

TRIỆU THỊ CHƠI

# CẮT MAY CĂN BẢN



NHÀ XUẤT BẢN PHỤ NỮ



Phong Linh



Người mẫu: Thục Nguyễn - Việt Hà  
Photo: Hoàng Trường



Người mẫu: Thục Nguyễn - Đàm Lưu Ly  
Ảnh: Hoàng Trường - King

TRIỆU THỊ CHƠI



**CẮT MAY**  
**CĂN BẢN**

NHÀ XUẤT BẢN PHỤ NỮ

# A. KỸ THUẬT ĐẠI CƯƠNG

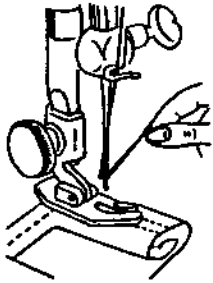
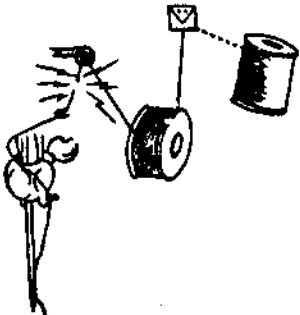
## BẢNG TỰ SỬA CÁC TRỞ NGẠI TRONG KHI MAY

TRỞ NGẠI	NGUYÊN NHÂN	SỬA CHỮA
<b>1. GÃY KIM</b> 	<ol style="list-style-type: none"> <li>1. Kim không đúng cỡ.</li> <li>2. Gắn kim sai vị trí.</li> <li>3. Kim cong.</li> <li>4. Vải cứng hoặc dày quá.</li> <li>5. Chỉ trên căng quá.</li> <li>6. Chân vịt gắn lỏng quá.</li> <li>7. Kéo vải lúc may.</li> <li>8. Kim đụng đồ vật cứng (như hạt nút, kim gút, dây kéo).</li> </ol>	<ol style="list-style-type: none"> <li>1. Chọn đúng cỡ kim cho hợp với chỉ và vải.</li> <li>2. Đặt kim đúng vị trí (mặt phẳng ở phía tay phải).</li> <li>3. Thay kim mới.</li> <li>4. Vải cứng dùng kim số lớn, vải mỏng dùng kim nhỏ.</li> <li>5. Vận ốc điều chỉnh sức căng của chỉ lại.</li> <li>6. Vận ốc kềm chân vịt cho chặt.</li> <li>7. Khi may đừng kéo vải, nên đưa vải tới nhẹ tay.</li> <li>8. Khi may tránh may xuyên qua những đồ cứng.</li> </ol>
<b>2. KIM NHẢY MŨI</b> 	<ol style="list-style-type: none"> <li>1. Kim cong và tà đầu.</li> <li>2. Kim sai cỡ.</li> <li>3. Kim đặt không đúng vị trí.</li> <li>4. Chỉ trên quá căng.</li> <li>5. Chân vịt lỏng và yếu.</li> <li>6. Xỏ chỉ không cho qua hết móc dẫn chỉ.</li> </ol>	<ol style="list-style-type: none"> <li>1. Thay kim mới.</li> <li>2. Chọn kim đúng cỡ cho chỉ và vải.</li> <li>3. Đặt kim lại, đúng vị trí.</li> <li>4. Nới lỏng ốc điều chỉnh sức căng của chỉ cho về số nhỏ.</li> <li>5. Vận ốc kềm chân vịt cho chặt.</li> <li>6. Xỏ chỉ lại, đừng bỏ sót các móc dẫn chỉ.</li> </ol>
<b>3. ĐỨT CHỈ TRÊN</b> 	<ol style="list-style-type: none"> <li>1. Khởi sự may quá nhanh.</li> <li>2. Lỡ xỏ kim bén quá.</li> <li>3. Gắn kim ngược (sai vị trí).</li> <li>4. Xỏ chỉ không đúng cách.</li> <li>5. Chỉ trên quá căng.</li> <li>6. Kim bị cong hay tà đầu.</li> </ol>	<ol style="list-style-type: none"> <li>1. Bắt đầu may ở tốc độ trung bình.</li> <li>2. Thay kim mới.</li> <li>3. Gắn kim lại, đúng vị trí (để mép bằng của đầu kim áp sát vào trục kim)</li> <li>4. Xỏ chỉ lại.</li> <li>5. Vận ốc điều chỉnh sức căng của chỉ lại, cho về số nhỏ.</li> <li>6. Thay kim mới.</li> </ol>

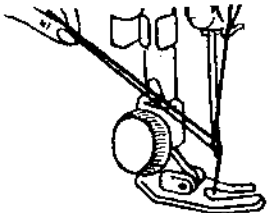
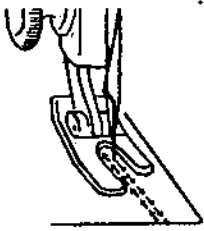
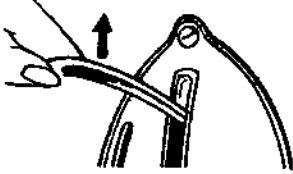
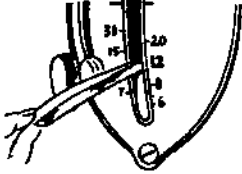
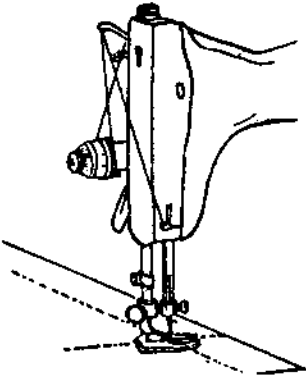
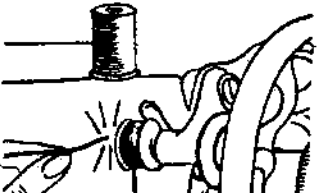
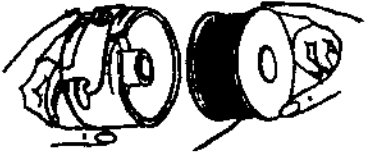
TRỞ NGẠI	NGUYÊN NHÂN	SỬA CHỮA
<p><b>4. ĐỨT CHỈ DƯỚI</b></p> 	<ol style="list-style-type: none"> <li>Sức căng của chỉ trong cái suốt quá chặt.</li> <li>Xỏ chỉ trong cái thuyền không đúng cách.</li> <li>Chỉ và xơ vải kẹt trong thuyền và trong chao chỉ.</li> <li>Chỉ quấn vào suốt không đều.</li> </ol>	<ol style="list-style-type: none"> <li>Nới lỏng con ốc bên hông cái thuyền.</li> <li>Kiểm soát lại chỉ trong thuyền.</li> <li>Lấy chỉ và xơ vải kẹt trong thuyền và chao ra.</li> <li>Quấn chỉ vào suốt cho đều.</li> </ol>
<p><b>5. CHỈ DƯỚI VÀ TRÊN LỎNG</b></p> 	<ol style="list-style-type: none"> <li>Ốc ở thuyền bị lỏng</li> <li>Xỏ chỉ trong thuyền không đúng cách</li> <li>Sức căng của chỉ không đều (chỉ trên bị lỏng)</li> </ol>	<ol style="list-style-type: none"> <li>Vặn chặt ốc bên hông cái thuyền</li> <li>Kiểm soát lại chỉ trong thuyền bằng cách kéo sợi chỉ cho ngay lỗ nhỏ ở trong thuyền</li> <li>Vặn ốc điều chỉnh sức căng của chỉ tăng lên số lớn.</li> </ol>
<p><b>6. RỐI CHỈ MAY</b></p> 	<ol style="list-style-type: none"> <li>Chỉ trên và chỉ dưới không kéo về phía sau ở dưới chân vịt.</li> <li>Bàn đưa vải (bàn lùa, quá thấp).</li> </ol>	<ol style="list-style-type: none"> <li>Kéo chỉ trên và chỉ dưới về phía sau và ở dưới chân vịt khi may.</li> <li>Vặn ốc điều chỉnh bàn đưa vải lên cao.</li> </ol>
<p><b>7. MŨI MAY NGƯỢC</b></p> 	 <ol style="list-style-type: none"> <li>Cần vận chỉ thưa nhạt lên quá cao (vượt khỏi các số đã ghi trên thân máy).</li> </ol>	 <ol style="list-style-type: none"> <li>Kéo cần vận thưa nhạt xuống ngay các số thích hợp.</li> </ol>
<p><b>8. MŨI MAY KHÔNG ĐỀU</b></p> 	<ol style="list-style-type: none"> <li>Kim không đúng cỡ.</li> <li>Xỏ chỉ không đúng cách.</li> <li>Sức căng của chỉ trên bị lỏng.</li> <li>Kéo vải lúc may.</li> <li>Sức ép của chân vịt quá yếu.</li> <li>Lỏng chân vịt.</li> <li>Chỉ trong suốt quấn không đều, không phẳng.</li> </ol> 	<ol style="list-style-type: none"> <li>Chọn kim đúng cỡ cho chỉ và vải.</li> <li>Xỏ chỉ lại đúng cách.</li> <li>Vặn ốc điều chỉnh sức căng cho tăng lên số lớn.</li> <li>Đừng kéo vải nên đưa nhẹ tay.</li> <li>Vặn tăng sức ép của chân vịt.</li> <li>Điều chỉnh lại chân vịt.</li> <li>Quấn lại chỉ trong suốt (chỉ dưới).</li> </ol> 

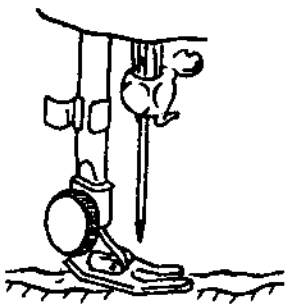
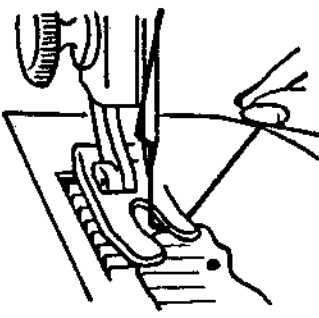
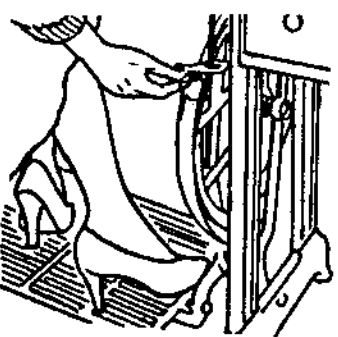
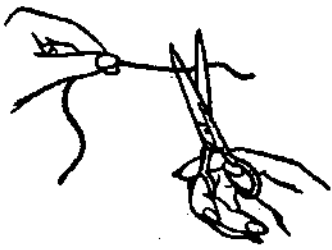
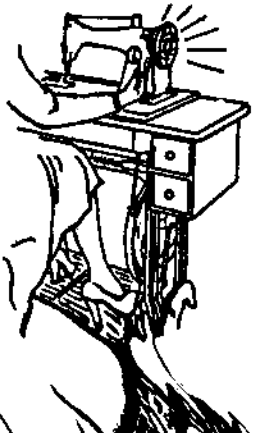
TRỞ NGẠI	NGUYÊN NHÂN	SỬA CHỮA
<p><b>9. VẢI NHĂN</b></p> 	<ol style="list-style-type: none"> <li>Sức căng của chỉ trên và dưới không đều.</li> <li>Sức ép của chân vịt quá yếu (nhẹ).</li> <li>Dùng hai cỡ chỉ hoặc loại chỉ khác nhau.</li> <li>Kim cong hoặc tà đầu.</li> <li>Chân vịt bị lỏng.</li> <li>Vải quá mỏng hay quá mềm.</li> </ol>	<ol style="list-style-type: none"> <li>Vặn ốc điều chỉnh sức căng lại.</li> <li>Vặn ốc tăng sức ép.</li> <li>Nên dùng chỉ trên và chỉ dưới cùng cỡ và cùng loại.</li> <li>Thay kim mới.</li> <li>Điều chỉnh lại chân vịt.</li> <li>Dùng giấy mỏng để lót trên vải khi may.</li> </ol>
<p><b>10. VẢI KHÔNG CHẠY</b></p> 	<ol style="list-style-type: none"> <li>Chỉ bị kẹt trong ổ khóa giữa thuyền suốt</li> <li>Bàn đưa vải quá thấp</li> <li>Núm vặn bánh xe tay quay bị lỏng</li> <li>Sức ép của chân vịt quá yếu (nhẹ)</li> <li>Chỉ bị thất gút dưới vải</li> </ol>	<ol style="list-style-type: none"> <li>Gỡ chỉ bị kẹt ra.</li> <li>Vặn ốc điều chỉnh bàn đưa vải lên cao.</li> <li>Siết chắc núm vặn bánh xe tay quay.</li> <li>Vặn ốc kèm chân vịt cho chặt để tăng sức ép.</li> <li>Nắm mỗi chỉ trên và chỉ dưới kéo về phía sau và để dưới chân vịt khi bắt đầu may.</li> </ol>
<p><b>11. MÁY CHẠY YẾU LÔNG DÂY TRÊN</b></p>	<ol style="list-style-type: none"> <li>Dây máy bị giãn vì dùng lâu.</li> </ol> 	<ol style="list-style-type: none"> <li>Cắt bớt một vài phân tùy theo độ giãn, xong nối lại hoặc thay dây mới.</li> </ol> 
<p><b>12. MÁY KÊU TO</b></p> 	<ol style="list-style-type: none"> <li>Chỉ kẹt trong ổ khóa giữ thuyền suốt (chỉ bị đứt).</li> <li>Máy khô dầu.</li> <li>Dây trên căng quá nhiều.</li> </ol>	<ol style="list-style-type: none"> <li>Mở ổ khóa giữa thuyền suốt để lấy chỉ bị đứt ra và lau chùi sạch sẽ.</li> <li>Vô dầu đúng chỗ chỉ dẫn.</li> <li>Nới dây dài ra.</li> </ol>

## ĐẶC TÍNH CỦA VẢI LOẠI HÀNG VẢI THÔNG DỤNG

Loại hàng vải	TÍNH CHẤT		CÁCH GIỮ GÌN
	Ưu điểm	Khuyết điểm	
<b>VẢI</b>	<ul style="list-style-type: none"> <li>- Bền, chắc, mềm.</li> <li>- Mát, rút nước.</li> <li>- Giặt tẩy dễ dàng.</li> <li>- Sức chịu nóng rất cao.</li> <li>- Khó cháy, không bị vường.</li> <li>- Đường may trên vải ít tuột chỉ.</li> </ul>	<ul style="list-style-type: none"> <li>- Dễ dơ, dễ nhăn.</li> <li>- Thiếu tính co giãn.</li> <li>- Dễ bị mốc.</li> <li>- Dễ bị nắng và các loại acid đậm đặc phá hoại.</li> <li>- Bị co rút nhiều nếu dệt thưa và hồ cứng.</li> </ul>	<ul style="list-style-type: none"> <li>- Có thể giặt bằng tay hay máy.</li> <li>- Phơi ngoài trời chỗ râm mát.</li> <li>- Dùng bàn ủi nóng khi vải còn ẩm</li> <li>- Có thể dùng Javel tẩy khi vải ngả sang màu vàng</li> <li>- Quần áo phải thật khô trước khi đem cất.</li> <li>- Nên hồ bột để quần áo được đứng hơn, như vậy sẽ giữ được sạch sẽ lâu.</li> </ul>
<b>VẢI GAI</b>	<ul style="list-style-type: none"> <li>- Bền, chắc.</li> <li>- Hút ẩm ướt nhanh.</li> <li>- Có thể dùng được các loại xà phòng mạnh để giặt.</li> </ul>	<ul style="list-style-type: none"> <li>- Dễ nhăn.</li> <li>- Sợi gai giòn, y phục có thể bị rách dài theo các mép xếp sắc bén (trừ khi hàng gai đã tô nhựa rồi).</li> </ul>	<ul style="list-style-type: none"> <li>- Có thể giặt trong nước nóng (trừ những thứ màu) để làm tiêu những chất bẩn và dầu lửa cùng mồ hôi.</li> <li>- Dùng bàn ủi thật nóng.</li> <li>- Vẩy nước trước khi ủi, nếu không nếp nhăn sẽ không mất đi.</li> <li>- Tránh ánh nắng gay gắt để làm phai màu.</li> </ul>
<b>HÀNG TƠ</b>	<ul style="list-style-type: none"> <li>- Bóng, mịn, nhẹ.</li> <li>- Bền, chắc.</li> <li>- Có đặc tính co giãn tự nhiên làm ít nhăn.</li> <li>- Giữ nếp, mặc êm.</li> <li>- Tơ lụa không hay dơ vì sợi phẳng và mặt hàng đều đặn nên bụi không bám được.</li> </ul>	<ul style="list-style-type: none"> <li>- Ánh nắng và mồ hôi làm tơ mau mục hoặc ngả màu vàng.</li> <li>- Dễ bị hoen ố khi bị nước nhỏ lên.</li> <li>- Xà bông có tính tẩy rửa quá mạnh, thuốc tẩy quần áo mạnh, bàn ủi quá nóng cũng làm cho tơ vàng đi.</li> </ul>	<ul style="list-style-type: none"> <li>- Phải giặt cẩn thận với nước ấm và xà bông bột, có loại không giặt được phải hấp hơi.</li> <li>- Dùng bàn ủi ấm, ủi tơ ở mặt trái, hoặc dùng khăn ẩm để lên hàng tơ khi ủi bề mặt.</li> </ul>



Loại hàng vải	TÍNH CHẤT		CÁCH GIỮ GÌN
	Ưu điểm	Khuyết điểm	
<b>HÀNG LEN</b>	<ul style="list-style-type: none"> <li>- Len mặc ấm.</li> <li>- Co giãn, ít nhăn.</li> <li>- Giữ nếp, mặc êm.</li> <li>- Khó cháy.</li> <li>- Không hút nước nhiều.</li> </ul>	<ul style="list-style-type: none"> <li>- Dễ bị mối và gián ăn.</li> <li>- Len giãn ra khi mặc và khi ướt.</li> <li>- Len cứng ở 100°C</li> <li>- Len có thể bị vàng hay tan đi khi dùng chất chlorine để tẩy.</li> </ul>	<ul style="list-style-type: none"> <li>- Cần thận khi giặt (dùng xà bông dịu pha trong nước ấm).</li> <li>- Tránh kéo mạnh đồ len từ dưới nước lên.</li> <li>- Ủ ở mặt trái.</li> <li>- Bàn ủi nên để nóng vừa và ủi lên tấm vải ẩm được đặt trên bề mặt món đồ định ủi.</li> <li>- Phải ủi theo đường cạnh của len.</li> <li>- Phơi len trong bóng râm.</li> <li>- Nơi khí hậu ẩm, nên thường hong gió các loại đồ len.</li> </ul>
<b>RAYON</b> (tơ nhân tạo)	<ul style="list-style-type: none"> <li>- Mặc êm vào người.</li> <li>- Dễ nhuộm.</li> <li>- Khó phai, không bắt bụi.</li> <li>- Hút nước.</li> <li>- Rayon có nhiều loại hàng nhẹ, mềm, sang trọng và bền.</li> <li>- Mát.</li> </ul>	<ul style="list-style-type: none"> <li>- Khi ướt bền hơn khi khô.</li> <li>- Dễ bị bỏ khi phơi nắng.</li> <li>- Rayon bị acid phá hoại.</li> <li>- Dễ bị mốc.</li> <li>- Dễ bị hoen ố khi bị nước nhỏ xuống.</li> <li>- Mặc không êm.</li> <li>- Dễ nhăn, dễ cháy.</li> <li>- Dễ giãn.</li> </ul>	<ul style="list-style-type: none"> <li>- Phải giặt kỹ lưỡng, như thế hàng sẽ không giãn hoặc co quá nhiều vì Rayon sẽ bị bỏ đi 50% khi ướt.</li> <li>- Không được vắt nước khi giặt mà chỉ nên bóp nhẹ để loại nước ra ngoài.</li> <li>- Khi ủi nên đặt 1 miếng vải ẩm lên trên món đồ rồi mới ủi.</li> <li>- Tránh dùng bàn ủi quá nóng.</li> </ul>
<b>ACÉTATE</b>	<ul style="list-style-type: none"> <li>- Rẻ tiền</li> <li>- Trắng tự nhiên</li> <li>- Có thể xếp nếp được</li> </ul>	<ul style="list-style-type: none"> <li>- Mau phai màu.</li> <li>- Không đủ sức bền dai để may những y phục mặc hàng ngày.</li> <li>- Gặp ether sẽ cháy.</li> <li>- Bở khi ướt.</li> </ul>	<ul style="list-style-type: none"> <li>- Nên dùng xà bông nhẹ khi giặt để khỏi hỏng sợi.</li> <li>- Cần thận khi giặt vì hàng rất bở khi ướt.</li> <li>- Nên phơi trong mát.</li> <li>- Kéo thẳng quần áo trước khi phơi để tránh nhăn nheo.</li> <li>- Ủ ở nhiệt độ thấp để sợi không bị chảy.</li> <li>- Thuốc đánh móng tay sẽ làm hỏng acétate.</li> </ul>

Loại hàng vải	TÍNH CHẤT		CÁCH GIỮ GÌN
	Ưu điểm	Khuyết điểm	
<b>NYLON</b>	<ul style="list-style-type: none"> <li>- Rất chắc, nhẹ.</li> <li>- Mau khô.</li> <li>- Giữ nếp vĩnh viễn.</li> <li>- Các chất bẩn bám vào sợi cũng giặt đi rất nhanh.</li> </ul>	<ul style="list-style-type: none"> <li>- Không thấm nước.</li> <li>- Bí hơi.</li> <li>- Thường bị nhăn ở các đường may.</li> <li>- Nylon phát sinh rất nhiều điện tích và do đó hay hút các sợi vải và rác rến nhỏ bé.</li> </ul>	<ul style="list-style-type: none"> <li>- Rất dễ giặt.</li> <li>- Nên phơi trong bóng râm hoặc trong nhà vì ánh nắng gay gắt sẽ làm mục nylon.</li> <li>- Không cần phải sần sóc đặc biệt để chống mốc và mọt.</li> <li>- Nên ủi với nhiệt độ rất thấp, có loại không cần ủi.</li> </ul>
<b>DACRON (polyester)</b>	<ul style="list-style-type: none"> <li>- Rất chắc, bền.</li> <li>- Ít mòn khi cọ xát.</li> <li>- Không nhăn.</li> </ul>	<ul style="list-style-type: none"> <li>- Giống như nylon.</li> <li>- Thứ nhám hay bị xoắn cục và bị mốc.</li> <li>- Tuột chỉ.</li> <li>- Mặc khó chịu trong mùa ẩm ướt.</li> </ul>	<ul style="list-style-type: none"> <li>- Giống như nylon.</li> </ul>



## NHẬN ĐỊNH CÁC LOẠI HÀNG VẢI

Tên hàng Cách nhận định	Gai sợi	Sợi vải	Len (Laine)	Tơ nhân tạo (Rayon)	Tơ lụa
<b>Bề ngoài</b>	Hàng gai bóng tự nhiên với nhiều chỗ không đều ở mặt vải.	Mặt vải mờ trừ khi được tô nhẵn, sợi dẹt đều.	1. Mịn màng canh sợi không rõ rệt. 2. Nhẵn, cũng canh sợi rõ rệt.	Rất bóng.	Bóng tự nhiên, mặt tơ phẳng.
<b>Sức giòn</b>	Khi đứt, các đầu sợi nhọn và không đều.	Dễ đứt, các đầu sợi giống như xơ bàn chải.	Rất dễ tua, đầu sợi cong lên và tung ra.	Rất dễ đứt các đầu sợi giống bó dây thép nhỏ.	Khi đứt các đầu chỉ to hãy còn thẳng không xơ.
<b>Sức cháy</b>	Cháy nhanh, ngọn lửa vàng để lại tro nhẹ.	Cháy nhanh với một tia lửa, mùi cháy giống như mùi gỗ cháy, giấy cháy, cho tro xám.	Cháy chậm với ngọn lửa mờ làm thành hạt tròn, khi cháy có mùi lông chim cháy.	Cháy với tia lửa sáng và để lại ít tro xám.	- Tơ tốt, cháy nhanh với mùi nhẹ, để lại 1 hòn than giòn. - Tơ xấu, cháy âm ỉ vòng quanh miếng lụa tô bằng hàm chất kim khí.
<b>Xếp thành nếp</b>	Dễ xếp và giữ được nếp.	Dễ xếp nhưng không giữ nếp lâu.	Khó xếp hay trở lại hình thức cũ.	Dễ xếp và giữ nếp lâu hơn tơ tự nhiên.	Dễ xếp, hay mất nếp.
<b>Cảm giác</b>	Sờ mát, nhẵn và cứng.	Vải nhẹ, nhẵn bóng và khá ấm.	Ấm, nhẹ và co giãn được.	Mát, cứng và dầy hơn lụa.	Mát, phẳng có sức co giãn.
<b>Vết mực</b>	Một giọt mực rơi vào, hàng gai hút nhanh và làm thành một nét đều chung quanh.	Mực rơi vào vải sẽ thấm chậm và không đều.			
<b>Sợi</b>	Sợi dài từ 7,5cm đến 91,44cm.	Kích thước từ 1,30 đến 6,40cm.	Có đủ hình thức dài ngắn từ 2,60cm đến 30cm.	Thẳng sợi có thể kéo dài ngắn tùy ý.	Có nhiều sợi từ 30,96 đến 309,6m.
<b>Qua ống kính hiển vi</b>	Ta thấy sợi thẳng, ống tròn có ngắn cách khoảng đều nhau, như thân cây bắp.	Sợi vải hiện ra như một dải xoắn lơi.	Sợi len có hình thức nhẵn, sần sùi có vẩy xòe ra xung quanh. Đối nhiệt độ của nước và sát len	Sợi Rayon hiện ra như cái roi với nhiều đường rạch có khi có bọt.	Tơ hiện ra như một ống nhẵn và thẳng.

			<p>mạnh hơn cho các vẩy xung quanh dán kín lại với nhau cho hàng len co lại.</p>		
<b>Xé</b>	<p>Khó xé, nếu xé rách cho tiếng kêu đục.</p>	<p>Xé rất dễ với một tiếng xé đục.</p>	<p>Khi xé ta nghe tiếng xé đục.</p>	<p>Tiếng xé nghe chát tai và các mép không cuốn lại.</p>	<p>Tơ dễ xé với tiếng nghe chát tai và mép không đều.</p>
<b>Dầu mỡ</b>	<p>Một giọt dầu rơi vào hàng gai làm chỗ ấy trong suốt.</p>				
<b>Ấm ướt</b>	<p>Hút ẩm ướt nhanh, làm khăn lau tốt.</p>				

## BẢNG HƯỚNG DẪN CHỌN HÀNG VẢI, MÀU SẮC PHÙ HỢP VỚI THỂ CHẤT

VÓC NGƯỜI	MÀU SẮC	HÀNG VẢI
<b>TRUNG BÌNH</b>	<ul style="list-style-type: none"> <li>- Chọn màu hợp da mặt.</li> </ul>	<ul style="list-style-type: none"> <li>- Chọn loại hàng vải hoa nhỏ màu nhạt hoặc hơi sậm cũng được.</li> <li>- Loại hàng thun cũng thích hợp cho vóc người trung bình.</li> </ul>
<b>QUÁ CAO</b>	<ul style="list-style-type: none"> <li>- Chọn màu hòa hợp để thấy bớt cao.</li> <li>- Chọn màu trung bình không nhạt cũng không sậm quá.</li> </ul>	<ul style="list-style-type: none"> <li>- Loại hàng có bông to, rằn ri.</li> <li>- Tránh loại hàng đan hoặc thun bó sát người và hoa nhỏ.</li> <li>- Nên mặc hoa to, ô vuông to, hình vẽ to, sọc ngang.</li> </ul>
<b>QUÁ ỒM</b>	<ul style="list-style-type: none"> <li>- Nên chọn những màu sáng.</li> <li>- Tránh mặc những màu sậm hoặc đen tối.</li> </ul>	<ul style="list-style-type: none"> <li>- Tránh chọn hàng mỏng và bó sát người.</li> <li>- Chọn vải hoa to, sọc to.</li> <li>- Chọn hàng dây, cứng.</li> <li>- Mặc kiểu dún hoặc xếp li.</li> </ul>
<b>QUÁ MẬP Ở PHẦN TRÊN</b>	<ul style="list-style-type: none"> <li>- Tránh màu chói.</li> <li>- Tránh mặc màu sậm và đen tối.</li> </ul>	<ul style="list-style-type: none"> <li>- Tránh mặc loại ren to hoặc vải dún ở thân áo trên.</li> <li>- Tránh hàng hoa to.</li> <li>- Tránh loại hàng bóng láng.</li> </ul>
<b>QUÁ THẤP</b>	<ul style="list-style-type: none"> <li>- Chọn màu nhạt nhưng cũng không nhạt quá.</li> <li>- Mặc màu sậm hoặc trung hòa.</li> <li>- Tránh màu sáng chói hoặc vải có nhiều màu hợp lại.</li> </ul>	<ul style="list-style-type: none"> <li>- Mặc hàng mỏng, mềm, hoa nhỏ.</li> <li>- Tránh hàng vải dây, cứng, có sọc to hoặc ô vuông to.</li> <li>- Vải không bóng láng, bông nhỏ hoặc hình lập thể nhỏ.</li> <li>- Tránh mặc hàng vải dây, bóng láng.</li> </ul>

# Y PHỤC PHỤ NỮ

## CHƯƠNG I: CÁC KIỂU ÁO TAY RÁP

### *Lý thuyết căn bản*



#### I. CÁCH ĐO: (xem hình 1 và 2)

- 1- **Dài áo:** Từ chân cổ sau đến mông, dài ngắn tùy thích. Trung bình hạ eo độ 20 - 25 cm (hoặc ngang mắt cá tay).
- 2- **Ngang vai:** Từ đầu vai bên trái sang đầu vai bên phải.
- 3- **Dài tay:** Tay ngắn: từ đầu vai đến khoảng giữa đầu vai và cùi chỏ + 2 - 3 cm.  
Tay dài: từ đầu vai đến mắt cá tay.
- 4- **Cửa tay:** Đo dài tới đầu thì vòng thước dây đo ngang khoảng đó, chia đôi xong cộng thêm 2 cm cử động.
- 5- **Hạ eo:** Từ giữa vai qua ngực chỗ nở nhất đến eo (cao hơn eo thật sự từ 1 - 2 cm áo sẽ đẹp hơn).
- 6- **Hạ banh ngực:** Đo từ chân cổ xuống đầu ngực.
- 7- **Vòng cổ:** Đo vừa sát vòng chân cổ.
- 8- **Vòng ngực:** Đo quanh ngực chỗ nở nhất.
- 9- **Vòng mông:** Đo quanh vòng mông chỗ nở nhất.

#### II- NI MẪU:

- 1 - Dài áo : 57 cm
- 2- Ngang vai: 35 cm
- 3- Dài tay : 50 cm - 20 cm

- 4- Cửa tay : 14 cm
- 5- Hạ eo : 35 cm
- 6- Hạ banh ngực: 23 cm
- 7- Vòng cổ : 32 cm
- 8- Vòng ngực : 84 cm
- 9- Vòng hông : 88cm

### III- CÁCH TÍNH VẢI:

#### 1- Khố vải 0,90 m:

\* *Tay ngắn:* 2 lần dài áo (kể cả lai và đường may).

\* *Tay dài:* 2 lần dài áo (kể cả lai và đường may) + 1 lần dài tay (kể cả lai và đường may)

#### 2- Khố vải 1,20 m: 1 lần dài áo + 1 lần dài tay + lai và đường may

#### 3- Khố vải 1,40 m:

\* *Tay ngắn:* 1 lần dài áo + lai và đường may

\* *Tay dài:* 1 lần dài áo + 30 cm + lai và đường may

### IV- CÁCH VẼ VÀ CẮT:

#### A- THÂN SAU: (hình 3)

1- *Xếp vải:* Trước khi cắt phải xếp vải để lấy canh: xếp mặt phải vải vào trong, mặt trái vải ra ngoài.

- Từ biên vải đo vào bằng  $\frac{1}{4}$  số đo vòng hông + 1 cm cử động và 2 cm đường may.
- Theo ni mẫu trên, ta có  $88/4 + 1 \text{ cm} + 2 \text{ cm} = 25 \text{ cm}$ , gấp đôi vải lại.
- Dùng kim ghim ngay nếp gấp vừa tính.
- Đặt nếp gấp quay vào phía trong người cắt, cổ áo để về phía tay phải, lai áo về phía tay trái, bắt đầu vẽ từ phía cổ áo xuống, trên đầu vải về phía tay phải chừa xuống 1,50 cm để làm đường may.

#### 2- Cách vẽ:

AB: dài áo = số đo = 57 cm

Kẻ 1 đường ngang làm đường dài áo.

BB<sub>1</sub> : lai áo = 3 cm - vạch ngang 1 đường.

AI = hạ nách =  $\frac{1}{4}$  số đo vòng ngực + 1 cm =  $84/4 + 1 \text{ cm} = 22 \text{ cm}$ .

Kẻ 1 đường ngang làm đường ngực.

AL: hạ eo = số đo = 35 cm.

Kẻ 1 đường ngang làm đường eo.

Tóm lại, việc chọn lựa hàng vải, màu sắc phù hợp với thể chất góp phần tăng thêm vẻ đẹp cân đối, hài hòa cho người sử dụng:

- Những sọc vuông làm thấp người.
- Những sọc dài làm thon người.
- Những màu nhạt, hoa to làm béo thêm.
- Những màu sậm, hoa nhỏ làm ốm bớt.
- Những người béo nên tránh dùng hàng dây và bóng láng.
- Những người ốm nên chọn hàng dây và xóp.

## *Công việc chuẩn bị trước khi thực hiện một kiểu quần áo*

- 1. Tính vải** : Định may áo hay may quần phải biết trước số lượng vải cần dùng, căn cứ vào kiểu áo (hoặc quần) và khổ vải mà bố trí sắp xếp cho thích hợp, không quá thừa, cũng không bị thiếu.
- 2. Nhúng vải** : Loại hàng vải may quần áo phụ nữ thường mỏng, mịn, có tính chất co giãn, cần phải nhúng nước trước khi cắt để lúc giặt khỏi bị co rút, sai lệch ni tắc.  
Để nguyên xấp vải nhúng vào thau nước khoảng từ 15 phút đến 30 phút để có đủ thời gian co rút đến hết mức của nó, đem phơi trong bóng mát hoặc nắng dịu để tránh phai màu.
- 3. Ủi vải** : Vải vừa khô, đem vào ủi thẳng.  
Giữ cho bàn ủi nóng đều trong suốt thời gian ủi để tránh chỗ giãn nhiều, chỗ giãn ít.
- 4. Xếp vải** : Luôn luôn xếp bề trái vải ra ngoài để phấn màu hoặc những đường kẻ không làm dơ bề mặt vải.  
Nếp gấp vải quay về phía người đứng cắt.





**a. Vẽ vòng cổ:**

AC: vào cổ =  $1/5$  số đo vòng cổ =  $32/5 = 6,40$  cm

AD: = CE = hạ cổ = 2 cm.

Nối CD - F là điểm giữa của CD.

Nối EF - G là điểm giữa của EF.

Đánh cong vòng cổ CGD.

**b. Vẽ nách áo:**

$AC_1 = 1/2$  số đo ngang vai =  $35/2 = 17,50$ cm.

$C_1C_2 =$  hạ vai =  $1/10$  số đo ngang vai + 1cm =  $35/10 + 1 = 4,50$ cm.

Nối  $C_2C$  → Sườn vai

IK: Ngang ngực =  $1/4$  số đo vòng ngực + 1cm =  $84/4 + 1$  cm = 22cm

Kẻ đường thẳng  $C_2H - M$  là điểm giữa của  $C_2H$ .

Nối MK - N là điểm giữa của MK.

Nối NH - O là điểm giữa của NH.

$NM_1 = 1$ cm - Đánh cong vòng nách qua các điểm  $C_2M_1OK$

**c. Vẽ đường sườn áo:**

$LL_1 =$  ngang eo = ngang ngực - 2 → 3cm = 22cm - 2cm = 20cm

$BB_2 =$  ngang hông =  $1/4$  số đo vòng hông + 1cm =  $88/4 + 1$  cm = 23cm.

Vẽ đường sườn  $KL_1B_2$

**d. Vẽ lai áo:**

$B_2B_3 =$  giảm sườn 1cm. Vẽ cong  $BB_3$  tại khoảng giữa của  $BB_2$ . Từ  $B_1$  vẽ 1 đường cong cách đều đường  $BB_3$  1 khoảng bằng 3cm để làm lai áo.

**3. Cách cắt:** Xem trang sau

**B- THÂN TRƯỚC:**

**1. Xếp vải:** Trước khi cắt, xếp 2 biên vải trùng nhau, bề mặt vải úp vào nhau.

- Từ biên vải chừa vào 4cm làm nẹp đỉnh áo bẻ vào trong và 1,50cm để cài nút.
- Cổ áo để bên tay phải, lai áo để bên trái của người cắt, đầu vải chừa xuống 1,50cm để làm đường may.

**2. Cách vẽ:**

AB: dài áo = số đo + 1cm = 57 + 1 = 58cm

Kẻ 1 đường ngang làm đường dài áo.

$BB_1 =$  lai áo = 3cm. Vạch ngang 1 đường.

AI = hạ nách = hạ nách thân sau - 3cm để may banh ngực  
= 23 - 3 + 19cm

Kẻ 1 đường ngang làm đường ngực.

$$AL: \text{ hạ eo} = \text{số đo} + 1\text{cm} = 35 + 1 = 36\text{cm}$$

Kẻ 1 đường ngang làm đường eo.

**a. Vẽ cổ áo:** (dùng cho các loại bầu đứng, lá sen, tenant... hoặc những loại áo không bầu)

$$AC = \text{ vào cổ} = 1/5 \text{ số đo vòng cổ} - 0,30\text{cm} = 6,40 - 0,30 = 6,10\text{cm}$$

$$AD = CE: \text{ hạ cổ} = 1/5 \text{ số đo vòng cổ} + 0,50\text{cm} = 6,40 + 0,50 = 6,90\text{cm}$$

Nối CD.F là điểm giữa của CD.

$$\text{Chia FE làm 3 khoảng bằng nhau} = FG = 1/3FE$$

Vẽ cong vòng cổ CGD, từ D kéo thẳng ra gặp đường đỉnh tại D<sub>1</sub>

Trước khi cắt bẻ đỉnh áo vào để không bị hụt.

**b. Vẽ nách áo:**

$$AC_1 = 1/2 \text{ số đo ngang vai} = 17,50\text{cm}$$

$$C_1C_2 = \text{ hạ vai} = 1/10 \text{ số đo ngang vai} - 1\text{cm} = 35/10 - 1\text{cm} = 2,5\text{cm}$$

Nối CC<sub>2</sub> → Sườn vai.

$$\begin{aligned} IK = \text{ ngang ngực} &= 1/4 \text{ số đo vòng ngực} + 2\text{cm} \\ &= 84/4 + 2\text{m} = 23\text{cm} \end{aligned}$$

Kẻ đường thẳng C<sub>2</sub>H. M là điểm giữa của C<sub>2</sub>H.

Nối MK, N là điểm giữa của MK.

Nối NH, chia làm 3 khoảng bằng nhau.

$$OH = 1/3 HN. MM_1 = 1,50\text{cm}$$

Đánh cong vòng nách qua các điểm C<sub>2</sub>M<sub>1</sub>OK

**c. Vẽ đường sườn áo:**

$$LL_1 = \text{ ngang eo} = \text{bằng eo sau} = 20\text{cm}$$

$$BB_2 = \text{ ngang hông} = 1/4 \text{ số đo vòng hông} + 2\text{cm} = 24\text{cm}$$

Vẽ đường sườn áo KL<sub>1</sub>B<sub>2</sub>

**d. Vẽ lai áo:**

$$B_2B_3 = \text{ giảm sườn} = 1\text{cm}$$

Vẽ cong BB<sub>3</sub> tại khoảng giữa của BB<sub>2</sub>

Từ B<sub>1</sub> vẽ một đường cong cách đều đường BB<sub>3</sub> một khoảng bằng 3cm để lai áo.

**e. Vẽ banh ngực:**

$$AP = \text{ hạ banh ngực} = \text{số đo} = 23\text{cm}$$

$$PQ = \text{ vào đầu banh} = 1/10 \text{ số đo vòng ngực} = 84/10 = 8,4\text{cm}$$

$$L_1R = \text{ hạ chân banh} = 5\text{cm}$$

Nối RQ (chân banh có thể cho xéo nhiều ít tùy ý)

$$QQ_1 = \text{ giảm đầu banh} = 3\text{cm}$$

$$RR_1 = RR_2 = \frac{1}{2} \text{ rộng banh} = 2\text{cm}$$

Nối  $R_1Q_1$  và  $R_2Q_1$ . Lấy kim ghim 2 đường này trùng nhau, nếp gấp banh ngược quay về phía nách, vẽ lại đường  $L_1K$  trước khi cắt.

### 3. Cách cắt:

- Đường lai chừa thêm 0,5cm (hoặc cắt sát lai)
- Đường sườn chừa 1,5 → 2cm
- Vòng nách chừa 0,70cm
- Đường vai chừa 1,50cm
- Vòng cổ chừa 0,50cm
- Thân trước khi cắt phải: - gấp 4cm đỉnh áo vào trong  
- dùng kim ghim banh ngược lại

### Chú ý:

1. *Khổ người cao gầy, ngực nhỏ chỉ cần nhấn banh ngược rộng 3cm.*
  - Hạ eo trước bằng hạ eo sau
  - Dài áo trước bằng dài áo sau, giữa áo trước cho thêm 1cm sa vật.
2. *Trường hợp ngực và hông chênh nhau nhiều, nối  $KB_2$ , ngang đường eo giảm vào 2 → 3cm*
3. *Trường hợp ngực và vai chênh nhau quá ít (dưới 3cm) vẽ nách như sau:*
  - Thân sau:
    - KH = 4cm
    - Nối  $HC_2$
    - H đo lên 4cm → đánh cong
  - Thân trước:
    - KH = 5cm
    - Nối  $HC_2$
    - H đo lên 4cm → đánh cong

### 4. Áo không banh ngược:

- Dài áo trước = Dài áo sau + 1cm sa vật.
- Hạ nách thân trước và thân sau bằng nhau và bằng  $\frac{1}{4}$  số đo vòng ngực.
- Hạ vai sau bằng  $\frac{1}{10}$  ngang vai.
- Hạ vai trước bằng  $\frac{1}{10}$  ngang vai + 0,50cm.

## C- TAY ÁO:

### 1. Xếp vải:

Từ biên vải đo vào bằng số đo ngang nách tay ( $\frac{1}{5}$  số đo vòng ngực + 2cm đường may, xếp đôi vải lại, mặt trái ra ngoài).

### 2. Cách vẽ:

$AA_1$ : lai tay: bằng rộng lai áo (có thể cặp lai ngoài)

$A_1B$ : dài tay = số đo

BC: ngang tay =  $\frac{1}{5}$  số đo vòng ngực =  $\frac{84}{5} = 16,80\text{cm}$

CD: vào nách tay: =  $\frac{1}{10}$  số đo vòng ngực + 3cm =  $\frac{84}{10} + 3\text{cm} = 11,40\text{cm}$

Nối BD

$A_1A_2$ : cửa tay = số đo = 14cm. Nối  $A_2D$ .

$A_2A_3$  = giảm sườn tay = 1cm

Đánh cong  $A_3A_1$  tại khoảng giữa của  $A_1A_2$

Từ A vẽ một đường cong cách đều đường  $A_1A_3$  một khoảng bằng rộng lai tay.

Nối  $DA_3$  = sườn tay → khoảng giữa đánh cong vào 1cm

**a. Vẽ vòng nách tay phía trước**

O là điểm giữa của BD

Khoảng giữa OD đánh lõm vào 0,5cm

Khoảng giữa OB đánh cong ra 1,5cm.

Vòng nách phía trước qua các điểm BOD.

**b. Vẽ vòng nách tay phía sau**

$OO_1$  đo xéo ra 1cm.  $BB_1 = 2$ cm

Vòng nách phía sau qua các điểm  $DO_1B_1B$  (vẽ cong lượn theo vòng nách tay phía trước).

**3. Cách cắt:**

a. Vòng nách tay chứa 7 ly đường may (cắt theo vòng nách phía sau trước, sau đó mới giảm vòng nách phía trước.

b. Sườn tay chứa 1,5cm

c. Lai tay chứa thêm 5 ly

**V – QUY TRÌNH MAY**

1- May bành ngực

2- Ráp đường sườn vai

3- Ráp đường sườn thân áo

4- May tay áo: lên lai tay và ráp đường sườn tay áo

5- Ráp tay áo vào thân áo

6- May cổ áo: viền cổ hoặc ráp bâu

7- May lai áo

8- Làm khuy (bên phải), kết nút (bên trái)

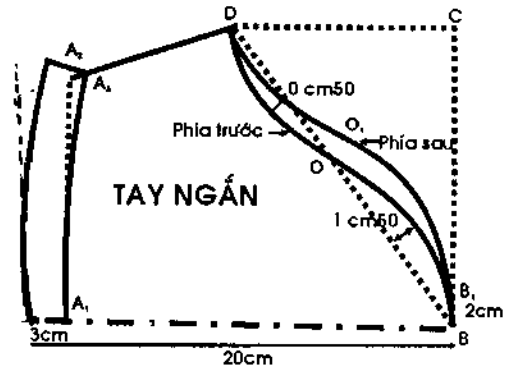

**HƯỚNG DẪN THỰC HÀNH**

\* Áo cắt xong phải vắt sổ hoặc nhấp răng cưa để không bị tưa sợi.

\* Khi may, áp dụng mũi ráp thông thường (không cần may lộn).

\* Khi ráp tay vào thân:

- Máy 1 đường quanh vòng nách tay và cách mép vải 0,50 cm (làm cho nách tay không bị giãn).

- Đặt vòng nách thân áo lên trên vòng nách tay áo, điểm đầu của sườn áo và sườn tay trùng nhau, vừa may ráp vừa kéo nách thân thật thẳng, nách tay để tự nhiên (vòng nách tay phải lớn hơn vòng nách thân áo từ 1-2 cm thì khi

ráp vào mới đẹp: tay áo sẽ bông lên và ôm vào thân áo, nách tay không găng và nách áo không nhăn).

\* Nếu cổ tròn không bâu, có thể áp dụng viền đẹp hoặc viền tròn (xem phụ trang hướng dẫn cách viền).

\* Làm khuy, kết nút: có thể làm khuy chỉ hoặc khuy vải và kết nút thường hoặc nút bọc (xem phụ trang hướng dẫn cách làm khuy kết nút).

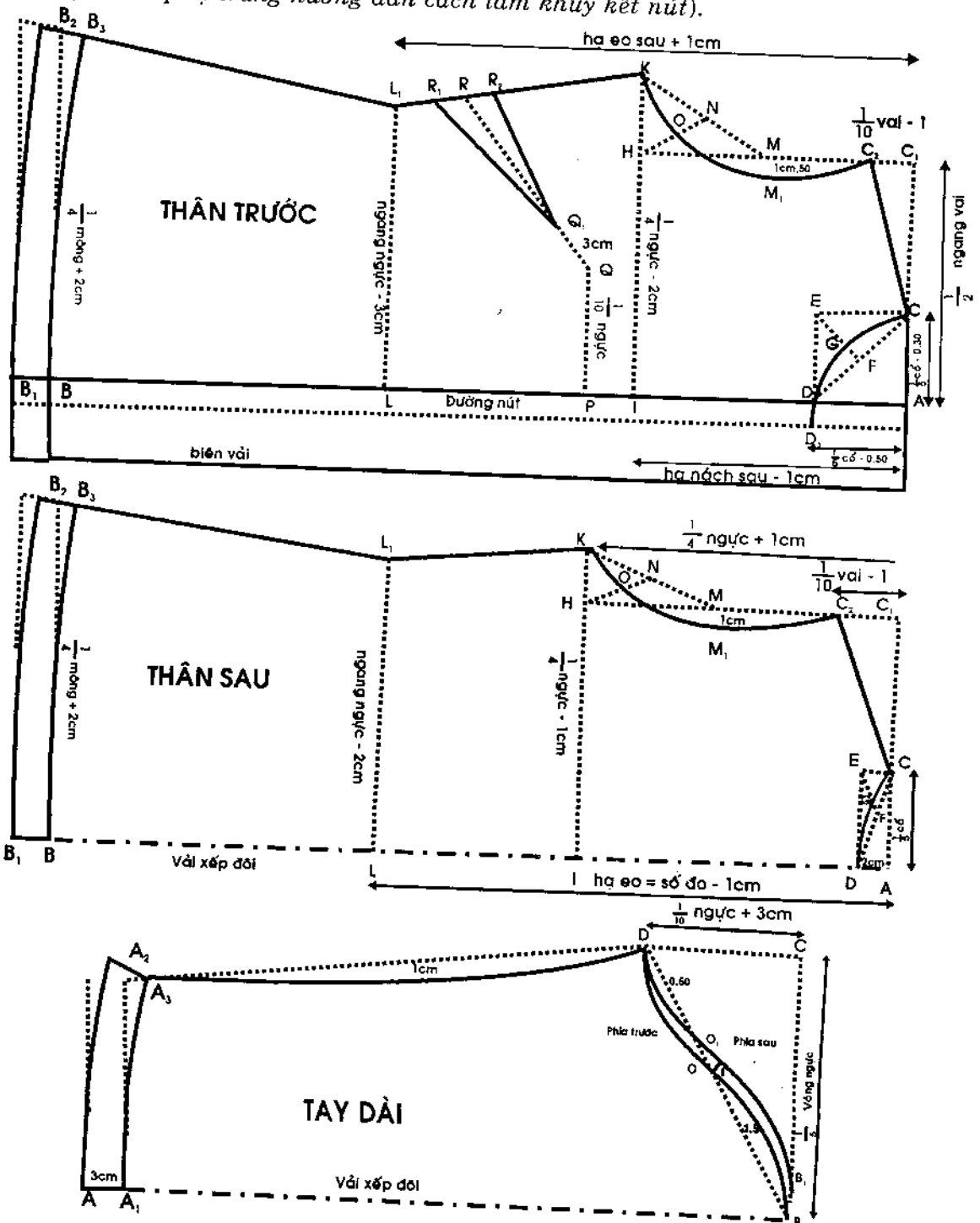

# Áo tay ráp cổ trái tim



- Cách đo
  - Ni mẫu
  - Cách tính vải
  - Cách vẽ thân áo, tay áo và khoét cổ sau
- Bốn phần trên đều giống lý thuyết áo tay ráp phụ nữ cổ bà lai

## I. THÂN TRƯỚC:

Sau khi vẽ xong thân trước (dựa vào lý thuyết căn bản), sẽ vẽ cổ áo như sau: (xem hình)

- **Vẽ cổ áo:** Trên đường sườn vai  $CC_2$  đo 1 đoạn  $CE = 1\text{cm}$ .

$AF$ : hạ cổ:  $1/5$  số đo vòng cổ +  $7\text{cm} \rightarrow 8\text{cm}$  nối  $EF_1$  ( $F_1$  là điểm kéo dài của  $F$  và nằm trên đường đỉnh áo. Vẽ cổ áo lõm vào  $0,50\text{cm}$  ở khoảng giữa của  $EF_1$ ).

Trước khi cắt đường vòng cổ, nên xếp  $4\text{cm}$

định áo để đỉnh áo không bị hụt và chừa đều  $0,50\text{cm}$  đường may.

## II. VẼ NẠP CỔ THÂN ÁO:

### 1. Nạp cổ thân sau:

Đặt thân sau lên vải định cắt nạp, vẽ nạp theo vòng cổ thân áo rồi lấy thân áo ra. Đo miếng nạp cổ  $EN = DM = 3\text{cm}$ . Cắt theo đường vòng cổ  $ED$  để có bảng cổ  $EDMN$  ( $DM$  là vải xếp đôi).

### 2. Nạp cổ thân trước: (cắt 2 miếng)

Giống như cách vẽ nạp cổ thân sau, ta có:  $EN = MF_1 = 3\text{cm}$ . Cắt theo đường vòng cổ  $EF_1$  để có bảng cổ  $EF_1MN$ .

Khi cắt miếng nạp cổ cũng chừa đường may:

- Đường sườn vai chừa  $1,50\text{cm}$ .
- Vòng cổ chừa  $0,50\text{cm}$ .
- Phía ngoài nạp cổ chừa  $0,50\text{cm}$  để gấp mép vải vào phía trong rồi lộn hoặc vắt (nạp cổ có thể gấp vào trong hoặc bẻ ra ngoài mặt phải thân áo).

## III. QUI TRÌNH MAY:

1. May banh ngực
2. Ráp đường sườn vai
3. Ráp đường sườn áo
4. May tay áo
5. Ráp tay áo vào thân
6. Ráp nạp cổ thân trước và sau vào nhau

7. May nẹp cổ vào thân áo

9. Làm khuy

8. Lên lai áo

10. Kết nút

**Ghi chú:**

- Khi ráp miếng nẹp cổ vào thân áo, phải mở banh đường ráp sườn vai của miếng nẹp cổ về 2 bên để không bị cộm. Gấp đỉnh áo ra phía mặt phải thân trước và nằm dưới miếng nẹp cổ, may xong sẽ lật vào trong (trường hợp nẹp lật vào trong).
- Dùng kéo nhấp đều theo đường vòng cổ (nhấp cả nẹp cổ lẫn thân áo) và vòng ngoài NM của miếng nẹp cổ.

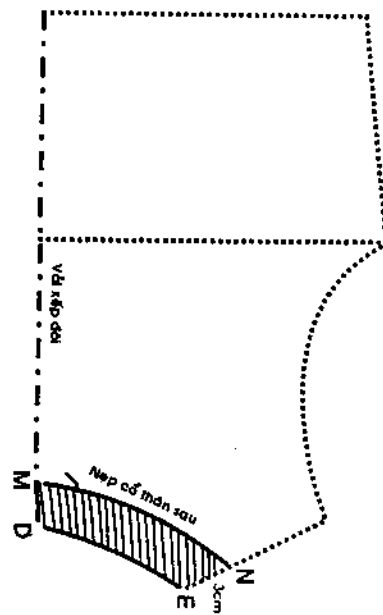
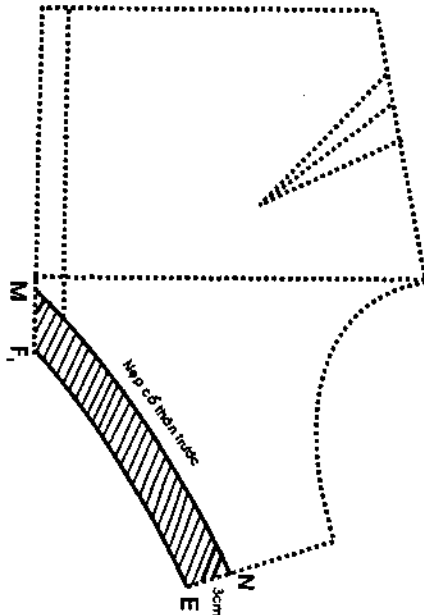
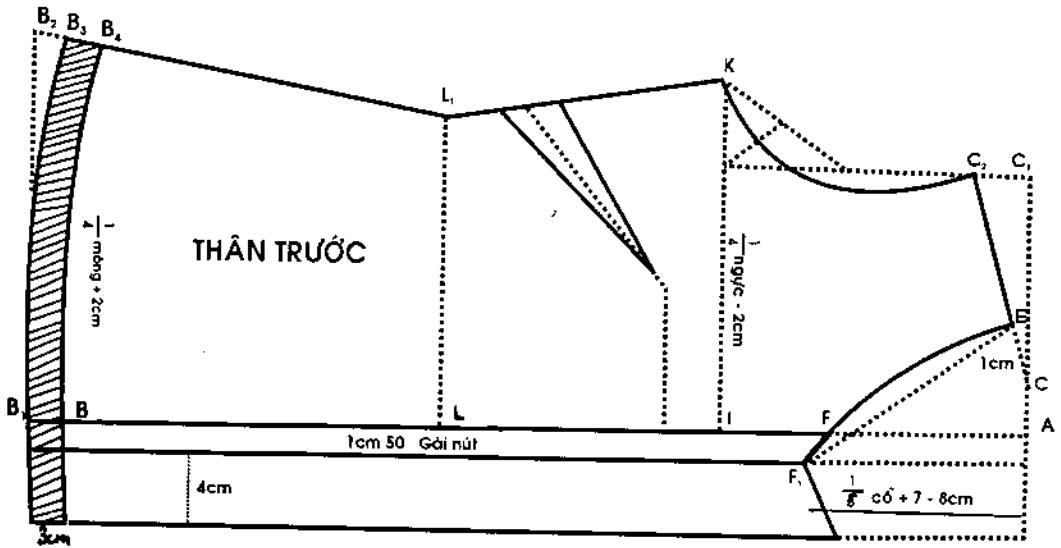

# Áo tay ráp cổ bà lai



- Cách đo
- Ni mẫu
- Cách tính vải
- Cách vẽ thân áo và tay áo

Bốn phần trên giống như lý thuyết căn bản chỉ khác các phần sau:

## I. THÂN SAU:

- Vẽ vòng cổ: (*xem hình*) Vẽ giống như lý thuyết căn bản chỉ khác là vòng cổ vẽ rộng hơn.
- $AC_1$ : ngang vai:  $\frac{1}{2}$  số đo ngang vai: 17,50cm
- AC: Vào cổ:  $\frac{1}{5}$  số đo vòng cổ: 6,40cm.
- AD: Hạ cổ: 2,50cm.
- $C_1C_2$ : Hạ vai:  $\frac{1}{10}$  số đo ngang vai + 1cm; 4,50cm.

Trên đường sườn vai  $CC_2$  ta đo 1 đoạn  $CE = 1$ cm,  $EE_1$  song song với AD.

Nối ED. O là điểm giữa của ED.

Nối  $OE_1$ . G là điểm giữa của  $OE_1$ .

Vòng cổ vẽ qua các điểm EGD.

## II. THÂN TRƯỚC:

Áo này không cần chừa đường đính và gài nút vì ta sẽ cặp vải khác vào.

Sau khi vẽ xong thân trước (dựa vào lý thuyết căn bản), sẽ giảm các phần sau:

- Vẽ vòng cổ: Trên đường sườn vai  $CC_2$ , đo 1 đoạn  $CE = 1$ cm. Từ điểm I trên đường ngang ngực, ta đo vào  $II_1 = 2$ cm. Nối  $I_1E$ . Vẽ cổ cong áo ra 0,50cm ở khoảng giữa của  $I_1E$ . Từ điểm  $B_1$  trên đường lai áo, đo vào  $B_1Q = 2$ cm. Nối  $I_1Q$ .

- Khi cắt ngoài đường  $EI_1Q$  chừa đều 0,50cm đường may. Những đường còn lại chừa đường may giống như bài lý thuyết căn bản áo tay ráp phụ nữ.

## III. CẮT MIẾNG NỆP CỔ:

Cắt 1 miếng vải canh xuôi (dọc theo đường biên vải) chiều ngang = 8cm, chiều dài =  $QI_1E$  của thân trước + EGD của thân sau, xong nhân cho 2.

## IV. CẮT MIẾNG VẢI DỰNG CỔ: (Vải lót)

Miếng vải dựng cổ có ni tắc sau:



Chiều ngang : 3cm.

Chiều dài : chiều dài miếng nẹp cổ.

### V. QUI TRÌNH MAY:

1. May bánh ngực
2. Ráp đường sườn vai
3. Ráp đường sườn áo
4. May tay áo
5. Ráp tay áo vào thân
6. Ráp miếng nẹp cổ
7. Lên lai áo
8. Làm khuy
9. Kết nút

**Ghi chú:** Loại áo cổ bà lai nên may lai tay và lai áo bằng chiều rộng của nẹp cổ áo.

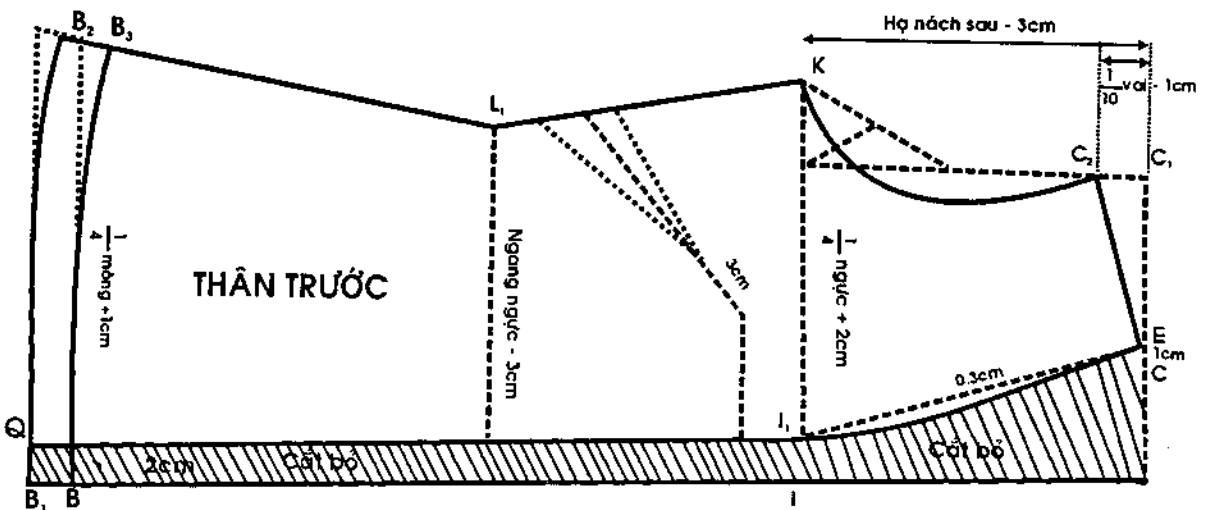
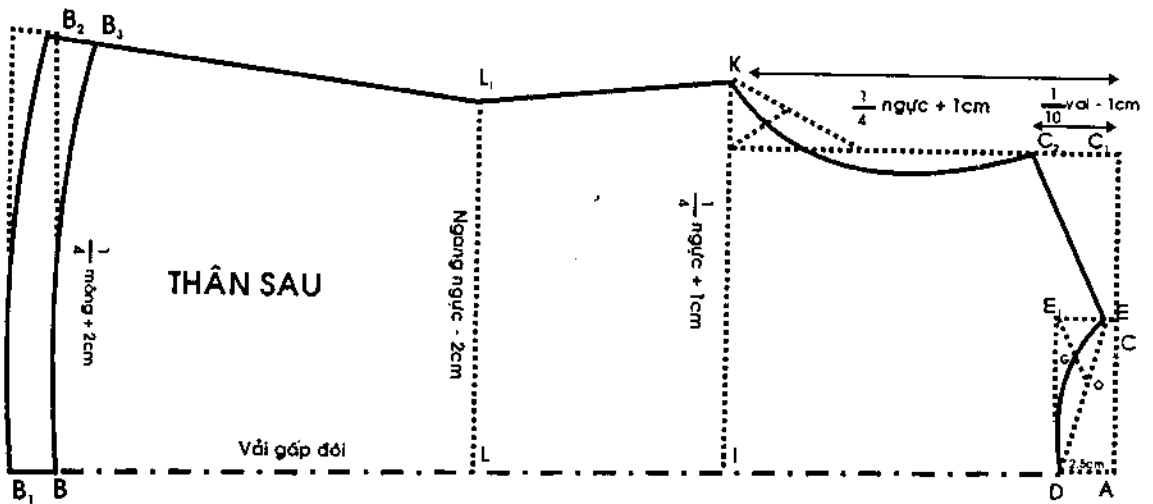

## Áo tay ráp cổ chữ U



- Cách đo
  - Ni mẫu
  - Cách tính vải
  - Cách vẽ thân áo và tay áo
- Bốn phần này giống lý thuyết căn bản chỉ khác phần vẽ cổ áo

### I- THÂN SAU:

*Vẽ vòng cổ:*

$AC_1$ : ngang vai:  $\frac{1}{2}$  số đo ngang vai: 17,50cm

$AC$ : vào cổ:  $\frac{1}{5}$  số đo vòng cổ: 6,40cm

$AD$ : hạ cổ: 3cm

$C_1C_2$ : hạ vai:  $\frac{1}{10}$  số đo ngang vai + 1cm = 4,50cm

Trên đường sườn vai  $CC_2$  đo 1 đoạn  $CE = 2$ cm.

Vẽ  $EE_1 // AD$ . Nối  $DE_1$

Trên đường  $DE_1$  giảm  $E_1E_2 = 1$ cm.

Nối thẳng  $EE_2$  và vẽ vòng cổ cong tại góc  $E_2$ . Khi cắt vòng cổ chừa đều 0,50cm đường may.

### II- THÂN TRƯỚC:

*Vẽ vòng cổ:*  $AC_1$ : ngang vai:  $\frac{1}{2}$  số đo ngang vai - 1cm: 17,50cm - 1 = 16,50cm

$AC$ : vào cổ:  $\frac{1}{5}$  số đo vòng cổ - 0,30cm = 6,10cm

$AD$ : hạ cổ:  $\frac{1}{5}$  số đo vòng cổ + 3cm

$32/5$ cm + 3cm = 6,40cm + 3cm = 9,40cm

$C_1C_2$ : hạ vai:  $\frac{1}{10}$  số đo ngang vai - 1 = 2,50cm

Trên đường sườn vai  $CC_2$  đo 1 đoạn  $CE = 1$ cm. Nối thẳng  $EE_1 // AD$ .

Nối  $DE_1$ .  $E_1E_2 = 1$ cm. Nối thẳng  $EE_2$  và vẽ vòng cổ cong tại góc  $E_2$ .

Khi cắt vòng cổ chừa đều 0,50cm đường may.

### III. VẼ NẠP THÂN SAU VÀ THÂN TRƯỚC:

1. *Thân sau:* Cắt theo đường vòng cổ  $EE_2D$  một miếng nẹp cổ có băng là 3cm

$EN = DM = 3$ cm (DM là vải xếp đôi)

2. *Thân trước:* (cắt 2 miếng)

Cũng cắt theo đường vòng cổ  $EE_2D$  một miếng nẹp cổ có băng là 3cm.

$EN = DM = 3$ cm (nẹp này cắt dài từ điểm N đến M thôi, không cần cắt qua khỏi đường gài nút)

\* Khi cắt miếng nẹp cổ, cũng chừa đường may giống như cách chừa đường may của miếng nẹp cổ áo trái tim.

**D- CÁCH RÁP:** Xem cách ráp cổ trái tim.

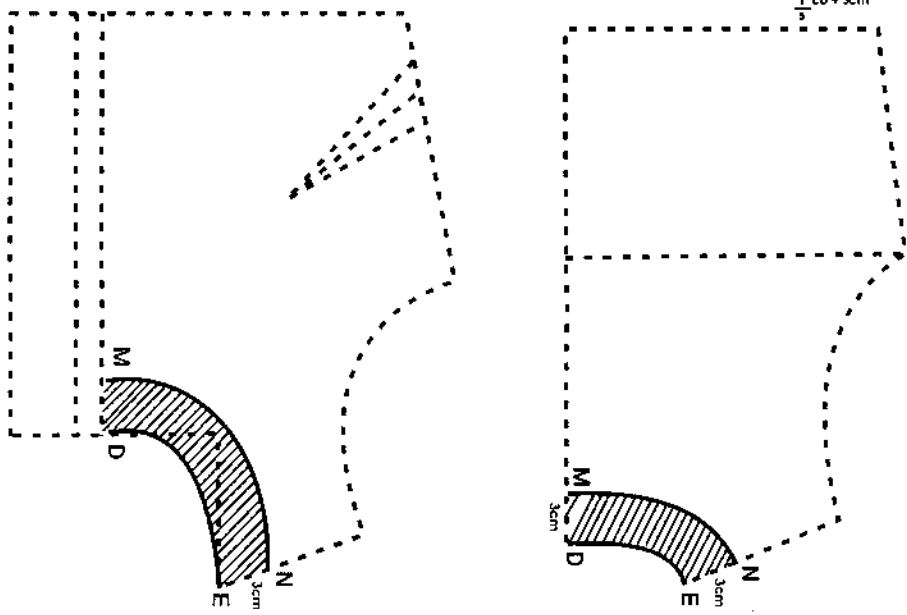
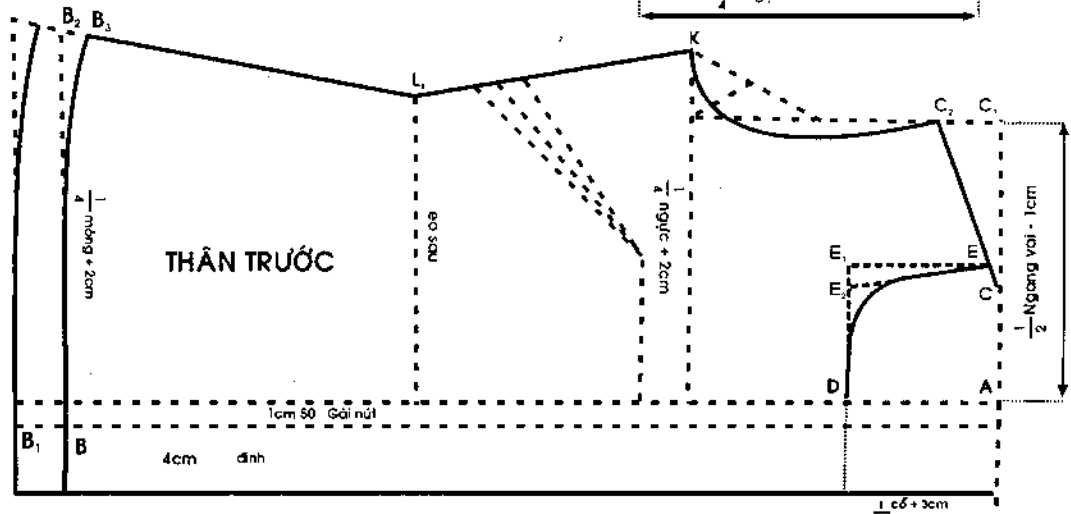
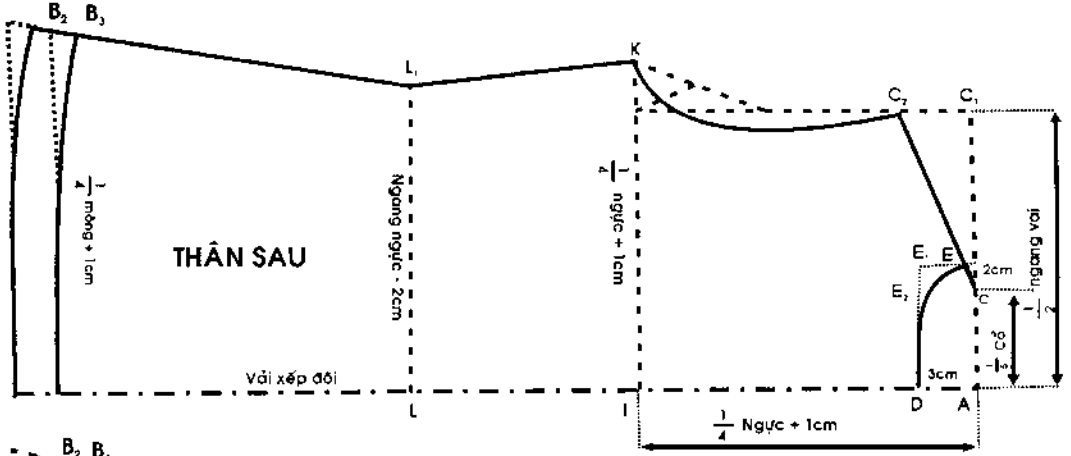

# Áo tay ráp bâu lá sen



- Cách đo
  - Ni, mẫu
  - Cách tính vải
  - Cách vẽ và cắt ráp thân áo – tay áo.
- Bốn phần trên đều giống lý thuyết căn bản áo tay ráp phụ nữ, chỉ thêm phần bâu áo và ráp bâu áo vào thân áo.

## 1. BÂU LÁ SEN TRÒN

$$AB = \frac{1}{2} \text{ số đo vòng cổ} - 2,50\text{cm.}$$

$= 32/2 - 2,50 = 13,50$  (nên đo theo vòng cổ của thân áo, không kể phần gài nút)

$$A_1A = 8\text{cm} = \frac{1}{4} \text{ số đo vòng cổ.}$$

$A_1C =$  bằng cổ (tùy thích) trung bình bằng  $\frac{1}{4}$  số đo vòng cổ  $= 32/4 = 8\text{cm}$ .

Nối  $A_1B$ .  $O$  là điểm giữa  $A_1B$ .

$OO_1 = 2\text{cm}$ . Đánh cong  $A_1O_1B$ . Gọi  $A_1O_1B$  là đường chân bâu.

$BX \perp$  (vuông góc)  $A_1B$

$$BB_1 = A_1C - 1\text{cm} = 7\text{cm}$$

Nối  $CB_1$ .  $H$  là điểm giữa  $CB_1$

$HH_1 = 2,50\text{cm}$ . Khoảng giữa  $BB_1$  cong ra  $1,50\text{cm}$

Vẽ vòng bâu áo  $CH_1B_1B$ .

(Cung  $CH_1B_1$  cách đều cung  $A_1O_1B$ )

$A_1C$  là đường vải gấp đôi.

\* Khi cắt bâu áo chừa đều  $0,50\text{cm}$  đường may (cắt 2 miếng vải may bâu, nếu vải mỏng cắt thêm 1 miếng lót).

\* Cắt thêm 1 miếng vải xéo có:

- chiều dài = số đo vòng cổ

- chiều ngang =  $2\text{cm}$

để viền đường ráp chân bâu với vòng cổ thân áo.

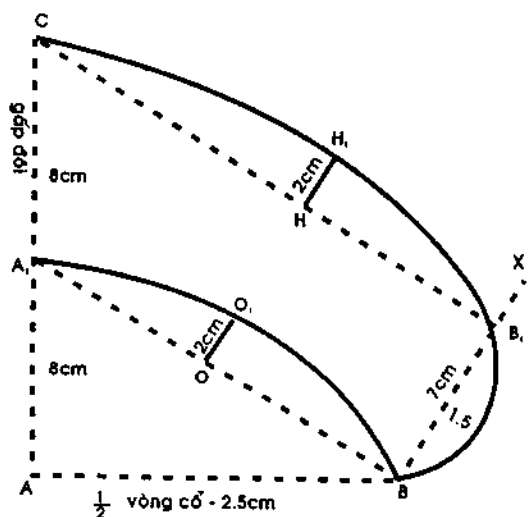

## 2. BẦU LÁ SEN NHỌN

$AB = \frac{1}{2}$  số đo vòng cổ - 2,50cm (đo theo vòng cổ của thân áo không kể phần gài nút)

$$= 32/2 - 2,50 = 13,50\text{cm}$$

$AA_1 = 8\text{cm} = \frac{1}{4}$  vòng cổ

$A_1C =$  bằng cổ = tùy thích, trung bình bằng  $\frac{1}{4}$  số đo vòng cổ = 8cm

Nối  $A_1B$ .  $O$  là điểm giữa  $A_1B$ .

$OO_1 = 2\text{cm}$ . Đánh cong  $A_1O_1B$ . Gọi  $A_1O_1B$  là đường chân bầu.

$BD = A_1C = 8\text{cm}$  ( $D$  là điểm nằm trên đường thẳng  $AB$  nối dài. Từ  $C$  ta vẽ đường  $CD$  cách đều đường cong  $A_1O_1B$  một khoảng cách bằng số đo bằng cổ = 8cm.

$BX \perp A_1B$  gặp đường cong  $CD$  tại  $EB_1 = 2,50\text{cm}$ . Nối  $B_1B$

\* Bầu áo đi qua các điểm  $A_1O_1BB_1C$

$A_1C$  là đường vải gấp đôi. Khi cắt bầu áo chứa đều 0,50cm đường may (cắt 2 miếng vải may bầu, nếu vải mỏng cắt thêm miếng lót)

\* Cắt thêm 1 miếng vải xéo rộng 2cm và dài bằng vòng cổ để viền chung quanh đường ráp chân bầu và vòng cổ thân áo.

### QUI TRÌNH MAY:

- |                        |                        |
|------------------------|------------------------|
| 1. May banh ngực       | 6. May bầu áp          |
| 2. Ráp đường sườn vai  | 7. Ráp bầu áo vào thân |
| 3. Ráp đường sườn áo   | 8. Lên lai áo          |
| 4. May tay áo          | 9. Làm khuy và kết nút |
| 5. Ráp tay áo vào thân |                        |

\* Cách may bầu áo và ráp bầu áo vào thân

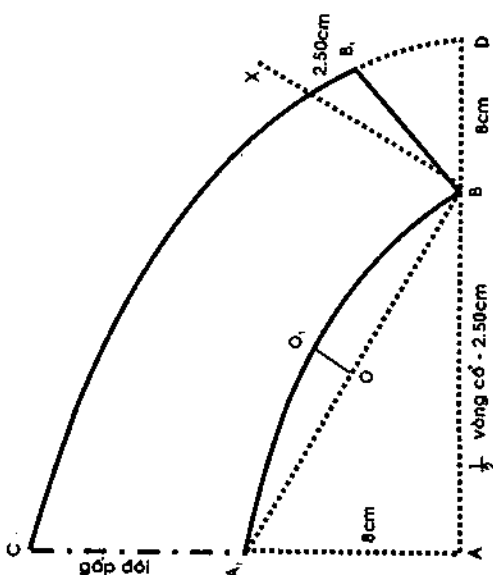

- Đặt 2 miếng vải may bầu trùng nhau, mặt phải vào trong, trái ra ngoài, phía trên đặt thêm miếng lót bầu (nếu có)

- May chung quanh bầu theo đường cong  $BB_1C$  và tiếp theo  $\frac{1}{2}$  bầu còn lại, chứa đường cong  $BO_1A_1$  không may, vì đây là đường chân bầu sẽ ráp vào thân áo.

- Nhấp răng cưa chung quanh đường may để khi lộn vào trong không bị cộm và đầu bầu áo được tròn đều.

- Lộn bầu áo cho mặt trái vào trong và miếng lót sẽ nằm giữa 2 lớp vải bầu.

- Đặt bầu vào thân áo theo đường vòng cổ, bắt đầu từ điểm  $D$  là điểm hạ cổ của thân trước và

nằm trên đường gài nút, cách mép vải của nếp gấp đỉnh áo là 1,50cm.

- Gấp đỉnh áo ra phía mặt phải thân trước và nằm trên bâu áo.
- Đặt nếp vải xéo để viền lên trên.
- May dính tất cả theo đường vòng cổ và chân bâu.
- Lộn 4cm đỉnh áo vào trong thân áo.
- Vạch vải viền và thân áo sang một bên đối diện với bâu áo.
- Bẻ mép vải viền vào trong, may dính vào thân áo theo đường vòng cổ và cách vòng cổ 0,50cm để viền bít đường ráp chân bâu với vòng cổ thân áo.

*Lưu ý:* Cách may này áp dụng cho các loại bâu lá sen đứng + nằm và những kiểu bâu lật nằm biến cách của lá sen.

# Áo bầu lá sen nằm (bầu xây)



I – Cách đo

II – Ni mẫu

III – Cách tính vải

IV – Cách vẽ và cắt: thân sau, thân trước, tay áo

V – Qui trình may. Cả 5 phần đều giống như lý thuyết căn bản, chỉ khác cách vẽ bầu áo.

## 1. Cách vẽ bầu áo:

Muốn vẽ bầu áo kiểu này thì khi cắt 2 thân áo sau và trước xong mới bắt đầu vẽ bầu:

- Dùng kim ghim đường sườn vai của thân trước và thân sau trùng nhau phía cổ, chồm qua 2cm phía đầu vai.

- Trải 2 thân áo nằm xuống phần vải để vẽ bầu áo (nhớ ban rời 2 thân áo trước và sau)

- Ghi dấu đường vẽ 2 vòng cổ của hai thân áo xuống vải, đường sống áo thân sau, đường gài nút thân trước.

- Lấy áo ra và bắt đầu vẽ 1 đường cong thứ 2 cách đường cong vòng cổ một khoảng bằng  $\frac{1}{5}$  số đo vòng cổ:

$AA_1 = 2\text{cm}$ ;  $A_1C = 2\text{cm}$ . Đánh cong tại C. (Bầu áo có thể để nhọn tại  $A_1$  hoặc đánh cong tại C).

$D_1B_1$  là đường gấp đôi.

## 2. Cách cắt:

Cung  $DD_1$  cắt theo vòng cổ của thân áo. Cung  $DCB$  chứa 1cm đường may. Bầu áo cắt 2 miếng (nếu vải mỏng, cắt thêm một miếng lót).

Cắt 1 miếng nẹp vải xéo (tương tự như bầu lá sen đứng để gắn bầu áo vào thân áo).

*Chú ý:* Có thể áp dụng phương pháp trên đây để vẽ những kiểu bầu lật nằm với nhiều hình dáng khác nhau:

- Bâu lính thủy.
- Bâu lật nằm theo dạng 1 ve, 2 ve, tròn hoặc nhọn... (trường hợp này, cổ thân trước khoét sâu xuống như cổ trái tim).

**3. Cách may bâu và ráp bâu vào thân áo. Giống như bâu lá sen đứng**

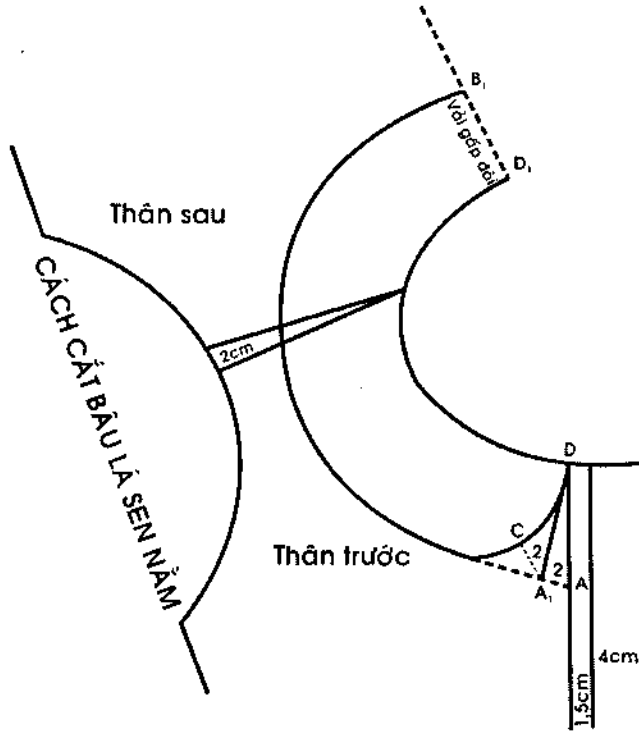



# Áo tay ráp bâu lính thủy



- I - Cách đo  
 II - Ni mẫu  
 III - Cách tính vải  
 IV - Cách vẽ và cắt
- } Giống áo căn bản

## A- THÂN SAU: (Vải gấp đôi)

AB: dài áo: số đo: 57cm

BB<sub>1</sub>: lai áo: 3cm

AI: hạ nách =  $\frac{1}{4}$  số đo vòng ngực + 1  
 =  $84/4 + 1\text{cm} = 22\text{cm}$

### 1. Vẽ vòng cổ:

AC: vào cổ:  $\frac{1}{5}$  số đo vòng cổ  
 $32\text{cm}/5 = 6,40\text{cm}$

AD: hạ cổ: 3cm

### 2. Vẽ nách áo:

AC<sub>1</sub> ngang vai:  $\frac{1}{2}$  số đo ngang vai:  
 $35\text{cm}/2 = 17,50\text{cm}$

C<sub>1</sub>C<sub>2</sub>: hạ vai:  $\frac{1}{10}$  số đo ngang vai + 1:  
 $35\text{cm}/10 + 1\text{cm} = 4,50\text{cm}$

Nối CC<sub>2</sub> → sườn vai. Trên đường sườn vai, từ

C ta đo qua V bằng 1cm → CV = 1cm

IK: ngang ngực:  $\frac{1}{4}$  số đo vòng ngực + 1cm =  $84/4\text{cm} + 1\text{cm} = 22$

(Vẽ vòng nách: tương tự như lý thuyết căn bản).

### 3. Vẽ đường sườn áo:

BB<sub>2</sub>: ngang hông:  $\frac{1}{4}$  số đo vòng hông + 1cm =  $88/4\text{cm} + 1\text{cm} = 23\text{cm}$

Nối KB<sub>2</sub>. Tại khoảng giữa KB<sub>2</sub> vẽ cong vào 2cm.

### 4. Vẽ lai áo:

B<sub>2</sub>B<sub>3</sub>: giảm sườn 1cm. Lai áo vẽ giống như áo lý thuyết căn bản.

## B- THÂN TRƯỚC (vải gấp đôi)

AB: dài áo: số đo: 57cm

BB<sub>1</sub>: lai áo: 3cm

AI: hạ nách: hạ nách sau - 3cm =  $22\text{cm} - 3\text{cm} = 19\text{cm}$ .

### 1. Vẽ cổ áo:

AC: vào cổ:  $\frac{1}{5}$  số đo vòng cổ - 3ly →  $6,40\text{cm} - 0,30\text{cm} = 6,10\text{cm}$

AP: hạ cổ: bằng số đo hạ banh ngực → AP = 23cm

(Trên đường sườn vai  $CC_2$  từ C ta đo qua V bằng  $1cm \rightarrow CV = 1cm$ . Nối thẳng VP).

2. **Vẽ nách áo:** (xem áo lý thuyết căn bản)

3. **Vẽ đường sườn áo:**

$BB_2$ : ngang hông:  $\frac{1}{4}$  số đo vòng hông + 2 =  $88/4cm + 2cm = 24cm$ .

Nối  $KB_2$  tại khoảng giữa  $KB_2$  vẽ cong vào 2cm.

4. **Vẽ lai áo:**

$B_2B_3$ : giảm sườn 1cm. Lai áo vẽ giống như áo lý thuyết căn bản.

5. **Vẽ banh ngực:** giống áo lý thuyết căn bản.

6. **Vẽ miếng che cổ:**

$AP_1 = 1/5$  số đo vòng cổ + 3cm  $\rightarrow 32/5cm + 3cm = 9,40cm$

Kẻ  $P_1P_2$  ( $P_2$  nằm trên đường VP). Miếng che cổ sẽ là  $PP_1P_2$  may và để bên trong thân trước áo, ngay cổ, đơm nút bấm để dễ mở ra chui đầu vào).

**Cách cắt thân áo:** Khi cắt chừa đường may giống như áo lý thuyết căn bản.

**C- TAY ÁO:**

- Vẽ giống như áo lý thuyết căn bản.

**D- BÂU ÁO:**

- Đặt 2 thân áo cho đường vai của thân trước và thân sau trùng nhau phía cổ, chôm qua 2cm phía đầu vai (cách đặt thân áo giống như lúc cắt bâu lá sen nằm), xong bắt đầu vẽ:-

- Từ điểm hạ cổ thân sau D ta đo xuống  $D_1$  bằng 12cm.
- Kẻ  $D_1D_2C_2H_1$  thẳng góc với  $D_1D_2$ .
- Ở thân trước, từ điểm  $C_2$  ta nối thẳng đến điểm hạ cổ P.
- Bâu áo qua các điểm:  $DVPC_2H_1D_1$
- DVP là đường ráp với vòng cổ thân áo.

**Cách cắt:**

- **Tay áo:** giống áo lý thuyết căn bản.
- **Bâu áo:** cắt 2 miếng (nếu vải mỏng cắt thêm 1 miếng vải lót) chung quanh chừa đều 5 ly đường may.
- **Vải viền:** cắt 1 miếng vải xéo bề dài dài hơn vòng cổ đo trong áo độ 3cm, bề rộng 2,50cm.
- **Vải che cổ:** áo này không có gài nút (cả 2 thân trước thân sau đều là vải gấp đôi), hạ cổ thân trước rất sâu nên phải có miếng vải che bớt phần hạ cổ thân trước:  $PP_1P_2$  ( $PP_1$  là đường vải gấp đôi).
  - $P_1P_2$  chừa 2cm đường may.
  - $PP_2$  chừa 1cm gài nút 2cm may.

**Cách ráp:** Theo quy trình của áo căn bản bâu lá sen

- Thân áo: ráp bình thường.

- Bâu áo: (giống như cách may bâu lá sen) may mặt trái theo đường  $PC_2H_1D_1$  và tiếp theo  $\frac{1}{2}$  bâu còn lại, lộn sang mặt phải.
- Đặt bâu áo lên mặt phải thân áo và đặt vải viền lên trên bâu áo, may dính vải viền, bâu áo và thân áo theo đường vòng cổ PVD.
- Bâu áo và thân áo để nguyên, kéo vải viền ra, vạch sát đường may.
- Gấp vải viền vào mặt trái thân áo, vắt hoặc may dính lại.
- Vải che cổ: Bẻ nếp gấp 2cm vào chung quanh đường  $PP_2P_1$  (vắt hoặc may).

Kết 3 nút bấm theo đường  $PP_2$

Lưu ý: Sườn vai: ráp đúng đường sườn vai thân trước và thân sau theo đường  $VC_2$  (không cho chồm nhau 2cm như khi đặt thân áo để cắt bâu áo).

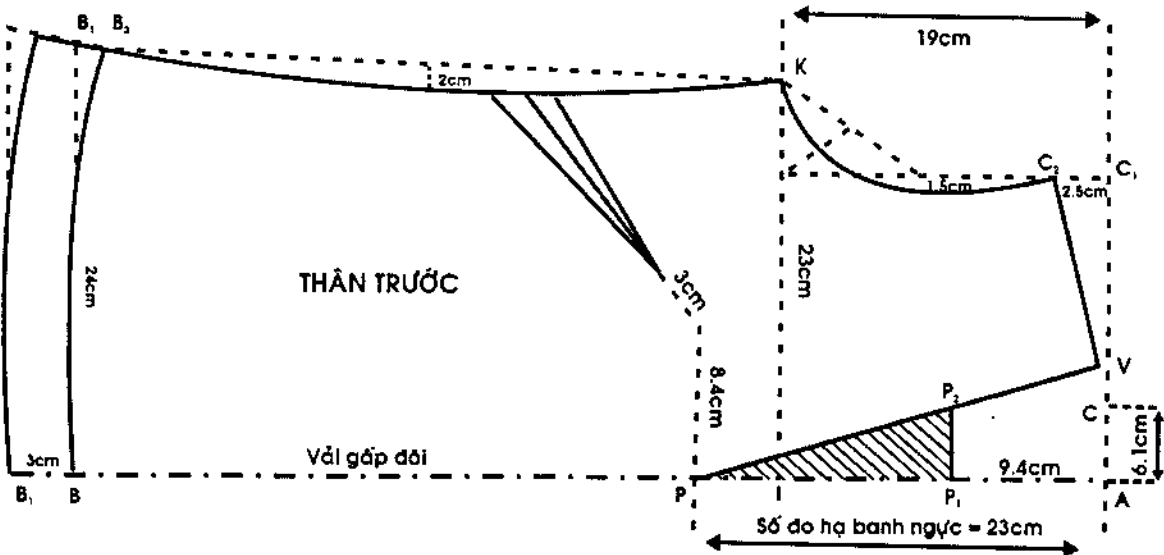
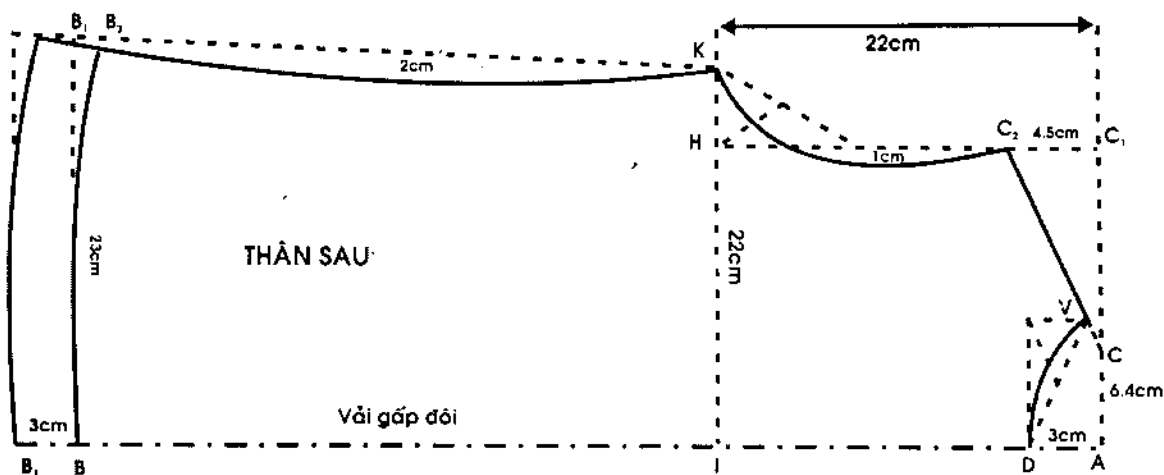

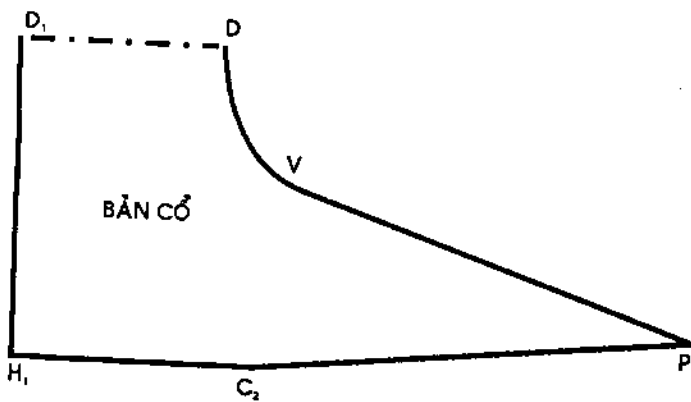
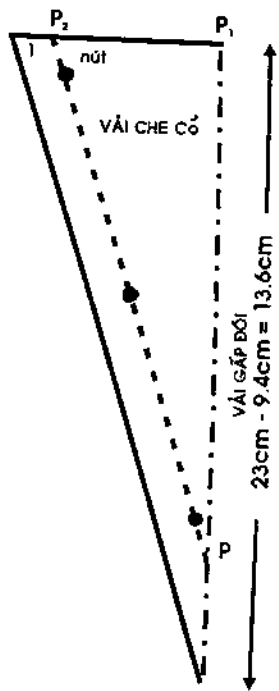
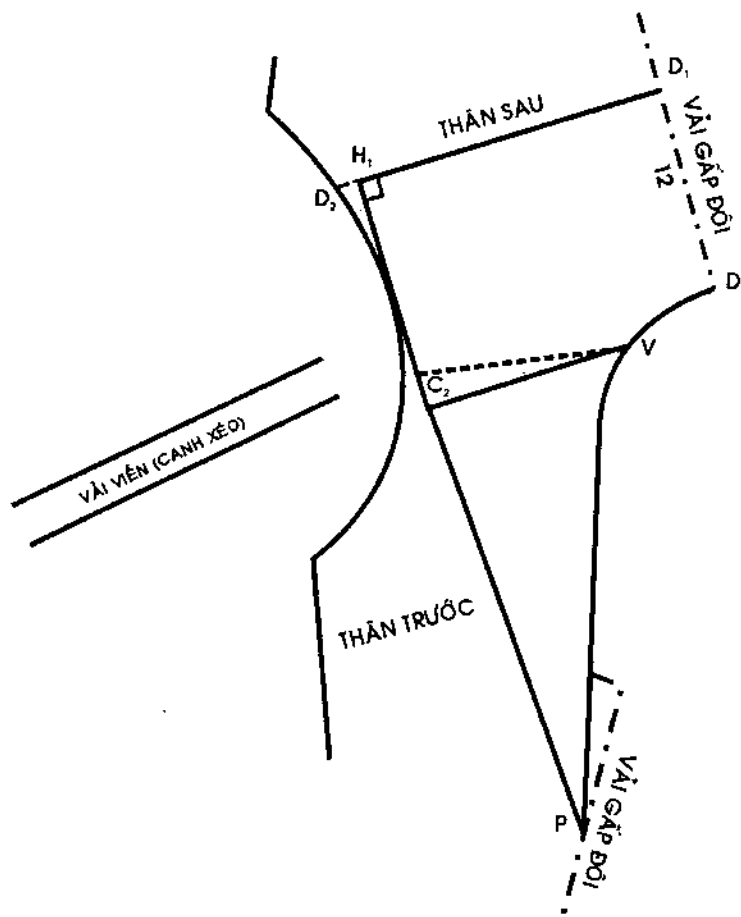

# Các kiểu bâu áo cắt dưới dạng bâu lật nằm

## KIỂU I

- I - Cách đo
  - II - Ni mẫu
  - III - Cách tính vải
  - IV - Cách vẽ và cắt
- } Giống áo căn bản



**A. THÂN SAU:** AB = dài áo = số đo = 57cm  
BB<sub>1</sub> = lai áo = 3cm, AI = hạ nách = ¼ số đo vòng ngực + 1cm = 84/4cm + 1cm = 22cm

### 1. Vẽ vòng cổ:

$$AC = \text{vào cổ} = 1/5 \text{ số đo vòng cổ} \\ = 32/5\text{cm} = 6,40\text{cm}$$

AD = hạ cổ = 2cm (trên đường sườn vai CC<sub>2</sub>, từ C ta đo qua V = 1cm, vòng cổ vẽ từ V qua D).

### 2. Vẽ nách áo: giống áo căn bản.

**3. Vẽ đường sườn áo:** BB<sub>2</sub>: ¼ mông + 1 = 88/4 + 1cm = 23cm. Nối KB<sub>2</sub> Tại điểm giữa KB<sub>2</sub> vẽ cong vào 2cm.

### 4. Vẽ lai áo: giống áo căn bản.

**B. THÂN TRƯỚC:** AB = dài áo = số đo = 57cm. BB<sub>1</sub> = lai áo = 3cm.

AI = hạ nách = hạ nách sau - 3cm = 22cm - 3cm = 19cm. (Ngoài đường AB<sub>1</sub> chừa thêm 1/10 số đo vòng ngực để cài nút chồm qua và 4cm để làm nẹp đỉnh áo gấp vào trong).

### 1. Vẽ cổ áo:

$$AC = \text{vào cổ} = 1/5 \text{ số đo vòng cổ} - 0,30\text{cm} \\ = 6,40\text{cm} - 0,30\text{cm} = 6,10\text{cm}$$

$$AP = \text{hạ cổ} = \text{số đo hạ banh ngực} = 23\text{cm}$$

Từ P kẻ thẳng đến P<sub>1</sub>. PP<sub>1</sub> = 1/10 số đo vòng ngực = 8,40cm

Trên đường sườn vai CC<sub>2</sub> từ C ta đo qua V = 1cm. Vòng cổ vẽ từ V đến P<sub>1</sub> (nối thẳng VP<sub>1</sub>, khoảng giữa vẽ cong vào 0,50cm)

### 2. Vẽ nách áo: giống áo căn bản.

**3. Vẽ đường sườn áo:** BB<sub>2</sub> = ¼ mông + 2 = 88/4cm + 2 = 24cm. Nối KB<sub>2</sub> Tại khoảng giữa KB<sub>2</sub> vẽ cong vào 2cm.

### 4. Vẽ lai áo: giống áo căn bản.

**C - TAY ÁO:** giống áo căn bản.

**D - BÂU ÁO:** đặt 2 thân áo cho đường vai thân trước và thân sau trùng nhau phía cổ, chồm qua 2cm phía đầu vai, bắt đầu vẽ bầu áo. Hình dạng bầu áo tùy thích (cách vẽ giống bầu lá sen nằm ngang).

**Cách cắt:**

*Thân áo:* cắt bình thường, vòng cổ chừa 0,50cm đường may.

*Bầu áo:* cắt 2 miếng (nếu vải mỏng cắt thêm một miếng lót), chung quanh chừa đều 0,50cm đường may.

*Vải viền:* cắt 1 miếng vải xéo bề dài bằng vòng cổ thân áo, bề rộng 2,50cm.

**V- CÁCH RÁP:** Theo qui trình của áo căn bản bầu lá sen.

- *Thân áo:* ráp bình thường.

- *Bầu áo:* (giống như cách ráp bầu áo lá sen). May mặt trái theo đường  $P_1C_2D_1$  và tiếp theo  $\frac{1}{2}$  bầu còn lại, lộn sang bên phải.

- Đặt bầu áo lên mặt phải thân áo và đặt vải viền lên trên bầu áo (bề dính áo nằm ra mặt phải áo và để dưới vải viền) may dính tất cả lại theo đường vòng cổ PVD.

Bầu áo và thân áo để nguyên, kéo vải viền ra, vạch sát đường may lật dính áo vào trong thân áo.

Gấp vải viền vào mặt trái thân áo, vắt hoặc may dính lại.

*Lưu ý:* Sườn vai ráp đúng đường sườn, vai thân trước và thân sau theo đường VC<sub>2</sub> (không cho chồm nhau 2cm như khi đặt thân áo để cắt bầu áo).

## KIỂU 2

### I. CÁCH VẼ:

Thực hành cắt, ráp giống kiểu 1

1. **Thân sau:** Vẽ giống kiểu 1

2. **Thân trước:**

- Cổ trước: CV = 1cm

AP = số đo banh ngực = 23cm

- PP<sub>1</sub> = 1/20 số đo vòng ngực  
= 84/20 = 4,20cm

- Nối VP<sub>1</sub>.

3. **Tay áo:** giống áo căn bản.

4. **Bầu áp:** đặt thân áo (theo kiểu 1)

- Vẽ bầu áo: xem hình.

II. CÁCH CẮT: } Theo kiểu 1  
III. CÁCH RÁP: }



**KIỂU 3** Thực hành cắt ráp giống kiểu 1.

### I. CÁCH VẼ

1. **Thân sau:** giống kiểu 1.

2. Thân trước: cổ trước CV = 1cm

- AP = số đo hạ banh ngực = 23cm

$PP_1 = 1/20$  số đo vòng ngực =  $84/20 = 4,20$

- Nối VP<sub>1</sub>

3. Tay áo: Xem lý thuyết căn bản

4. Bâu áo: Xem hình vẽ.

II. CẮT CẮT: Giống kiểu 1

III. CÁCH RÁP

K.1

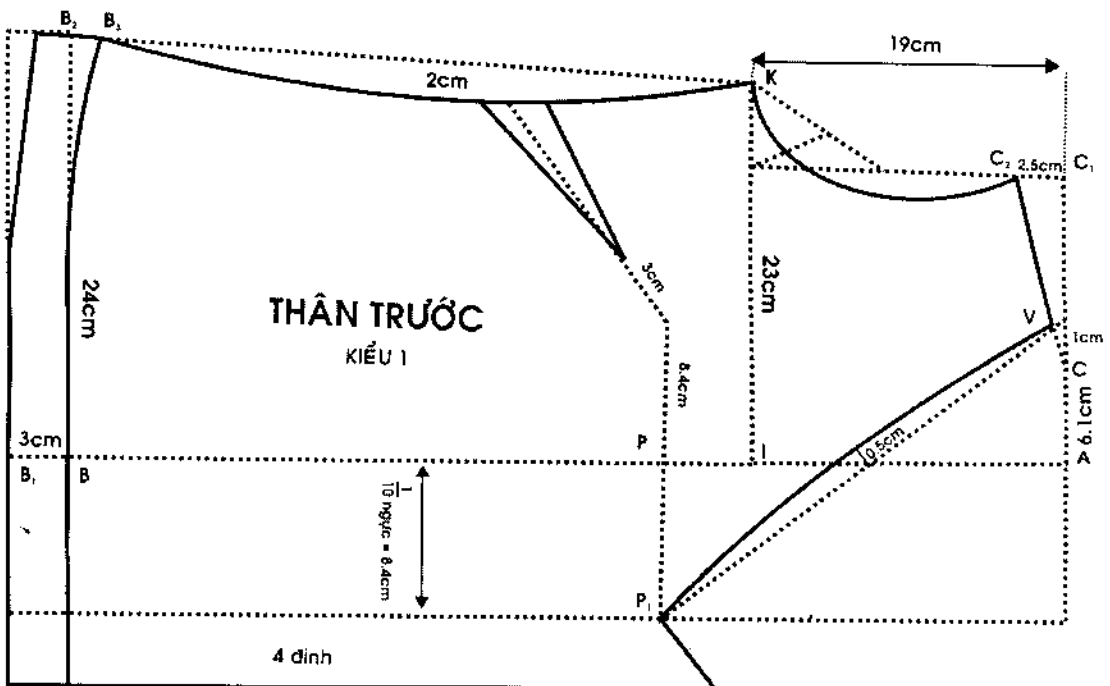
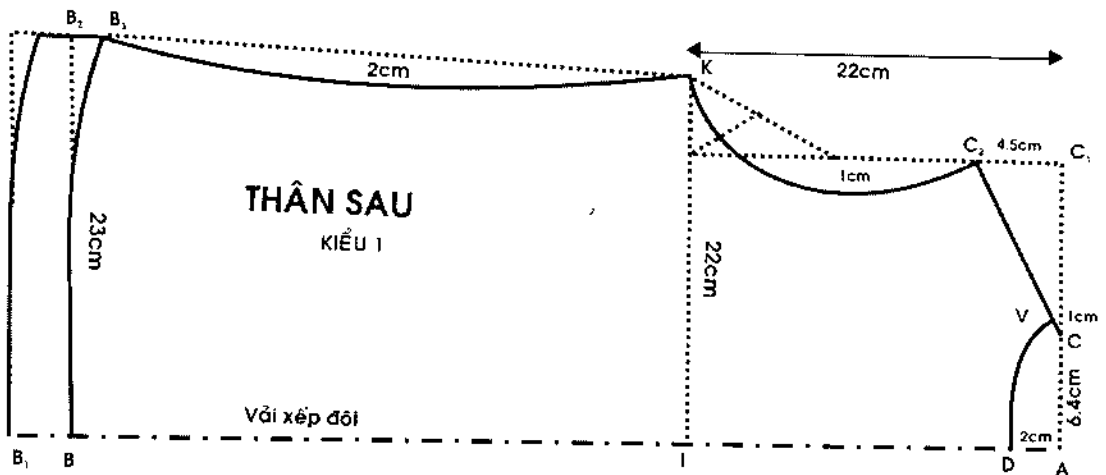

# Bầu áo K.1

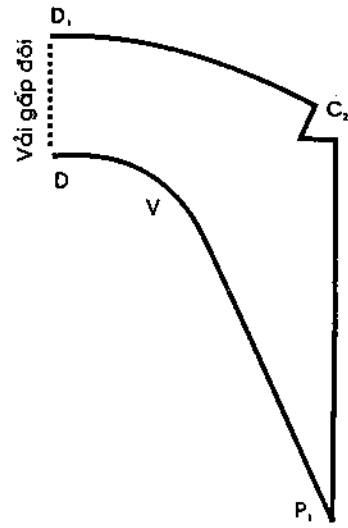
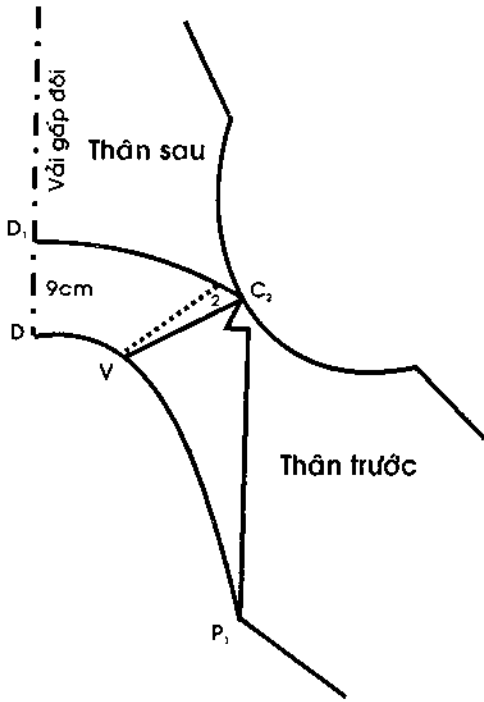

Vải viền (cạnh xéo) 2.5cm  
 --- số đo vòng cổ trong áo

# K.2

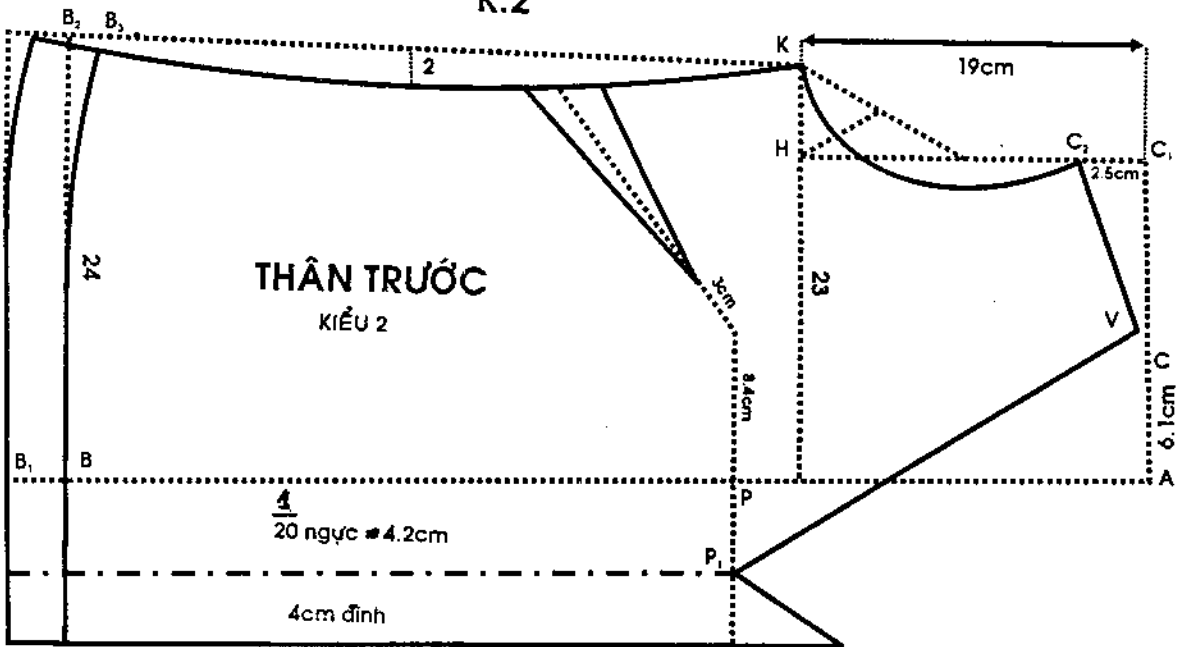



### BẦU ÁO K.2

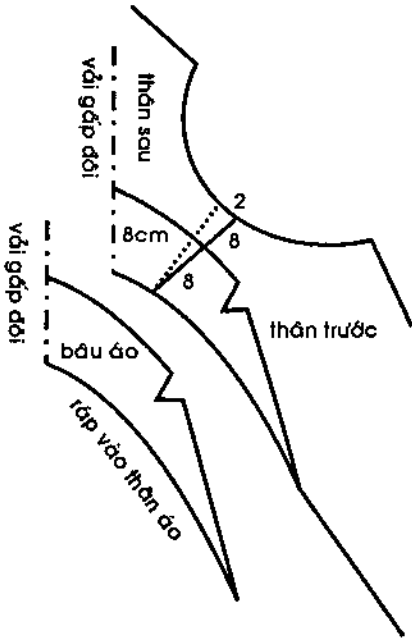

### BẦU ÁO K.3

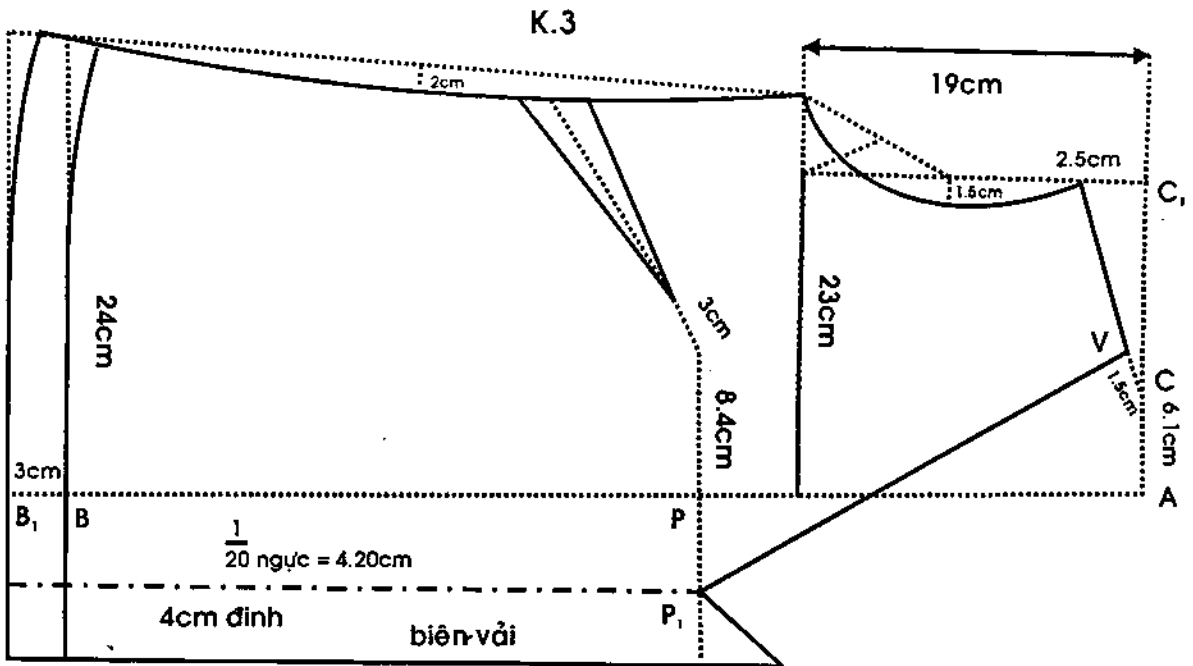
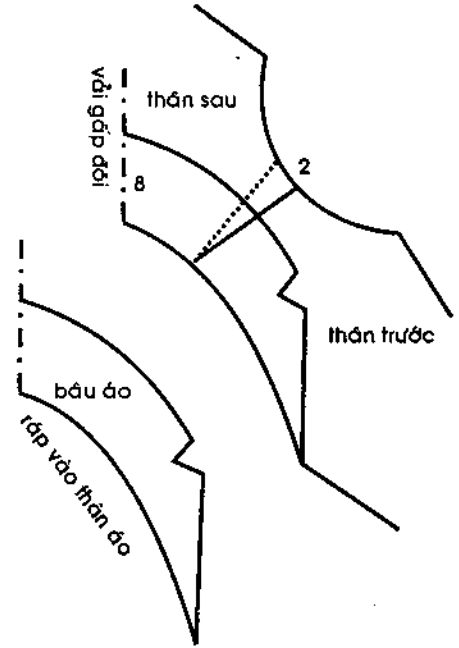

# Áo tay ráp bâu danton

I - Cách đo

II - Ni mẫu

III - Cách tính vải

IV - Cách vẽ thân áo tay, áo và khoét cổ sau. Cả 4 phần giống như lý thuyết căn bản, chỉ khác ở phần cổ áo thân trước.

## 1. Vẽ cổ áo thân trước:

Đỉnh áo chứa 5cm (thay vì 4cm như lý thuyết căn bản) + 1,50cm gài nút AC = vào cổ =  $\frac{1}{5}$  số đo vòng cổ - 0,30cm = 6,10cm

AD = CE = hạ cổ

=  $\frac{1}{5}$  số đo vòng cổ = 6,40cm.

F là điểm giữa của CE. Nối DF. Vẽ vòng cổ CFD (đánh cong tại F).

## 2. Vẽ ve áo:

Từ D kẻ thẳng ra  $D_1 = 5$ cm.

$D_1D_2 = 3$ cm. Nối  $DD_2$ .

$I_1$  nằm trên đường đỉnh áo và thẳng hàng với IK (đường ngang ngực).

Nối  $I_1D_2$  ở khoảng giữa vẽ cong ra 0,50cm.  $I_1$  kẻ thẳng ra gấp biên vải tại  $I_2$

## 3. Bâu áo

$AB = \frac{1}{2}$  số đo vòng cổ đo theo thân áo =  $32: 2 = 16$ cm.

(Lấy theo chiều vải thẳng, canh xuôi).

AC = bằng cổ = tùy ý (trung bình =  $\frac{1}{4}$  số đo vòng cổ = 8cm).

Vẽ hình chữ nhật ABCD. O là điểm giữa của AB.

$BB_1 = 2,50$ cm. Đánh cong  $OB_1$ .  $DD_1 = 2$ cm. Nối  $D_1B_1$ .

$CC_1 = 0,50$ cm. Nối  $C_1D_1$ .

Bâu áo qua các điểm AO  $B_1$   $D_1$   $C_1$

AC là đường vải gấp đôi,  $AOB_1$  là đường chân bâu (sẽ ráp vào áo).

## 4. Miếng đáp ve áo:

Cắt xong 2 thân trước, lấy thân có dấu phấn đặt lên phần vải sắp cắt miếng ve áo, in dấu các đường của ve áo xuống, gồm các điểm  $I_1D_2DC$ .

Vẽ thêm các đường:

$CC_3 = 3$ cm (có thể ít hơn).

$I_1I_2 =$  đỉnh áo + 1cm = 5cm + 1cm = 6cm.



Nối  $I_2C_3$  khoảng giữa đánh cong vào 0,50cm

## 5. Cách cắt bâu áo và miếng đáp ve áo.

### a. Bâu áo:

Bâu áo cắt 2 miếng, cho mặt phải vải miếng thứ nhất úp lên mặt phải vải của miếng thứ hai.

Cắt thêm 1 miếng vải lót.

Khi cắt, tất cả chừa đều 0,50cm đường may.

### b. Miếng đáp ve áo:

Đường  $I_1D_2DCC_3$  cắt theo thân áo.

Đường  $C_3I_2$  cắt sát.

Đường  $I_1I_2$  chừa 1cm đường may.

Cắt 2 miếng đáp ve áo đối nhau.

Cắt thêm 2 miếng vải lót.

Miếng đáp ve áo cắt theo vải xuôi, cùng chiều với thân áo.

## QUY TRÌNH MAY:

### 1. May ve áo:

Đặt mặt phải của miếng đáp ve áp úp lên mặt phải của thân áo (ngay phần ve áo) trên cùng để miếng vải lót (đã cắt bỏ phần nhọn của góc  $D_2$  để khi lộn ve áo ra không bị cộm). Bắt đầu máy từ  $D$  qua  $D_2$  xuống  $I_1$

### 2. May banh ngực.

### 3. Ráp đường vai.

### 4. Ráp đường sườn áo.

### 5. May tay áo.

### 6. Ráp tay áo vào thân áo.

### 7. May bâu áo (xem cách may bâu lá sen).

### 8. Ráp bâu áo vào thân áo.

Sau khi lộn bâu áo cho mặt trái vào trong, ta để bâu áo vào giữa thành miếng đáp ve áo.

Đường đầu bâu  $C_1D_1$  quay ngược về phía lai áo và điểm  $B_1$  của đường bâu được đặt ngay vào điểm  $D$  của thân áo.

May ráp đường chân bâu với đường vòng cổ thân áo và ve áo từ  $D$  đến  $C$  ta ngưng lại.

Quay sang ráp đường chân bâu với đường vòng cổ của thân áo và ve áo còn lại

Dùng kéo nhấp ngay tại điểm  $D$  và  $C$ .

Dùng kéo nhấp đều trên đường vòng cổ  $DC$ .

Lộn ve áo vào trong mặt trái của thân áo.

Ráp đường chân bâu còn lại với đường vòng cổ của cả thân sau. Khi ráp nhớ chừa lại 1 lớp vải trên cùng của bâu áo, lớp vải này được bẻ vào và vắt lại để giấu đường may của bâu áo.

- Ráp đường  $I_1I_2$  của ve áo vào đường  $I_1I_2$  của đỉnh áo. (Khi máy kéo đỉnh áo ra để tránh đường may bị lộ ra ngoài thân áo).
- Gấp đường  $C_3I_2$  và may thắt (may không dính vào thân áo).
- Lược cho ve áo và cổ áo nằm lên trên thân áo.
- May dính ve áo vào thân áo từ điểm  $C_3$  xuống khoảng giữa  $C_3I_2$ .

9. Lên lai áo.
10. Làm khuy, kết nút. (Làm khuy bên phải, khuy đầu tiên trên điểm I độ 1cm khuy cuối cùng cách lai áo độ 15cm. Áo này thường làm khuy ngang (loại khuy vải (xem phụ trang hướng dẫn cách làm khuy vải).

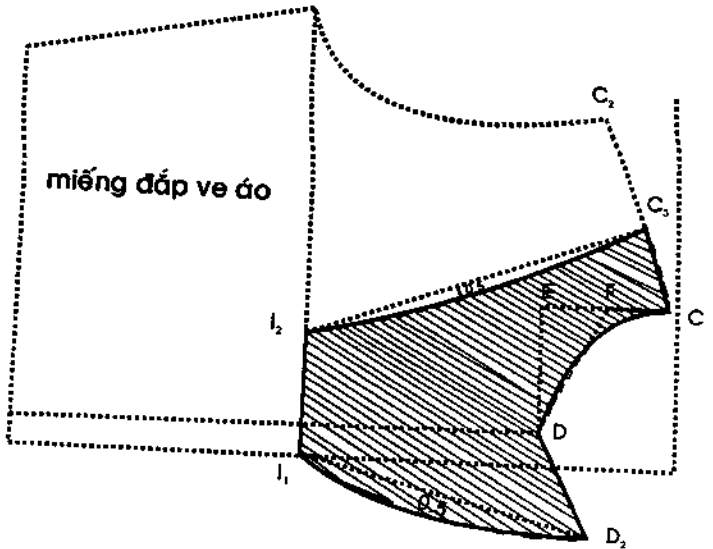
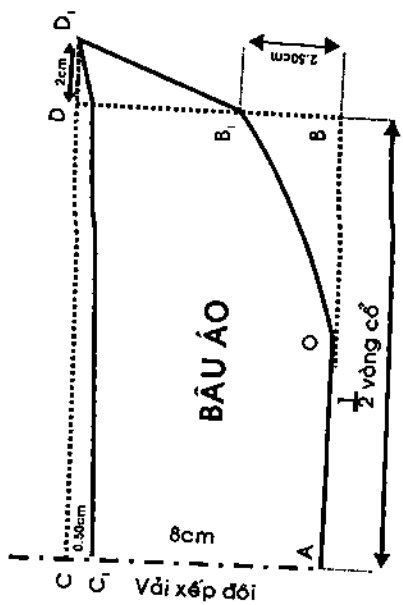
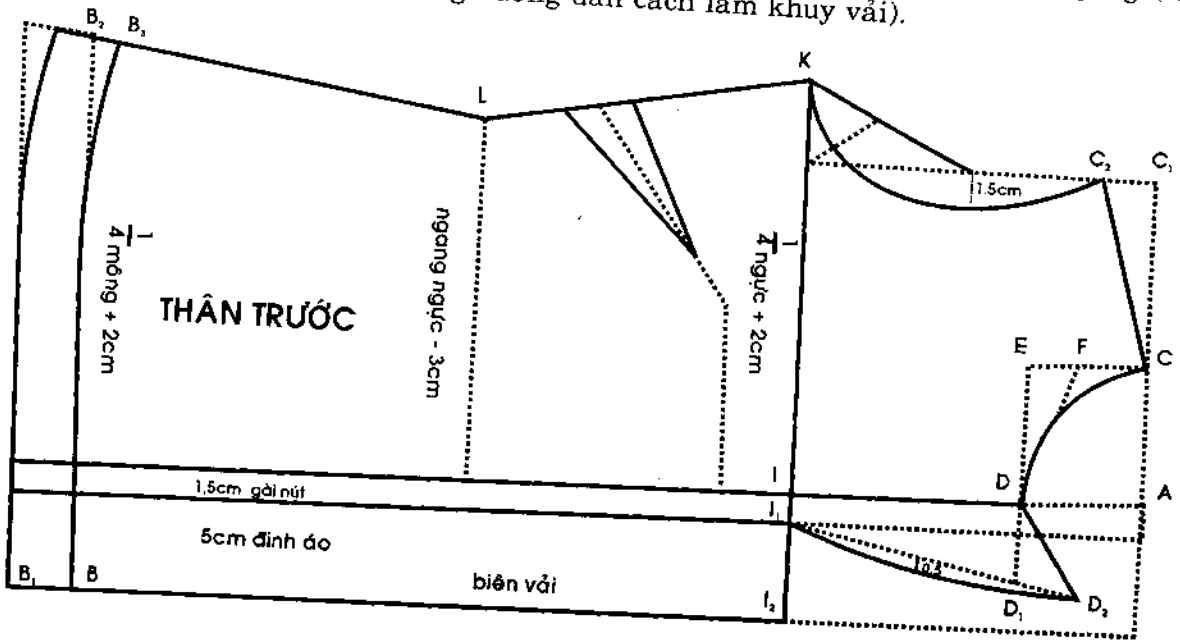

## Áo tay ráp bâu chữ B



I – Cách đo

II – Ni mẫu

III – Cách tính vải

VI – Cách vẽ thân áo, tay áo và khoét cổ sau giống như lý thuyết căn bản áo tay ráp phụ nữ

**1. Cách vẽ cổ thân trước:** giống cách vẽ cổ áo bâu Danton.

**2. Vẽ ve áo:**

*Ve tròn:*  $DD_1 = 5,50\text{cm}$

$D_1D_2 = 1\text{cm}$ . Nối  $DD_2$

$I_1$  nằm trên đường đỉnh áo và thẳng hàng với  $IK$  (đường ngang ngực).

Nối  $I_1D_2$

Tại góc  $D_2$  vẽ tròn và khoảng giữa  $I_1D_1$  đánh cong ra 0,5 đến 1cm.

$I_1$  kẻ thẳng ra gấp biên vải tại  $I_2$

**3. Bâu áo:**

$AB = \frac{1}{2}$  số đo vòng cổ đo theo thân áo - 0,5cm =  $32/2 - 0,5 = 15,5\text{cm}$

$AA_1 = 2\text{cm}$

$A_1C =$  bằng cổ =  $\frac{1}{4}$  số đo vòng cổ = 8cm. Nối  $A_1B$ .  $H$  là điểm giữa của  $A_1B$ .

$HH_1 = 0,5\text{cm}$ . Đánh cong  $A_1H_1B$ .

$BB_1 = A_1C = 8\text{cm}$ .

Từ  $C$  vẽ đường cong  $CB_1$  cách đều đường cong  $A_1H_1B$  một khoảng bằng bằng cổ.

$B_1B_2 = 5\text{cm}$ . Nối  $BB_2$

Vẽ đầu bâu tròn tại góc  $B_2$  bâu áo qua các điểm  $A_1H_1BC$ .

$A_1C$  là đường vải gấp đôi. Khi cắt bâu áo chừa đều 0,5cm đường may. Cắt 2 miếng vải may. Vải mỏng cắt 3 miếng.

**4. Miếng đáp ve áo:**

Dựa theo phương pháp vẽ miếng đáp ve áo của bâu Danton để vẽ miếng đáp ve áo tròn của bâu chữ B.

**5. Cách cắt:** giống như cách cắt và ráp áo bâu danton.

**6. Cách ráp:** giống như cách cắt và ráp áo bâu danton.

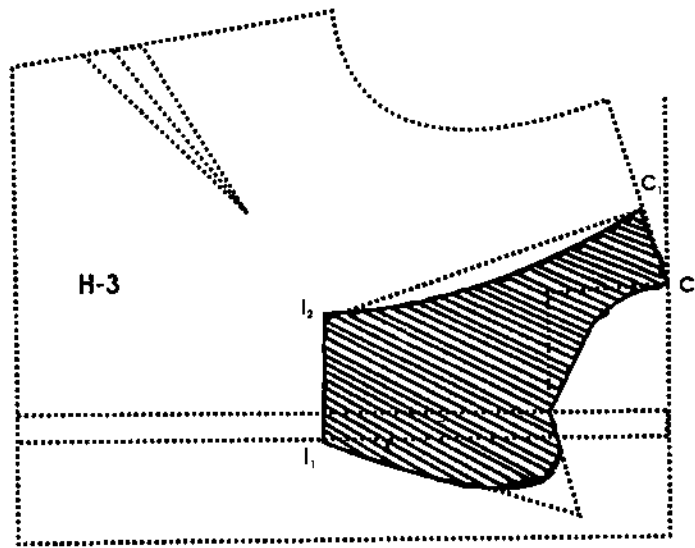
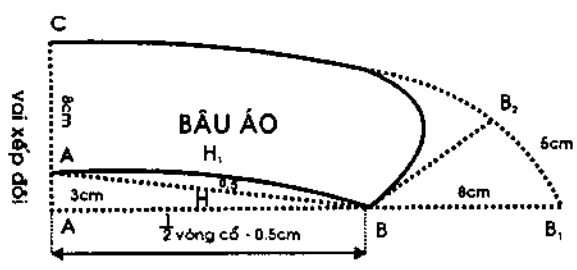
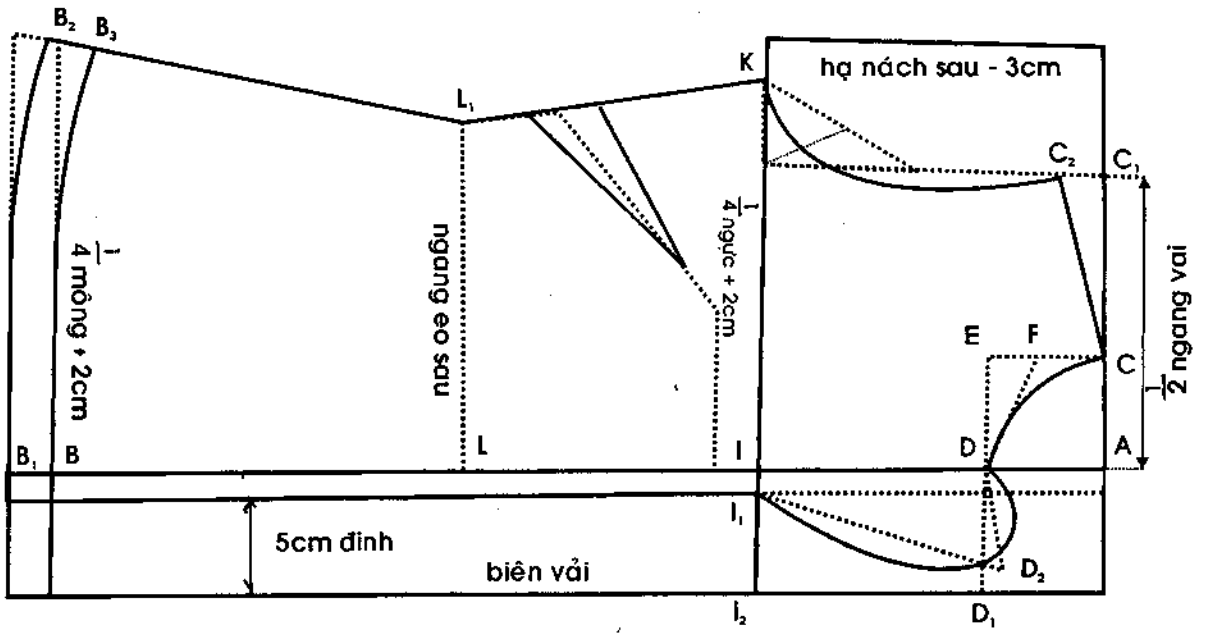

# Áo tay ráp bâu cánh én



I - Cách đo

II - Ni mẫu

III - Cách tính vải

IV - Cách vẽ thân áo, tay áo và khoét cổ sau

Giống như lý thuyết căn bản chỉ khác ở phần cổ áo, ve áo thân trước và bâu áo.

1. Cách vẽ cổ áo thân trước: giống cách vẽ cổ áo bâu Danton.

2. Vẽ ve áo:

Loại bâu này ve áo vẽ đi xuống, chứ không nhọn lên như bâu Danton.

$DD_1 = 2,50\text{cm}$  đến  $3\text{cm}$  (điểm  $D_1$  nằm trên đường thẳng nối dài  $FD$ ).

Nối  $D_1I_1$ ,  $I_1$  nằm trên đường đỉnh áo và thẳng hàng với  $IK$  (đường ngang ngực).  $I_1$  kẻ thẳng ra gặp biên vải tại  $I_2$ .

3. Bâu áo: Trước khi cắt bâu, đo vòng cổ của 2 thân áo, kể cả phần cài nút  $1,50\text{cm}$  và nhọn ve  $1\text{cm}$ , (tính từ điểm  $D_1$  đo vòng qua). Thí dụ vòng cổ bây giờ là  $38\text{cm}$ , bắt đầu vẽ.

a. Miếng trong

$AB = CD = \frac{1}{2}$  vòng cổ của thân áo (kể cả

gài nút) =  $19\text{cm}$ .

$AC = BD =$  bằng cổ (tùy thích) trung bình từ  $8$  đến  $10\text{cm}$ .

Vẽ hình chữ nhật  $ABDC$ .

$BB_1 = 1\text{cm}$ .

$O$  là điểm giữa của  $AB$ . Đánh cong  $OB_1$

$DD_1$  giảm vào  $1\text{cm}$  hoặc đo ra  $2\text{cm}$  (tùy thích).

$D_1D_2 = 1\text{cm}$ . Nối  $B_1D_2$ .

$I$  là điểm giữa của  $CD$ . Đánh cong  $ID_2$ .

Miếng trong qua các điểm  $A O B_1 D_2 I C$ .

\*  $AC$  là vải gấp đôi.  $AOB_1$  là đường ráp với vòng cổ của thân áo.

\* Khi cắt chừa đều  $0,50\text{cm}$  đường may và cắt 1 miếng.

b. Miếng ngoài:

Ráp miếng trong vào thân áo. Điểm  $A$  của bâu áo phải trùng vào điểm hạ cổ

thân sau. Điểm  $B_1$  trùng vào điểm ve áo  $D_1$  của thân trước. Xong ta đặt thân áo vào miếng trong vừa mới ráp lên miếng vải định cắt miếng ngoài, lấy phấn in dấu các đường của miếng trong vải ve áo xuống (không chừa đường may). Mép gấp đôi của thân sau cho trùng với mép gấp đôi của miếng ngoài, bắt đầu vẽ thêm các đường:

$$AA_1 = 1\text{cm}$$

$$OO_1 = 1,50\text{cm}$$

$$B_1E = 13\text{cm (dài hơn khoảng } D_1I_1 \text{ của thân trước } 1\text{cm)}$$

$$EF = \frac{2}{3} B_1E = 8,50\text{cm và } EF \perp EB_1 \text{ Nối } EB_1$$

$$FG \perp FB_1$$

$$FG = \text{rộng đỉnh} + 1\text{cm} = 5\text{cm. Nối } A_1O_1G. \text{ Vẽ cong tại góc } O_1.$$

Miếng ngoài qua các điểm  $A_1O_1GFB_1D_2IC$ .  $A_1C$  là đường vải gấp đôi. Khi cắt đường  $FB_1D_2IC$  chừa đường may giống miếng trong. Đường  $A_1O_1QG$  không chừa đường may. Cắt 1 miếng, nếu vải mỏng cắt 2 miếng.

### **Cách ráp miếng ngoài vào thân áo.**

Đặt mặt phải của miếng ngoài vào mặt phải của miếng trong và thân áo (điểm  $C$  của miếng ngoài trùng với điểm  $C$  của miếng trong, máy vòng qua các điểm  $CD_2B_1F$ ).

- Đường  $FG$  của miếng ngoài bẻ lên 1cm và may dính với đỉnh áo.

- Sau khi lộn cho miếng ngoài vào phía trong thân áo, may đường  $A_1Q$  dính vào thân áo. ( $Q$  là điểm giữa của  $O_1G$ ).

### **QUI TRÌNH MAY:**

1. Ráp đường sườn vai

2. May bầu áo  $\left\{ \begin{array}{l} \text{a) May miếng trong vào thân áo} \\ \text{b) Ráp miếng ngoài vào thân áo} \end{array} \right.$

3. May banh ngực

4. Ráp đường sườn áo

5. May tay áo

6. Ráp tay áo vào thân áo

7. Lên lai áo

8. Làm khuy, kết nút (giống như áo tay ráp phụ nữ bầu danton).

Nếu thiếu vải, có thể thay miếng ngoài lớn bằng 1 miếng nhỏ có ni tắc giống như miếng trong (2 miếng bằng nhau) và một miếng đắp ve áo. Cách ráp giống như bầu Danton nhưng bầu áo sẽ bắt đầu từ điểm nhọn ve ( $D_1$ ) chứ không bắt đầu từ điểm hạ cổ  $D$  của thân trước.



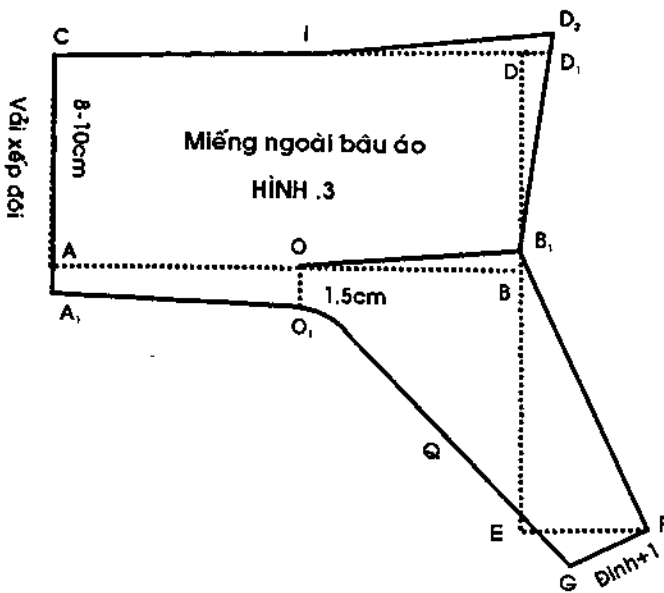
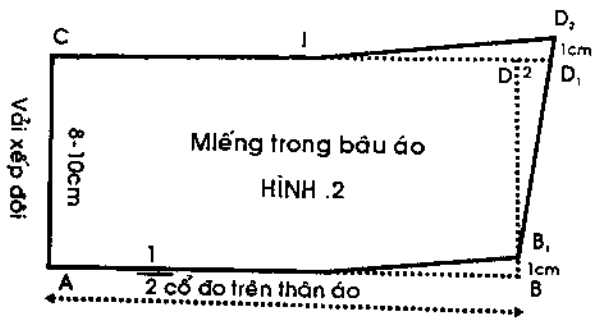
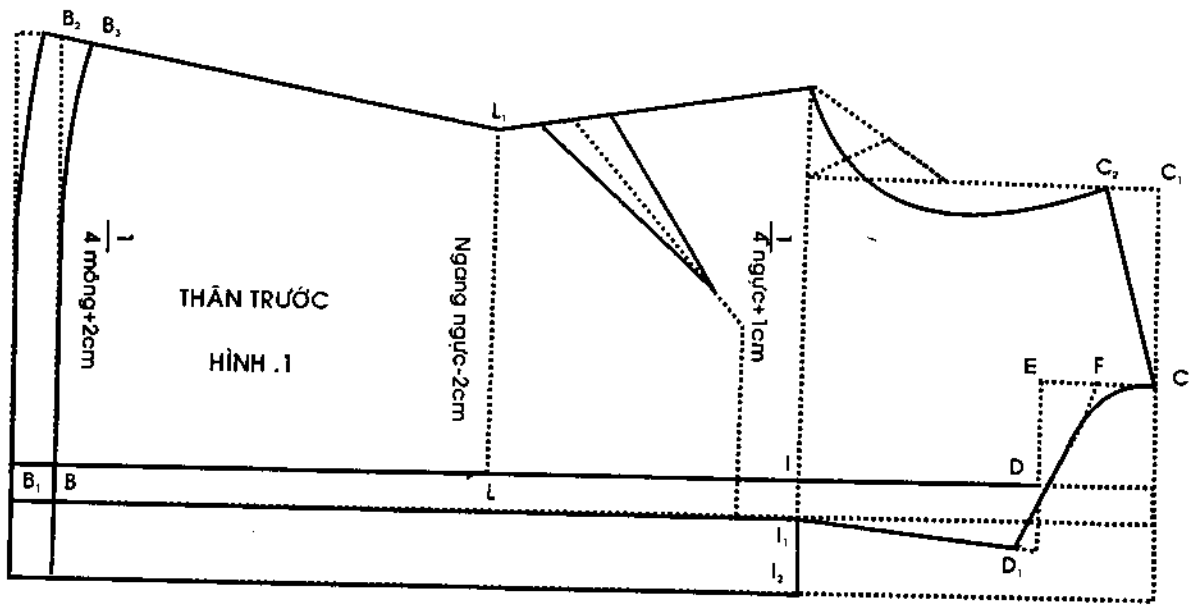

## Áo tay ráp bâu châle



- I - Cách đo
- II - Ni mẫu
- III - Cách tính vải
- IV - Cách vẽ thân áo,  
tay áo
- V - Cách cắt và ráp

giống như lý  
thuyết áo tay ráp  
bâu cánh én, chỉ  
khác ở hình dạng  
bâu áo.

### **Bâu áo**

Cách vẽ giống như bâu cánh én, chỉ khác là tại góc D của miếng trong và miếng ngoài phải đánh cong:

I là điểm giữa của CD

Nối  $FB_1$  gấp CD tại E. Đánh cong  $B_1I$  tại góc E.

- Miếng trong qua các điểm  $AOB_1IC$ .

AC là đường vải gấp đôi.

- Miếng ngoài qua các điểm  $A_1O_1GFB_1IC$  (đánh cong tại  $O_1$  và E).  $A_1C$  là đường vải gấp đôi.

*Chú ý:* Nếu muốn phần bâu lật to thì thân trước từ D đo ra  $D_1 = 3$  hoặc 4cm.

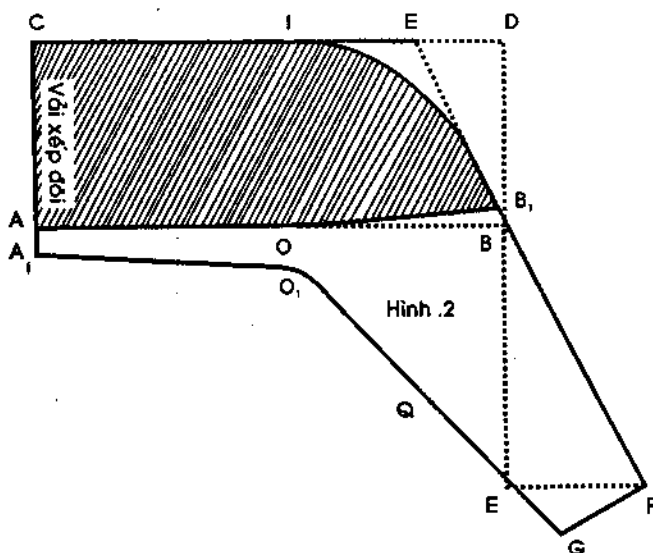
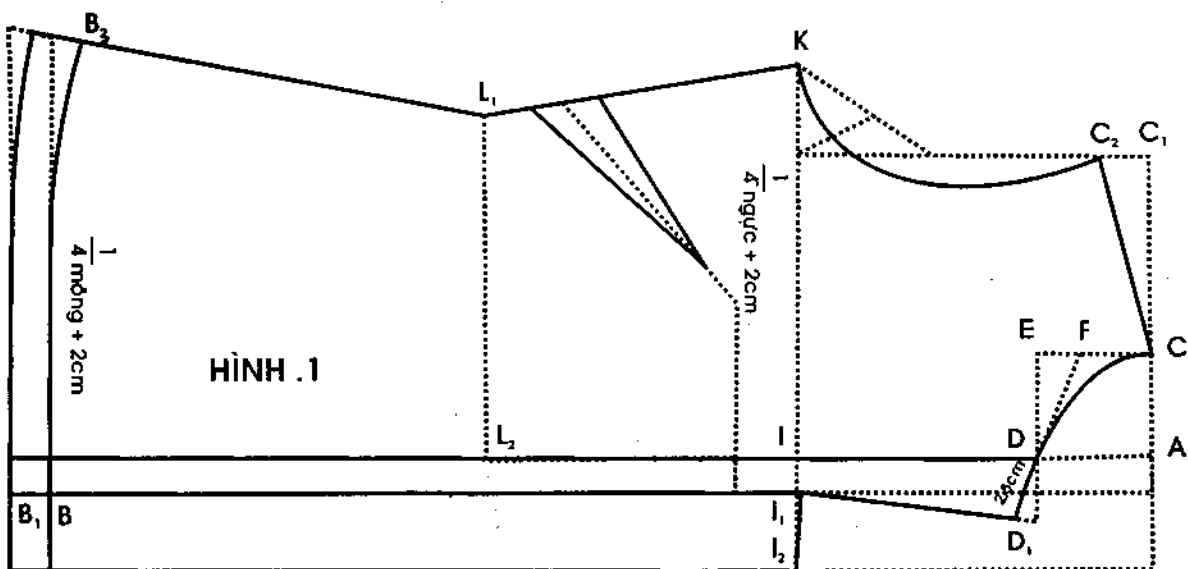

# Áo blouse – Tay manchet – Bánh xéo dưới lai

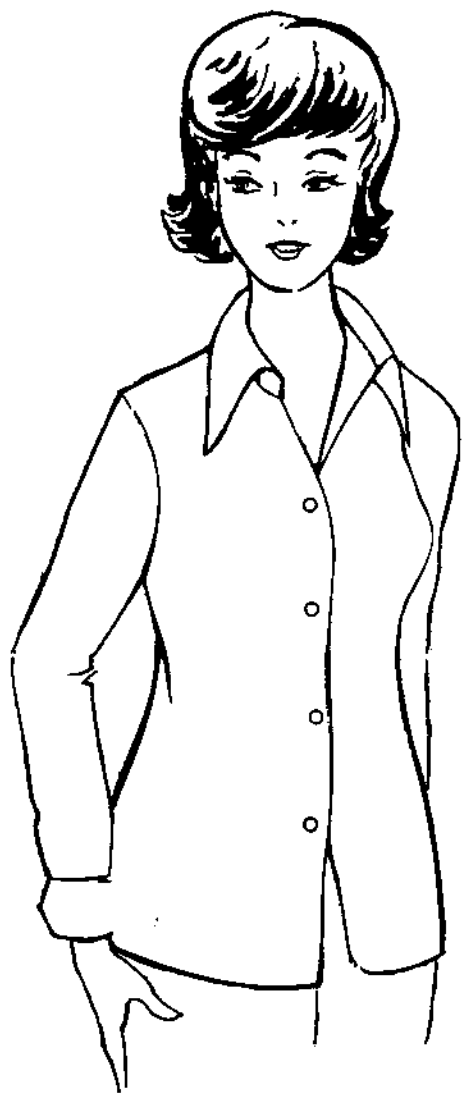

I – CÁCH ĐO: giống như áo căn bản, thêm 2 số đo:

1. *Dài tay*: đo từ đầu vai đến phủ mắt cá tay.

2. *Cửa tay*: chụm các ngón tay lại và đo vừa sát quanh vòng bàn tay.

II – NI MẪU: giống như áo căn bản, thêm 2 số đo:

1. *Dài tay* = 54cm

2. *Cửa tay* = 22cm

III – CÁCH TÍNH VẢI: giống như áo căn bản.

IV – CÁCH VẼ VÀ CẮT:

A. THÂN SAU:

\* *Xếp vải*: giống như áo căn bản

AB = dài áo = số đo = 57cm

BB<sub>1</sub> = lai áo = 1cm

AI = hạ nách =  $\frac{1}{4}$  số đo vòng ngực  
=  $84/4$ cm = 21cm

AL = hạ eo = số đo = 35cm

1. *Vẽ cổ áo*:

AC = vào cổ =  $\frac{1}{5}$  vòng cổ – 0,5cm = 5,90cm

AD = hạ cổ = 2cm – vẽ cong CD  
(cách vẽ giống áo căn bản)

2. *Vẽ nách áo*: AC<sub>1</sub> =  $\frac{1}{2}$  ngang vai = 17,50cm

C<sub>1</sub>C<sub>2</sub> = hạ vai =  $\frac{1}{10}$  số đo ngang vai =  $35/10$ cm = 3,5cm

Nối CC<sub>2</sub> → sườn vai

IK = ngang ngực =  $\frac{1}{4}$  số đo vòng ngực + 1cm cử động =  $84/4 + 1 = 22$ cm

Vẽ nách áo giống như áo căn bản.

3. *Vẽ sườn áo và lai áo*: giống như áo căn bản.

4. *Nhấn bánh eo*:

P là điểm giữa của IK.

Kẻ PS//IB, gấp đường eo tại T.

P<sub>1</sub> là điểm giữa của PT.

$$TT_1 = TT_2 = 0,5\text{cm}$$

Nối  $P_1T_1S, P_1T_2S$

$SP_1$  có thể vẽ thẳng hoặc xéo tùy thích

### B.THÂN TRƯỚC:

Chừa 4cm đỉnh và 1,5cm gài nút

$$AB = \text{dài áo} = \text{số đo} + 1\text{cm sa vạt} = 57\text{cm} + 1\text{cm} = 58\text{cm}$$

$$BB_1 = \text{lai áo} = 1\text{cm}$$

$$AI = \text{hạ nách} = 1/4 \text{số đo vòng ngực} = 84/4\text{cm} = 21\text{cm}$$

$$AL = \text{hạ eo} = \text{số đo} = 35\text{cm}$$

#### 1. Vẽ cổ áo:

$$AC = \text{vào cổ} = 1/5 \text{số đo vòng cổ} - 0,50\text{cm} = 32/5\text{cm} - 0,5 = 5,9\text{cm}$$

$$AD = CE = \text{hạ cổ} = 1/5 \text{số đo vòng cổ} = 6,40\text{cm}$$

Vẽ cổ áo giống áo căn bản.

#### 2. Vẽ nách áo:

$$AC_1 = 1/2 \text{ngang vai} = 35\text{cm} = 17,5\text{cm}$$

$$C_1C_2 = \text{hạ vai} = 1/10 \text{số đo ngang vai} + 0,5\text{cm} = 35/10\text{cm} + 0,5\text{cm} = 4\text{cm}$$

Nối  $CC_2 \rightarrow$  sườn vai

$$IK = \text{ngang ngực} = 1/4 \text{số đo vòng ngực} + 2\text{cm cử động} = 84/4\text{cm} + 2\text{cm} = 23\text{cm}$$

Vẽ nách áo giống như áo căn bản.

#### 3. Vẽ sườn áo: giống áo căn bản.

#### 4. Vẽ lai áo: giống áo căn bản, nhưng thêm 1cm sa vạt.

#### 5. Vẽ banh xéo dưới lai:

$$IP = \text{vào đầu banh} = 1/10 \text{số đo vòng ngực} = 84/10\text{cm} = 8,4\text{cm}$$

$$B_2S = 1/4 B_2B$$

Nối  $PS$ , gập đường ngang eo tại  $T$

$$TT_1 = TT_2 = 0,5\text{cm}$$

$P_1$  là điểm giữa của  $PT$

Nối  $P_1T_1S, P_1T_2S$

*Lưu ý:* Có thể may vai chôm, áo sẽ đứng và đẹp hơn.

\* *Vẽ vai chôm:*

➤ *Thân sau:* Vẽ như bình thường (vẽ từ dưới lai trở lên). Từ điểm vào cổ đo lên 3cm, kẻ 1 đường song song với đường sườn vai, đánh cong lại vòng nách và vòng cổ.

➤ *Thân trước:* từ điểm vào cổ bớt xuống 3cm, kẻ 1 đường song song với đường sườn vai vừa vẽ.

(thêm thân sau 3cm và bớt thân trước 3cm. Xem hình)

## C. TAY MANCHETTE

### 1. Tay áo:

$$\begin{aligned} AB = \text{dài tay} &= \text{số đo} - \text{bề cao miếng đáp manchette} \left( \frac{1}{5} \text{số đo vòng cổ} \right) \\ &= 54\text{cm} - \frac{32}{5}\text{cm} = 47,6\text{cm} \end{aligned}$$

$$BC = BC_1 = \text{ngang tay} = \frac{1}{5} \text{số đo vòng ngực} = \frac{84}{5}\text{cm} = 16,8\text{cm}$$

$$CD = C_1D_1 = \text{hạ nách tay} = \frac{1}{10} \text{số đo vòng ngực} + 3\text{cm} = \frac{84}{10}\text{cm} + 3 = 11,4\text{cm}$$

$$\begin{aligned} AA_1 = AA_2 = \text{cửa tay} &= \frac{1}{2} \text{số đo cửa tay} + 1\text{cm xếp li} + 1\text{cm gài nút} \\ &= \frac{22}{2}\text{cm} + 1\text{cm} + 1\text{cm} = 13\text{cm} \end{aligned}$$

Nối  $A_1D$  và  $A_2D_1 \rightarrow$  sườn tay, tại khoảng giữa đánh cong vào 1cm.

Vẽ vòng nách phía trước và phía sau giống như áo căn bản.

### \* *Chỗ xẻ:*

Xẻ bên cửa tay phía sau.

Gọi M là điểm giữa của  $AA_2$

MN song song với AB và dài bằng bề cao manchette = 6,4cm

### 2. Miếng đáp manchette

$$AD = BC = \text{bề cao miếng manchette} = \frac{1}{5} \text{số đo vòng cổ} = \frac{32}{5}\text{cm} = 6,4\text{cm}$$

$$AB = DC = \text{số đo cửa tay} + 2\text{cm gài nút} = 22\text{cm} + 2\text{cm} = 24\text{cm}$$

Tại D và C giảm vào 0,5cm. AB là đường ráp với cửa tay áo.

### \* *Cách cắt:*

#### - Tay áo:

- ❖ Vòng nách tay chừa 0,70cm đường may.
- ❖ Sườn tay chừa 1,5cm.
- ❖ Cửa tay chừa 1cm.

#### - Cắt vải để may miếng đáp manchette.

- ❖ Cắt 4 miếng vải may, chung quanh chừa đều 1cm đường may.
- ❖ Cắt 2 miếng vải lót, chung quanh không chừa đường may.

#### - Cắt vải để may đường xẻ manchette.

#### - Cắt 2 miếng vải viền:

- ❖ bề dài = dài đường xẻ + 5cm
- ❖ bề ngang = 5cm

## D .BẦU TENANT

### 1. Chân bầu

$AB = 1$  số đo vòng cổ  $= 32/2\text{cm} = 16\text{cm}$

$BC =$  gài nút  $= 1,5\text{cm}$

$AD =$  bề cao chân bầu  $= 1/10$  số đo vòng cổ  $= 32/10\text{cm} = 3,2\text{cm}$

Vẽ hình chữ nhật ACED. (Vòng cổ dưới 35cm,  $\rightarrow$  bề cao chân bầu  $= 3,5\text{cm}$ . Vòng cổ trên 35cm  $\rightarrow$  bề cao chân bầu  $= 4\text{cm}$ )

$CG = 1\text{cm}$ . Đánh cong G đến  $1/3$  của BA.

Từ E đến  $E_1 = 0,5\text{cm}$

Nối  $E_1G$ . Trên đường  $E_1G$  ta có  $E_1E_2 = 0,5\text{cm}$

Nối  $E_2$  tới điểm  $1/3$  của ED.

Tại  $E_2$  có thể để vuông góc hay đánh bầu.

Chân bầu qua các điểm A G  $E_2$  D.

### 2. Bầu áo:

$DH =$  bề cao bầu áo  $=$  bề cao chân bầu  $+ 1\text{cm} = 3,5\text{cm} + 1\text{cm} = 4,5\text{cm}$

$FI = DH$ ;  $FD = AB = HI$ . Vẽ hình chữ nhật DFIH.

$E_2F_1 = 1,50\text{cm}$

$IK = 1,5\text{cm}$ , độ xéo của bầu (có thể tùy ý).

Nối  $F_1K$  và kéo dài ra tới L  $\rightarrow F_1L = DH + 5\text{cm}$  (có thể tùy ý).  
 $= 4,2\text{cm} + 5\text{cm} = 9,2\text{cm}$

$HH_1 = \frac{1}{4} HI$ . Từ L đánh vòng cong tới  $H_1$ .

Chú ý:

AD và DH là đường vải gấp đôi.

AD: canh vải ngang

DH: canh vải ngang hoặc canh vải xéo càng đẹp.

### \* Cách cắt:

- Vẽ lên giấy bìa cứng và cắt theo đường vẽ thành 2 phần: chân bầu (phần dưới) và bầu áo (phần trên) dùng làm mẫu.

- Đặt mẫu lên vải để vẽ từng bộ phận.

❖ *Bầu áo:* - Cắt 2 miếng vải may chừa đều chung quanh 1cm đường may.

- Cắt 1 miếng lót chỉ chừa đường may ở đoạn ráp với chân bầu ( $DF_1$ ).

❖ *Chân bầu:* - Cắt 2 miếng vải may chừa đều chung quanh 1cm đường may.

- Cắt 1 miếng lót chung quanh không chừa đường may.

### QUI TRÌNH MAY:

1. May banh áo thân sau và thân trước.

2. Ráp đường sườn vai.

3. Ráp đường sườn thân áo.

4. May tay áo: viền chỗ xẻ, ráp sườn tay, may miếng đắp manchette và ráp miếng đắp manchette vào tay.
5. Ráp tay áo vào thân.
6. May bâu áo và ráp bâu áo vào thân.
7. Lên lai áo.
8. Làm khuy (bên phải).
9. Kết nút.

*Chú ý:* Nếu muốn may áo tay ráp phụ nữ bâu tenant có banh ngực thường thì cắt thân sau và thân trước áo giống như áo căn bản.

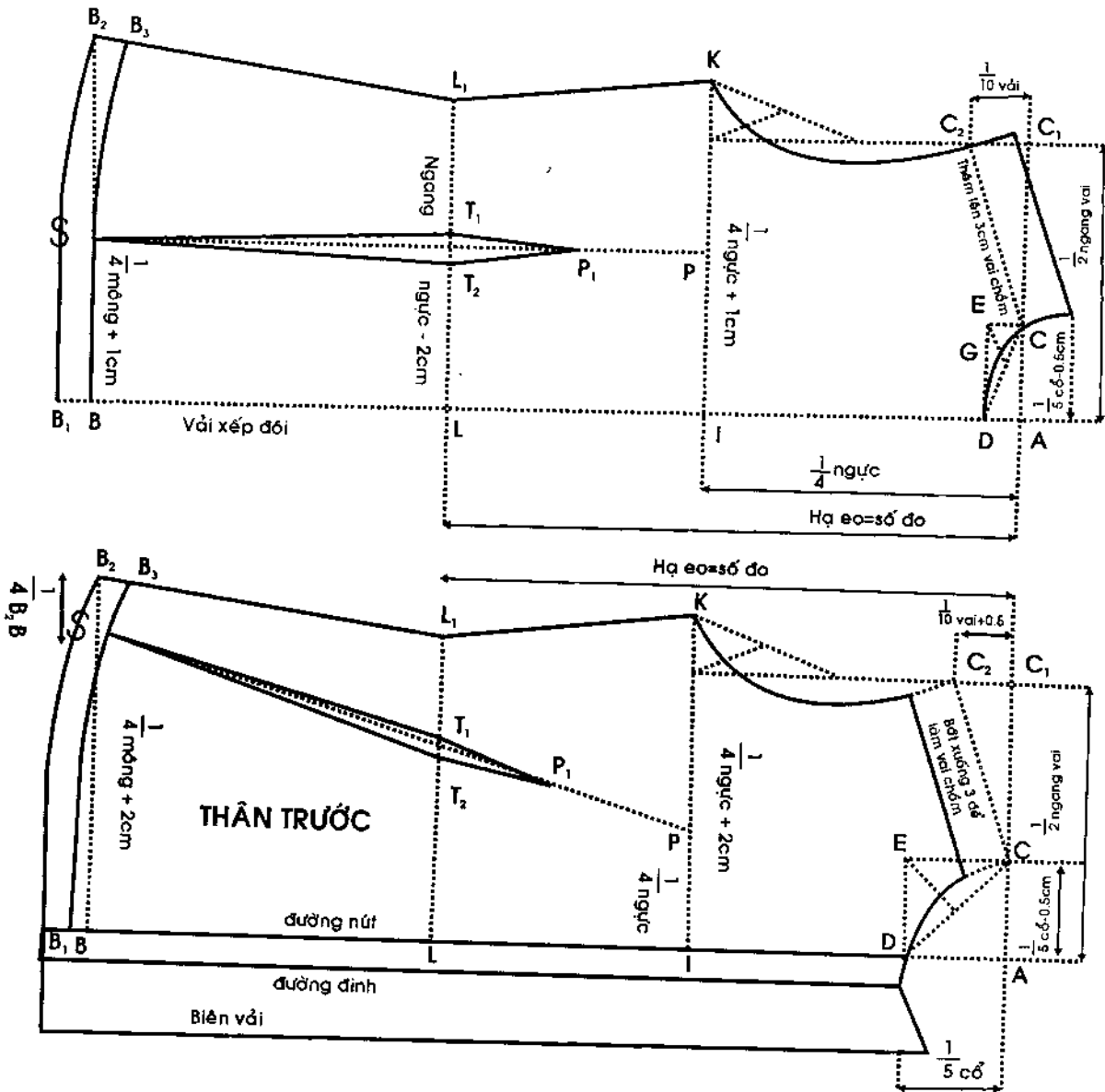



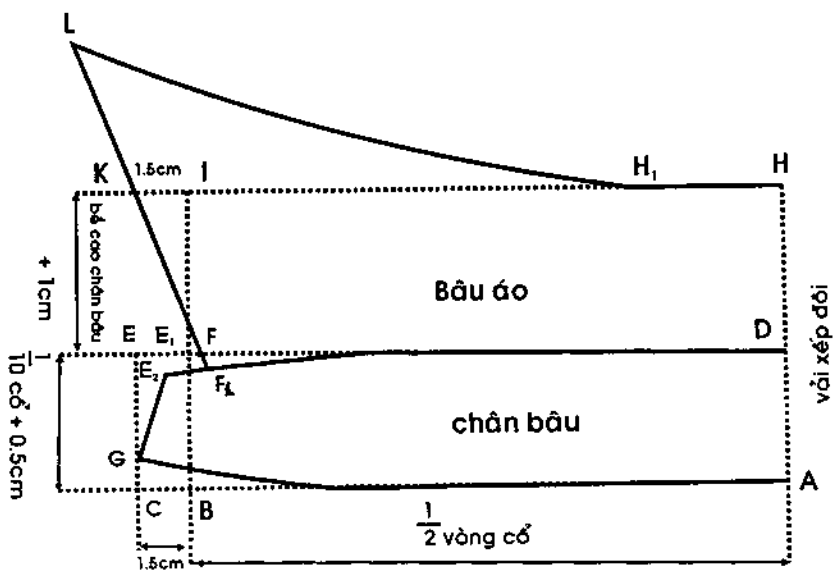
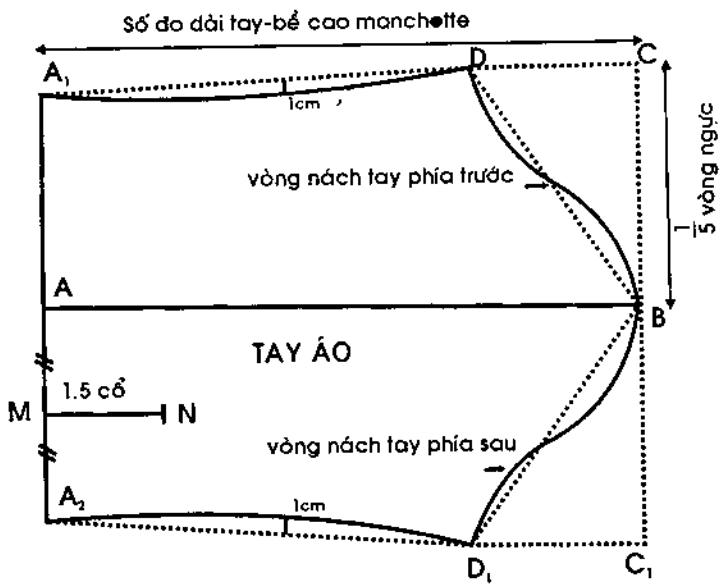
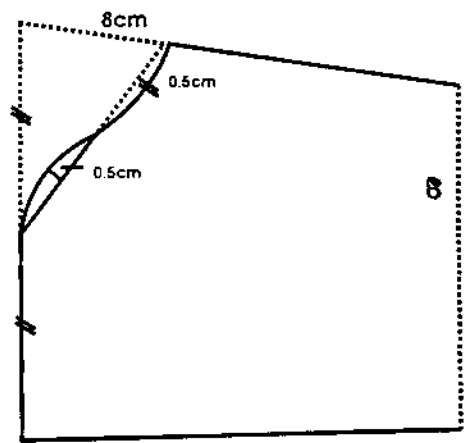
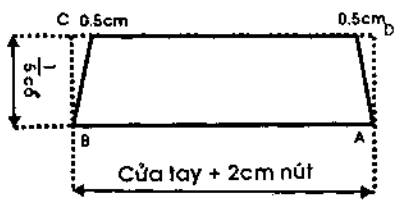

# HƯỚNG DẪN THỰC HÀNH

1. VIÊN CHỖ XẺ MANCHETTE: Xem phụ trang hướng dẫn cách viền.

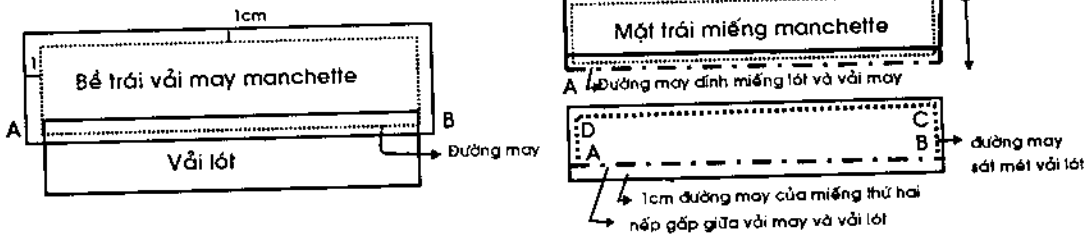

2. MAY MIẾNG ĐÁP MANCHETTE: Đặt miếng vải lót, cho đường AB trùng với đường AB của vải may manchette (để vải lót lên mặt trái vải may manchette) may theo đường AB và cách vào 0,50cm, gấp miếng vải lót lên mặt trái vải may manchette, lớp vải có dính miếng vải lót là mặt ngoài của miếng manchette.

- \* Úp mặt phải miếng vải còn lại cho trùng với mặt phải vải có dính miếng lót may theo đường ADCB (đường AB chừa lại không may).
- \* Lộn sang mặt phải bề 1cm đường may của miếng thứ 2 vào cho 2 mép vải manchette ngang nhau theo đường AB.
- \* Ráp miếng manchette vào tay áo theo đường AB.

## 3. MAY BẦU TENANT

### a. May phần trên bầu:

1. Cắt bỏ 2 đầu nhọn phía trên của miếng lót bầu áo (cách điểm nhọn từ 0,50cm 0,70cm).

2. Lược miếng lót úp vào bề trái miếng vải bầu áo.

3. Đặt bề mặt miếng vải bầu áo còn lại úp vào bề mặt miếng vải bầu có lót. May theo đường phẩn vẽ (theo đường AB CD, chừa đường AD không may (đường ráp với chân bầu) – Khi may đến góc nhọn C và B nhớ đặt sợi chỉ vào hai bên mũi may để dễ lộn góc nhọn.

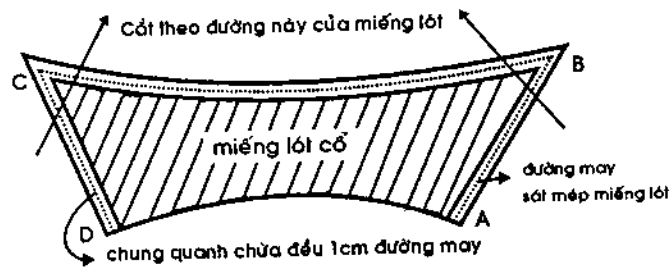

4. Lộn bầu áo sang bề mặt, may dần cách mép bầu độ 0,50cm.

5. Miếng có dính vải lót là mặt trên của bầu áo.

6. Rút bỏ sợi chỉ lược ở giai đoạn 2.

7. Làm dấu điểm giữa đoạn AD → điểm I.

8. May 1 đường máy thưa cách đường cắt 0,10cm (máy theo đường AD) để 2 miếng vải bầu + miếng lót dính lại nhau.

**b. May chân bầu:**

9. Đặt bề trái miếng vải may chân bầu nằm đối với miếng lót chân bầu (đối nhau qua đường ráp vào vòng cổ thân áo). Đường cắt của miếng vải lót trùng với đường may của miếng vải may chân bầu, may 1 đường cho 2 miếng dính nhau.

10. Lật miếng lót úp lên bề trái miếng vải chân bầu và lược dính 2 miếng vải lại nhau.

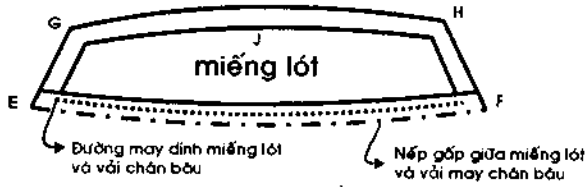

11. Làm dấu điểm giữa đoạn GH → điểm J.

12. Đặt bề mặt chân bầu có miếng lót úp lên bầu áo cho điểm I của bầu trùng với điểm J của chân bầu. Máy thưa từ I và J và cách đường vải cắt 1 ly cho 2 miếng tạm dính nhau.

13. Lấy miếng vải chân bầu còn lại cho bề mặt úp lên mặt sau của bầu áo. May theo đường phấn từ E qua G, từ G qua H và từ H qua F.

14. Cắt bỏ bớt đường may.

- \* Góc nhọn: cắt bỏ 2 đầu (G và H) như hình vẽ 3.
- \* Góc bầu: cắt dạng răng cưa như hình vẽ 4.

15. Lộn chân bầu sang mặt phải. Ráp vào thân áo và may dần chung quanh EGHF.



# Áo nút thắt cài giữa

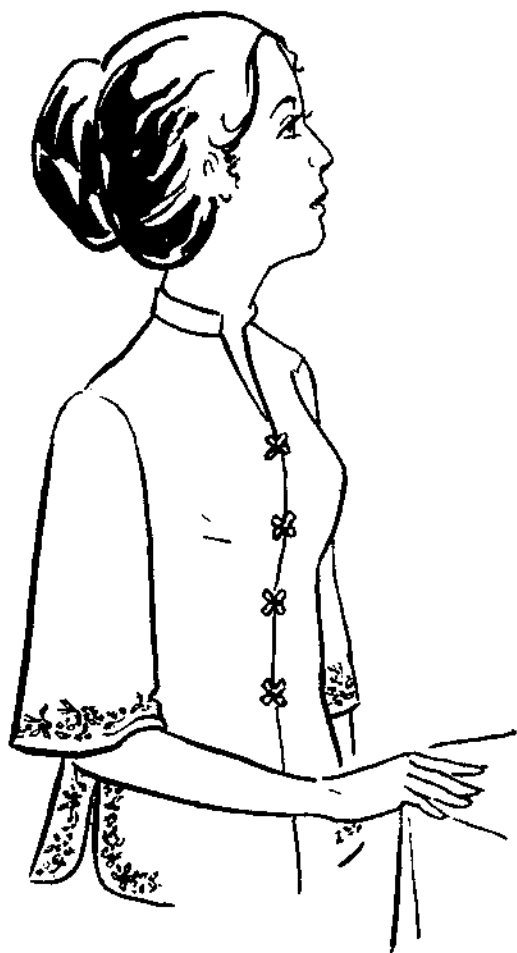

- I - Cách đo
  - II - Ni mẫu
  - III - Cách tính vải
  - IV - Cách vẽ và cắt
- } Giống áo căn bản

## A- THÂN SAU:

Vẽ giống như áo căn bản, chỉ khác phần lai áo, tại góc  $B_3$  ta vẽ cong 3cm, không chừa lai áo vì loại áo này thường áp dụng cách viền tròn, vòng theo lai áo tới ngang eo  $L_1$  để làm 4 tà áo.

## B- THÂN TRƯỚC:

Vẽ giống như áo căn bản, nhưng không chừa đường định và nút.

- Lai áo: vẽ giống như thân sau: giảm sườn 1cm, xong vẽ cong tà áo tại  $B_3 - BB_1$ : thêm 1cm sa vặt - Đánh cong  $B_1B_3$ .

- Cổ áo thân trước hở 1 khoảng, cách vẽ như sau:

- Vẽ vòng cổ thân trước: như áo căn bản.

- Theo vòng cổ, đo  $DD_1 = 1,50\text{cm}$  và  $DD_2 = 8,40\text{cm} = 1/10$  vòng ngực.

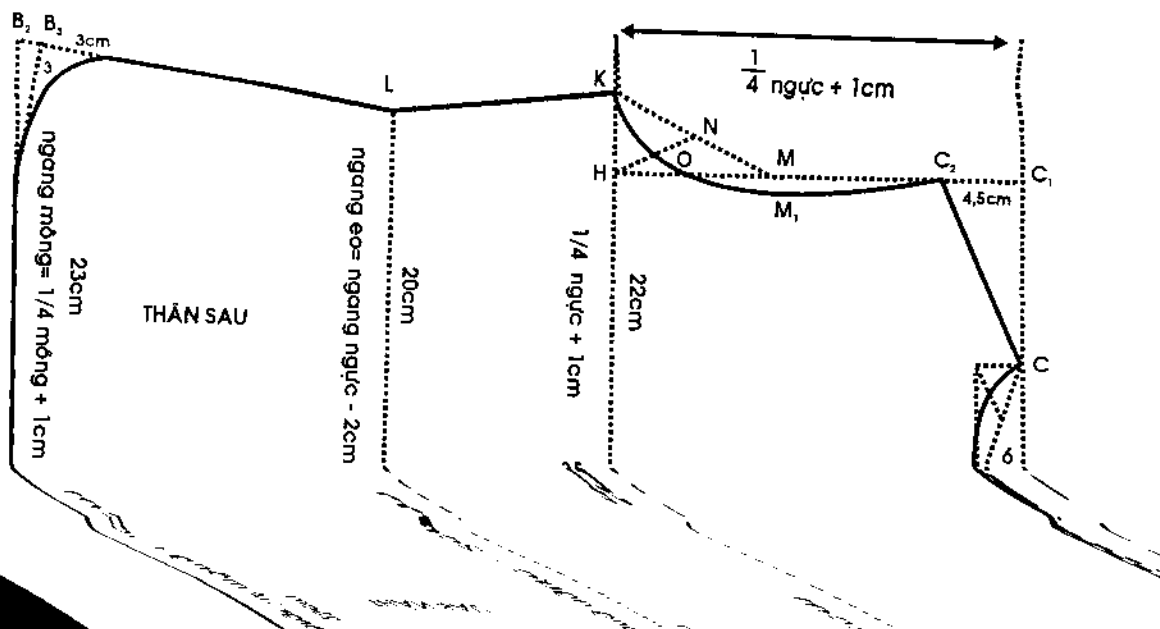

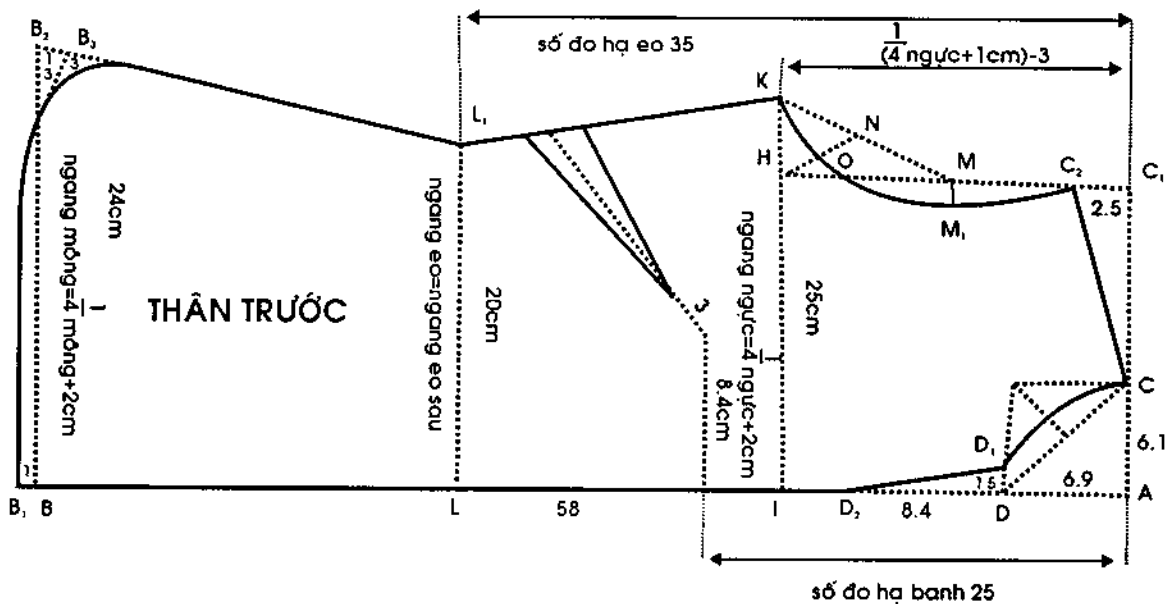

**C- TAY ÁO:** Giống áo căn bản.

**D- BẦU ÁO:**

AB = vải dọc theo biên =  $\frac{1}{2}$  vòng cổ (đo trong áo bắt đầu từ  $D_1$ ) - 0,50cm.

AD = bằng cổ (vải gấp đôi) = 2cm (có thể tùy thích).

BC = giảm 2cm.

$CC_1 = 1,50$ cm (nhỏ hơn bằng cổ 0,50cm)

- \* Khoảng  $\frac{1}{3}$  AB ta vẽ cong lên C.
- \* Khoảng  $\frac{1}{3}$  DC nối lên  $C_1$
- \* Vẽ cong lại tại đầu bầu  $C_1$

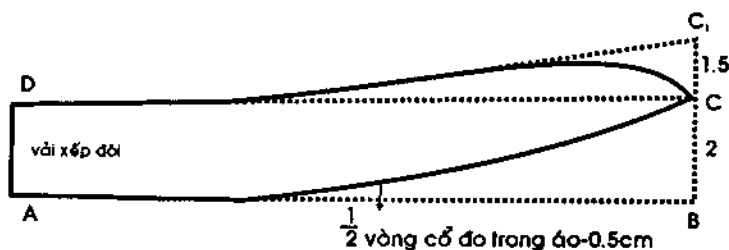

**CÁCH CẮT THÂN ÁO VÀ BẦU ÁO:**

- Cắt chừa đường may giống như áo căn bản, chỉ khác là những phần có viền tròn không chừa đường may: đường giữa thân trước ( $D_1D_2B_1$ ), đường lai áo ( $B_1B_3$ ) và ( $BB_3$ ) của cả hai thân, đường tà áo ( $B_3L_1$ ) - gồm 4 tà.

- Bầu áo: cắt 2 miếng vải may bầu (giống vải áo) và 1 miếng lót có chừa đều 0,50cm đường may ở đường chân bầu AC.

## QUI TRÌNH MAY:

1. May bánh ngực.
2. May đường sườn vai.
3. Ráp bầu vào thân áo.
4. Viên tròn cả 4 tà áo qua tới lai áo (từ  $L_1$  đến  $B_3$  và qua B).
5. May đường sườn áo.
6. May tay áo và ráp tay áo vào thân áo.
7. Viên tròn thân áo và bầu áo (từ bề dài áo B qua vòng cổ bầu áo và vòng qua mảnh thân trước bên kia (giữa thân trước, dọc theo đường  $D_2$  B có cặp thêm yếm tâm để khi gài nút áo không bị hở).

**Ghi chú:** Yếm tâm là miếng vải kết thêm vào giữa thân áo để áo không bị hở.

- Bề rộng =  $1,50\text{cm} \times 2 = 3\text{cm}$  (gấp đôi lại).
  - Bề dài = khoảng cách của hai nút đầu và cuối.
8. Kết nút thắt.

## HƯỚNG DẪN THỰC HÀNH:

1. Cắt vải viền: canh xéo  $\left\{ \begin{array}{l} \text{Rộng} = 2,50\text{cm}. \\ \text{Dài} = \text{đủ để viền toàn bộ thân áo.} \end{array} \right.$
2. Cách viền: Đặt vải viền khỏi eo (điểm  $L_1$ ) độ  $1,50\text{cm}$  về phía nách áo bề mặt vải viền úp vào bề mặt thân áo. May cách mép vải viền  $0,50\text{cm}$ . May tất cả những phần phải viền của 2 thân áo.
  - \* Lật vải viền lên và vuốt thẳng mép – Ráp đường sườn thân áo. Bề mép vải viền còn lại vào và lược đều.
  - \* Đặt miếng yếm tâm vào giữa thân trước – May dính mép sau của miếng viền vào thân áo.

# Áo nút thắt cài cạnh



- I - Cách đo
- II - Ni mẫu
- III - Cách tính vải
- IV - Cách vẽ và cắt:

} Giống áo căn bản

## A- THÂN SAU:

Vẽ giống như áo nút thắt cài giữa.

## B- THÂN TRƯỚC:

Vẽ giống như lý thuyết căn bản. Đường AB (vải gấp đôi), lai áo vẽ bầu tại góc  $B_2$  như thân sau.

a. **Mở hò áo:** (bên tay phải) hình 1

$DD_1$ : 7cm (1/4 cổ - 1cm)

$KD_3$ : 1cm

$D_1D_2$ : 1cm. Nối  $DD_2$ . Nối  $D_2D_3$ , tại khoảng giữa vẽ cong 1cm.

b. **Cắt vạt con:**

- Vẽ lại vòng cổ, sườn vai, vòng nách, sườn áo (từ hạ nách đến hạ eo) giống thân áo.

- Vẽ thêm đường trong vạt con từ  $DJ$  đến  $L_2$

$DJ - L_1L_2 = 3cm$ .

- Miếng vạt con qua các điểm:  $DCC_2KL_1L_2J$

- Vòng cổ, sườn vai, vòng nách, sườn áo: chừa đường may giống thân áo. Đường  $JL_2$  có thể vắt sổ hoặc chừa 1cm đường may.

c. **Cách cắt thân áo:**

Cắt chừa đường may giống như lý thuyết căn bản, chỉ khác là những phần có viền tròn thì không chừa đường may: đường lai áo, đường tà áo (từ điểm hạ eo trở xuống), đường hò áo ( $L_1D_3D_2D$ ) đường trên của bầu áo và đường cửa tay.

- Ở thân trước ngay đường mở hò áo, cắt theo hình vẽ: từ  $D_3$  lên  $D_2$  qua  $D$ . Tiếp theo phân nửa vòng cổ thân trước phía bên tay trái  $DC$  ta chừa 0,50cm để ráp bầu áo vào.

**C - TAY ÁO:** Giống áo căn bản.

**D - BẦU ÁO:** Giống như áo nút thắt cài giữa nhưng bầu áo ở đây sẽ bằng  $\frac{1}{2}$  số đo vòng cổ thật sự (vì cổ áo không khoét hở).

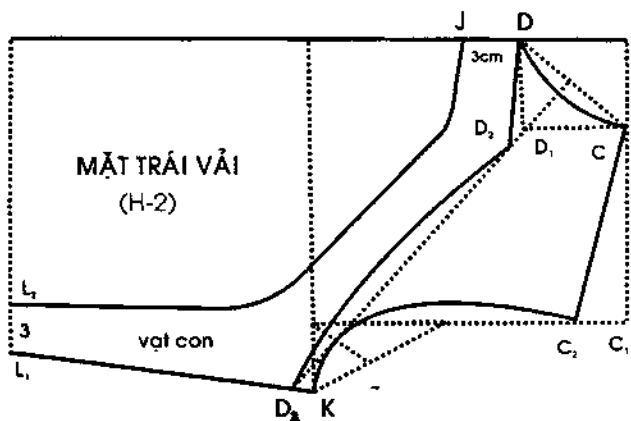

### QUI TRÌNH MAY:

1. May bánh ngực.
  2. May đường sườn vai (đặc biệt đường vai bên phải của thân sau ráp với vạt con).
  3. Viên tròn tà áo và hò áo.
  4. May đường sườn áo.
  5. May tay áo và ráp tay áo vào thân áo.
  6. May bâu áp và ráp bâu áo vào thân áo (viên tròn bâu áo qua tận hò áo).
  7. Kết nút thắt dọc theo đường mở hò, đến eo.
- (Xem phụ trang hướng dẫn quy trình thắt nút).

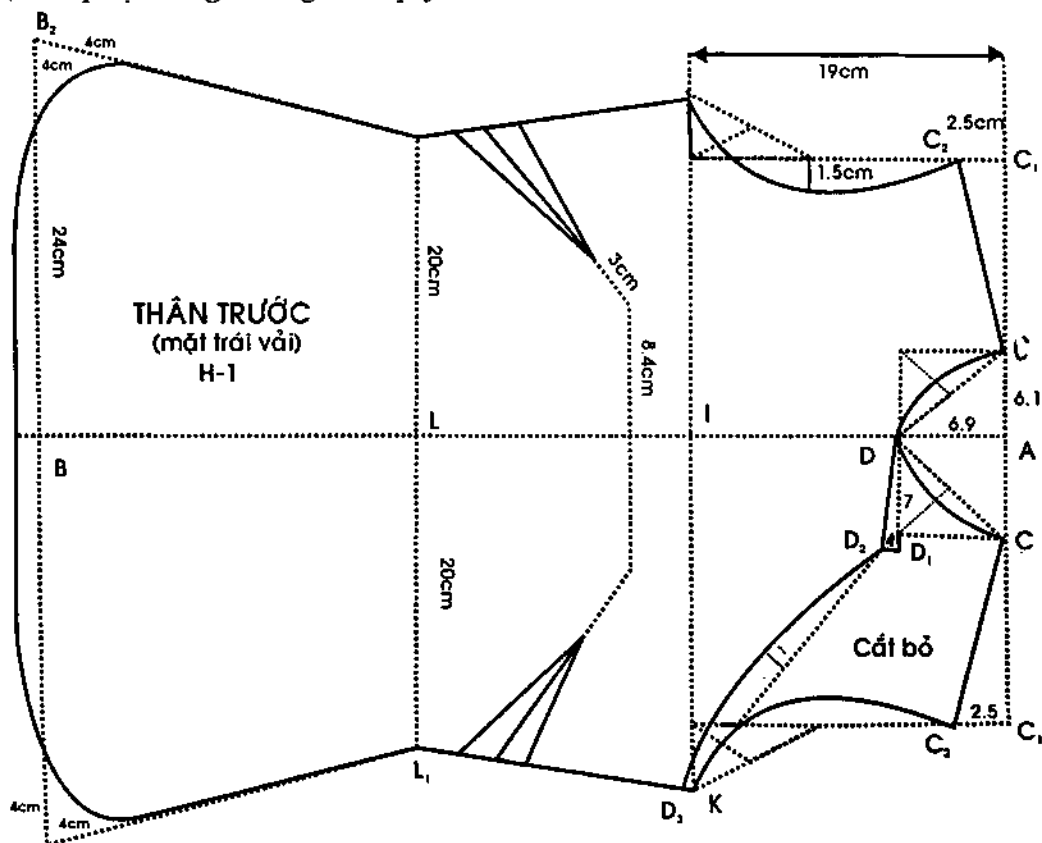



# Áo tay ráp bâu lá sen cầu ngực rời

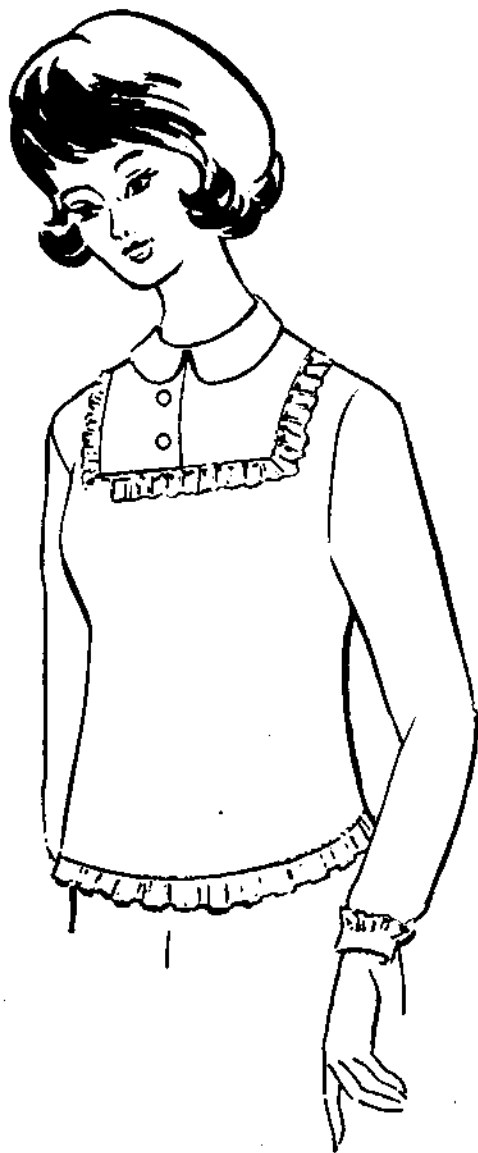

- I - Cách đo
  - II - Ni mẫu
  - III - Cách tính vải
  - IV - Cách vẽ và cắt
- } Giống áo căn bản

## 1- THÂN SAU

- Vẽ giống như lý thuyết căn bản, loại áo không phanh ngực.

$$C_1C_2 = \text{hạ vai} = 1/10 \text{ ngang vai} = 3,50\text{cm}$$

$$AI = \text{hạ nách} = 1/4 \text{ vòng ngực} = 84/4 = 21\text{cm}$$

$KB_3 =$  đường sườn áo, khoảng giữa vẽ cong vào 2cm.

## 2- THÂN TRƯỚC:

Có 2 phần: thân áo và cầu ngực

- \* Giữa thân áo là đường gấp đôi.
- \* Giữa cầu ngực là đường gài nút.

$$AI = \text{hạ nách} = 1/4 \text{ ngực} = 21\text{cm}$$

$$C_1C_2 = \text{hạ vai} = 1/10 \text{ ngang vai} + 0,50\text{cm} = 4\text{cm}$$

- IV là phần thêm để dún của phần dưới thân áo và bằng với khoảng rộng đỉnh + gài nút của cầu ngực.

$$- II_1 = 1/10 \text{ số đo vòng ngực} = 8,40\text{cm}$$

-  $I_2$  là điểm giữa của  $CC_2$ .

Nối  $I_1I_2$  và  $I_1V$  đường ráp giữa miếng cầu ngực + thân áo.

**3 - TAY ÁO:** Vẽ giống lý thuyết căn bản.

**4 - BÂU ÁO:** Vẽ theo lý thuyết bâu lá sen.

## QUI TRÌNH MAY:

1. Ráp cầu ngực vào thân trước, chung quanh có viền hoặc kết ren (tùy thích).
2. Ráp đường sườn vai.
3. Ráp đường sườn thân + đường sườn tay.
4. Ráp tay vào thân (cửa tay có viền hoặc kết ren).
5. May bâu áo.
6. Ráp bâu vào thân.
7. Lên lai áo.
8. Làm 2 khuy bên phải cầu ngực.
9. Kết nút.

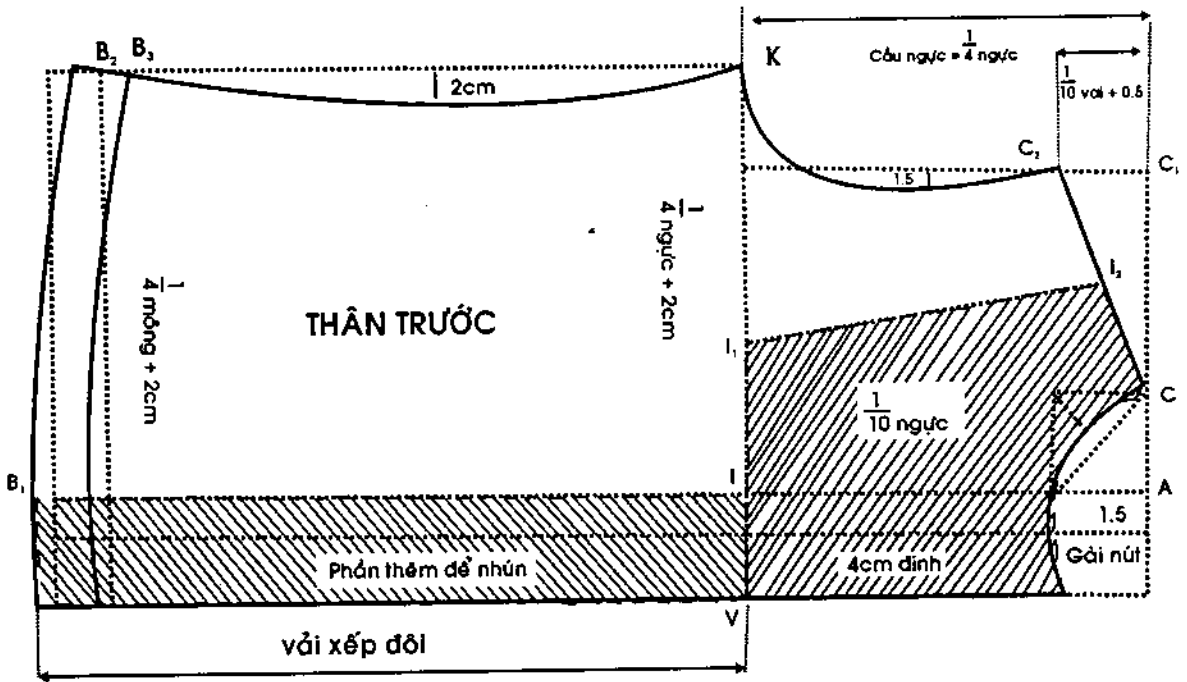
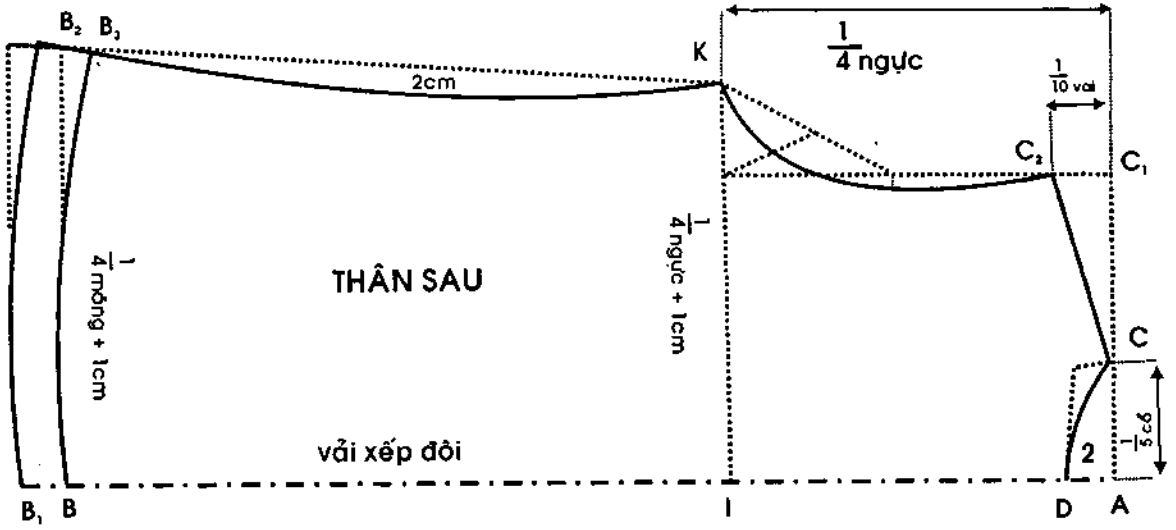

# Áo tay ráp có cầu ngực cầu vai, tay phồng



- I - Cách đo  
II - Ni mẫu  
III - Cách tính vải

Giống áo căn bản, (chỉ khác số đo dài tay)

- Dài tay: Đo từ đầu vai đến cùi chỏ + 10cm = 40cm

IV - Cách vẽ và cắt

## A- THÂN SAU

### 1. Phần thân trên (cầu vai):

a. *Xếp vải:* Từ mép vải đo vào =  $\frac{1}{2}$  ngang vai + 1cm đường may =  $35\text{cm}/2 + 1\text{cm} = 18,50\text{cm}$  - gấp đôi lại (xếp vải dọc hoặc vải ngang cũng được).

b. *Cách vẽ:*

AB (đường gấp đôi) = hạ cầu vai =  $\frac{1}{5}$  (vòng ngực) - 1 =  $84\text{cm}/5 - 1\text{cm} = 15,80\text{cm}$

AF = hạ cổ = 2,50cm

AC =  $\frac{1}{2}$  ngang vai  $35\text{cm}/2 = 17,50\text{cm}$

AE = vào cổ =  $\frac{1}{5}$  vòng cổ =  $32\text{cm}/5 = 6,40\text{cm}$

CC<sub>1</sub> = hạ vai =  $\frac{1}{10}$  ngang vai = 3,50cm nối EC<sub>1</sub> → sườn vai.

EE<sub>1</sub> = giảm vào 1cm.

Vẽ vòng cổ từ E<sub>1</sub> đến F.

BB<sub>1</sub> = AC - 1cm =  $17,50\text{cm} - 1\text{cm} = 16,5\text{cm}$

B<sub>1</sub>B<sub>2</sub> = giảm lên 1cm.

O là điểm giữa của BB<sub>1</sub>

Nối BO, đánh cong OB<sub>2</sub>

Nối C<sub>1</sub>B<sub>2</sub> → đường nách thân trên.

### 2. Phần thân dưới:

a. *Xếp vải:*

- Từ biên vải đo vào =  $\frac{1}{4}$  vòng mông + 1cm cử động + 5cm để dún hoặc xếp + 2cm đường may =  $88/4 + 1 + 5 + 2 = 30\text{cm}$ . (có thể thêm phần xếp li nhiều ít tùy thích).

b. *Cách vẽ:*

- Gấp đôi vải lại, đo vào 5cm để xếp li rồi bắt đầu vẽ:

Bb = dài thân dưới = số đo dài áo - hạ cầu vai =  $57\text{cm} - 15,80\text{cm} = 41,20\text{cm}$

Bb<sub>1</sub> = lai áo = 3cm (tùy thích)

$BB_1 = BB_2$  của cầu vai.

$BI = \text{số đo hạ nách} - \text{hạ cầu vai} = (84/4 + 1) - 15,80\text{cm} = 6,20\text{cm}$

$IK = \text{ngang ngực} = \frac{1}{4} \text{ vòng ngực} + 1\text{cm} = 84/4 + 1 = 22\text{cm}$

Đánh cong vòng nách  $B_1K$ .

$BB_2 = \text{ngang hông} = \frac{1}{4} \text{ vòng hông} + 1\text{cm} = 88/4 + 1 = 23\text{cm}$

Nối  $Kb_2$  khoảng giữa đánh cong vào 2cm.

$b_2b_3 = \text{giảm đường sườn} = 1\text{cm}$ .

Đánh cong  $bb_3$  tại khoảng giữa của  $bb_2$ .

Từ  $b_1$  vẽ một đường cong cách đều  $bb_3$  một khoảng bằng rộng lai áo.

$b_1N = BM = 5\text{cm}$  xếp li.

$MN$  là đường sống lưng (vải gấp đôi).

## B- THÂN TRƯỚC

### 1. Phần thân trên (cầu ngực):

**a. Xếp vải:** Biên vải đo vào =  $\frac{1}{2}$  ngang vai 1cm đường may. Từ mép vải chừa vào 0,50cm để làm đường may.

#### b. Cách vẽ:

$AB = \text{hạ cầu ngực} = \frac{1}{5} \text{ vòng ngực} = 84/5 = 16,80\text{cm}$

$AF = \text{hạ cổ} = \frac{1}{5} \text{ vòng cổ} + 1\text{cm} = 32/5 + 1 = 7,40\text{cm}$

$AC = \frac{1}{2} \text{ ngang vai} = 17,50\text{cm}$

$AE = \text{vào cổ} = \frac{1}{5} \text{ vòng cổ} = 6,40\text{cm}$

$CC_1 = \text{hạ vai} = \frac{1}{10} \text{ ngang vai} + 0,50\text{cm} = 4\text{cm}$

Nối  $EC_1 \rightarrow$  sườn vai

$EE_1 = \text{giảm vào} 1\text{cm}$

Vẽ vòng cổ từ  $E_1$  đến F

$FF_1 = \text{giảm vào} 1\text{cm} - \text{nối } F_1B$

Vòng cổ qua các điểm  $E_1F_1B$ .

$BB_1 = AC - 1,50\text{cm} = 17,50\text{cm} - 1,50\text{cm} = 16\text{cm}$

$B_1B_2 = \text{giảm lên} 1\text{cm}$

O là điểm giữa của  $BB_1$

Nối BO, đánh cong  $OB_2$

Nối  $C_1B_2 \rightarrow$  đường nách thân trên.

### 2. Phần thân dưới:

#### a. Xếp vải:

Từ biên vải đo vào =  $\frac{1}{4}$  vòng hông + 2cm cử động + 5cm xếp li + 2cm đường may =  $88/4 + 2 + 5 + 2 = 31\text{cm}$

#### b. Cách vẽ:

Gấp đôi vải lại, đo vào 5cm rồi bắt đầu vẽ:

$Bb = \text{dài thân dưới} = \text{số đo dài áo} - \text{hạ cầu ngực} = 57 - 16,80\text{cm} = 40,20\text{cm}$

$bb_1 = 1\text{cm}$  sa vạt

$b_1b_4 = 3\text{cm}$  lai áo

$BB_1 = BB_2$  của cầu ngực

$BI =$  số đo hạ nách áo – hạ cầu ngực  $= (84/4 + 1) - 16,80\text{cm} = 5,20\text{cm}$

$IK =$  ngang ngực  $= \frac{1}{4}$  vòng ngực  $+ 2\text{cm} = 21 + 2 = 23\text{cm}$

Đánh cong vòng nách  $B_1K$

$bb_2 =$  rộng hông  $= \frac{1}{4}$  vòng hông  $+ 2\text{cm} = 24\text{cm}$

Nối  $Kb_2$ , khoảng giữa đánh cong vào  $2\text{cm}$

$b_2b_3 =$  giảm đường sườn  $1\text{cm}$

Đánh cong  $b_1b_3 \rightarrow$  đường sa vạt

Từ  $b_4$  vẽ một đường cong cách đều  $b_1 b_3$  một khoảng bằng rộng lai áo  $b_4 N = BM = 5\text{cm}$  xếp li

$MN$  là đường giữa thân trước (vải gấp đôi)

### C- TAY PHỒNG

Từ biên vải đo vào  $= \frac{1}{5}$  vòng ngực  $+ 5\text{cm}$  để dún  $+ 2\text{cm}$  đường may. Gấp đôi vải lại, bắt đầu áp dụng cách vẽ như lý thuyết căn bản, chỉ khác những điểm sau:

$AB =$  dài tay  $=$  số đo

$BK:$  thêm lên  $2\text{cm}$  (tay phồng)

$BC =$  ngang tay  $= \frac{1}{5}$  vòng ngực  $+ 5\text{cm}$  để dún  $= 84/5 + 5 = 21,80\text{cm}$

– lai tay chỉ chừa  $1\text{cm}$  (lai lá hệ)

$CD =$  hạ nách tay  $= \frac{1}{10}$  vòng ngực  $+ 3\text{cm}$ .

$A_1A =$  cửa tay  $=$  ngang tay  $- 3\text{cm} = 21,8\text{cm} - 3 = 18,80\text{cm}$

$A_1A_2 =$  giảm sườn tay  $= 2\text{cm}$ .

Vẽ sườn tay: nối  $A_2D$  khoảng giữa vẽ cong vào  $1,50\text{cm}$

Vẽ nách tay:  $BK$  thêm lên  $2\text{cm}$  (tay phồng) bắt đầu vẽ vòng nách tay như bình thường. Từ  $D$  vẽ cong đến  $K$  (thay vì đến  $B$ ).

### D- CÁCH CẮT

- Theo cách cắt của áo căn bản, riêng vòng cổ có 2 cách:

\* Viên dẹp: chừa  $0,50\text{cm}$  đường may.

\* Viên tròn: cắt sát.

- Đường ngang cầu vai và cầu ngực của 2 thân chừa  $1,50\text{cm}$  đường may.

*Lưu ý:* Khi cắt xong phần thân trên, dùng kim gút ghim đường  $BB_2$  của thân trên trùng với đường  $BB_1$  của thân dưới, đánh cong lại vòng nách áo rồi tiếp tục cắt phần dưới.

#### 1. Cắt vải viên cổ:

a. Viên tròn: cắt 1 miếng vải xéo: rộng  $3\text{cm}$  và dài  $=$  số đo vòng cổ  $+ 3\text{cm}$ .

b. Viên dẹp: cắt vải viên theo đường vòng cổ (xem phụ bản hướng dẫn cách viên cổ).

#### Cắt vải may nơ:

- Cắt 1 miếng vải vuông, cạnh  $AB = CD = 9\text{cm}$

- Gấp đôi vải lại theo đường  $EF$  (điểm  $C$  trùng với  $A$ ; điểm  $D$  trùng với  $B$ ).

- May vòng từ C đến A và B.
- Lộn bề trái vào trong, vắt đường BF lại.
- May túm đường  $OO_1$  lại để 2 bên đầu EA và FB phồng ra (O là điểm giữa của EF và  $O_1$  là điểm giữa của AB).

### QUI TRÌNH MAY:

1. Ráp đường sườn vai
2. Viền cổ áo
3. Ráp cầu ngực và vai vào thân áo  
(Li áo ở ngay điểm O của cầu vai và cầu ngực).
4. Ráp đường sườn thân áo
5. May tay áo
6. Ráp tay áo vào thân
7. Lên lai áo
8. Kết nơ.

## HƯỚNG DẪN THỰC HÀNH

### MAY TAY ÁO:

- Lên lai tay độ 0,50cm
- Từ lai tay đo vào 4cm, máy thưa 2 đường song song cách nhau độ 0,50cm, rút lại còn bằng số đo vòng bắp tay.
- Đặt nẹp vải xéo ngay trên đường dún và may dính xuống tay áo (bề rộng nẹp 3cm, gấp đôi lại còn 1,50cm may xong còn 1cm)
- Dún vòng nách tay còn lại bằng vòng nách thân áo.
- Ráp đường sườn tay.
- Ráp tay vào thân áo.

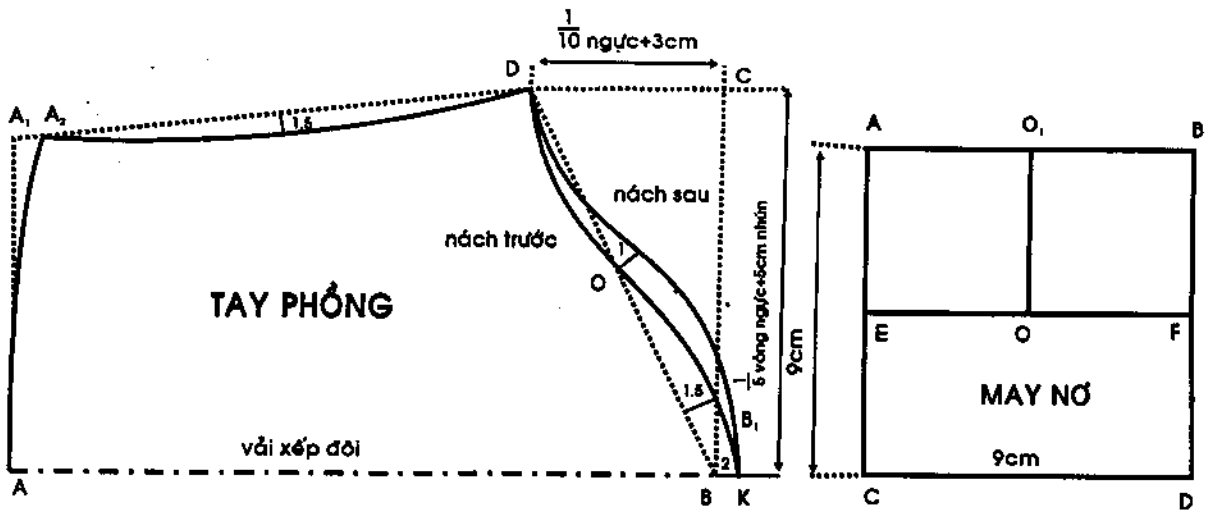

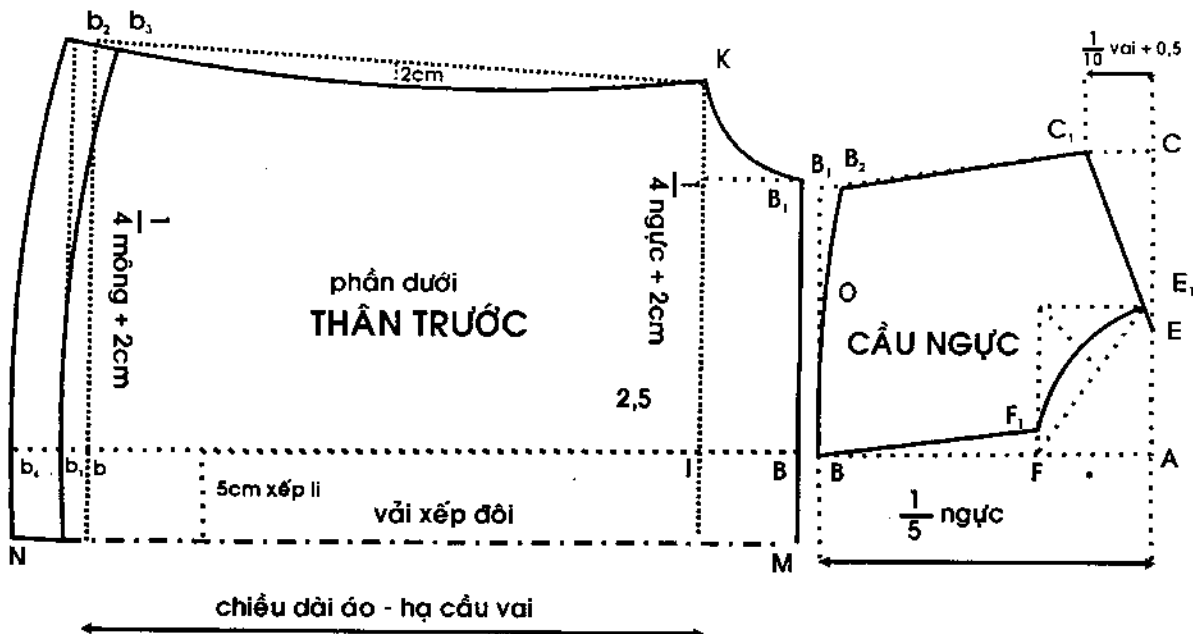
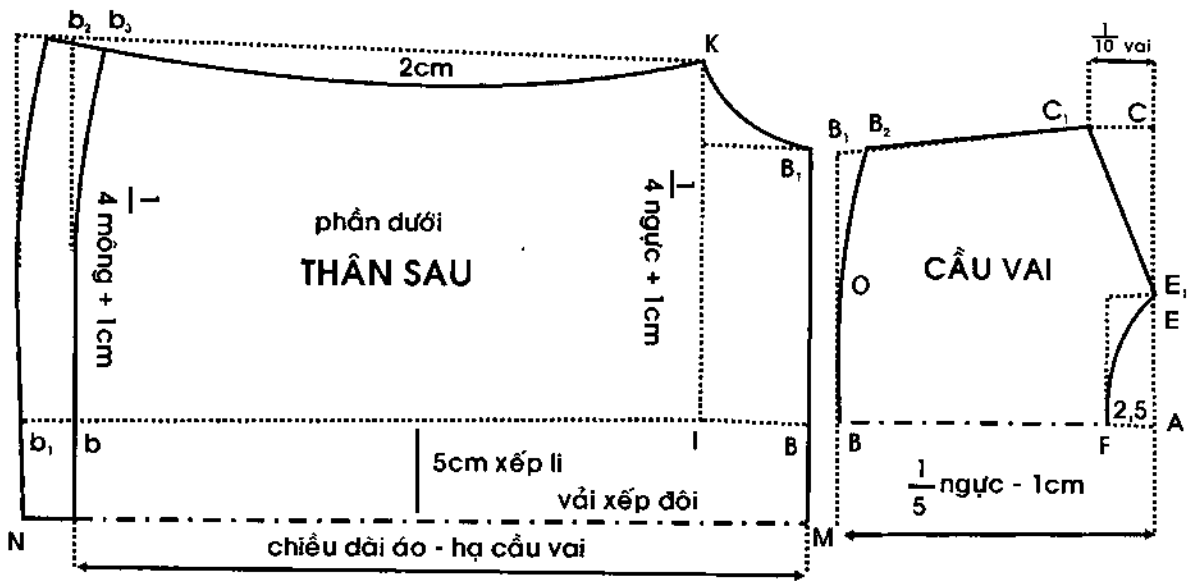

# Áo có cầu ngực và cầu vai gài nút phía trước

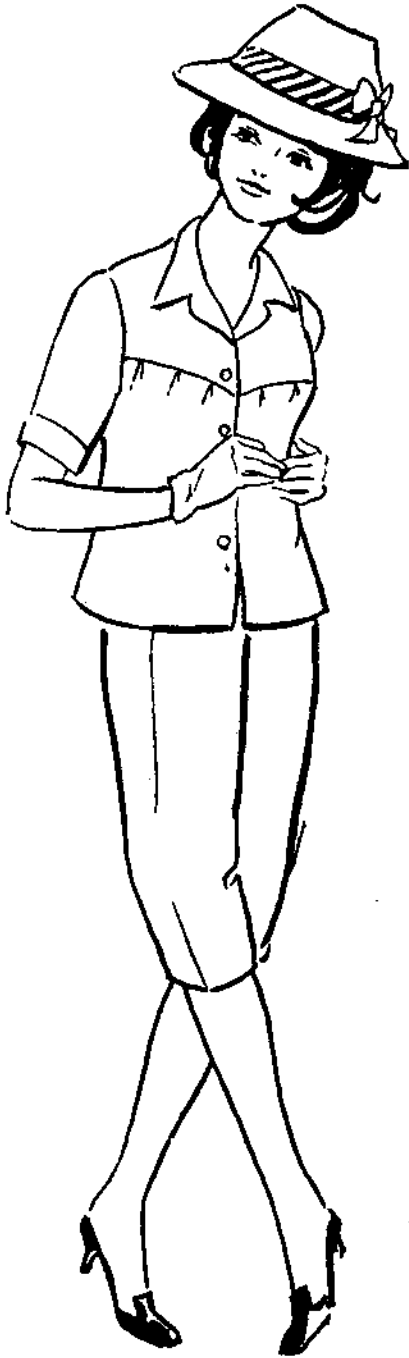

- I - Cách đo
  - II - Ni mẫu
  - III - Cách tính vải
  - IV - Cách vẽ và cắt
- } Giống áo căn bản

## A- THÂN SAU

Áp dụng lý thuyết căn bản của loại áo không  
banh ngực.

$AI = \text{hạ nách} = \frac{1}{4}$  vòng ngực = 21cm

$C_1C_2 = \text{hạ vai} = \frac{1}{10}$  ngang vai.

1. **Miếng cầu vai:** M là điểm giữa của  $C_2H$ .

$MM_1 = 1\text{cm}$ ,  $M_1D_1 \perp AB$

$D_1D_2 = 2\text{cm}$ , O là điểm giữa của  $M_1D_1$  nối  
 $M_1O$  và vẽ cong  $OD_2$  cầu vai qua các điểm DC  
 $C_2M_1 OD_2$

2. **Phần dưới thân sau:** vẽ tiếp theo phần  
trên (cầu vai), bề rộng thân áo có thêm phần  
để dún (rộng hẹp tùy thích) từ 3 – 5cm.

Giữa sườn áo vẽ cong vào 2cm.

## B- THÂN TRƯỚC

Cách cắt giống thân sau:

1. **Miếng cầu ngực:** đường ráp của cầu ngực  
và thân dưới vẽ cong xuống 3cm.

- Ve áo: vẽ tròn như ve cổ chữ B.

- Bâu áo: xem lý thuyết bâu danton.

2. **Phần dưới thân trước:** Vẽ tiếp theo phần  
trên (cầu ngực), bề rộng có thêm 4cm đỉnh +  
1,50cm gài nút + 3 5cm để dún.

*Lưu ý:* Nếu muốn may kiểu áo này nhưng thân  
áo không rộng hơn bình thường (cổ dún nhưng  
thân vừa) thì cách cắt như sau:

- Miếng trên: cắt như hình vẽ (cả cầu vai +  
cầu ngực).

- Miếng dưới:  $IK = BB_2 = \frac{1}{4}$  mông + 2.

$KH = 3\text{cm}$  kẻ thẳng lên đường ráp cầu vai hoặc cầu ngực, có điểm M.  $M_1 D_2$   
sẽ ráp vào với miếng trên (cầu vai hoặc cầu ngực). Khi ráp vào còn thừa bao nhiêu  
là phần dún.



**3. Tay áo:** Cắt giống tay áo căn bản, nẹp lai tay bẻ ra bề mặt (nẹp rời hoặc liền).

**QUY TRÌNH MAY**

1. Ráp cầu vai của thân sau.
2. Ráp cầu ngực của thân trước.
3. May đường sườn vai.
4. May đường sườn áo.
5. May tay áo.
6. Ráp tay áo vào thân.
7. May bâu áo và ve áo (xem cách may của bài Áo bâu Danton).
8. Ráp bâu vào thân.
9. Lên lai áo.
10. Làm khuy (bên phải).
11. Kết nút.

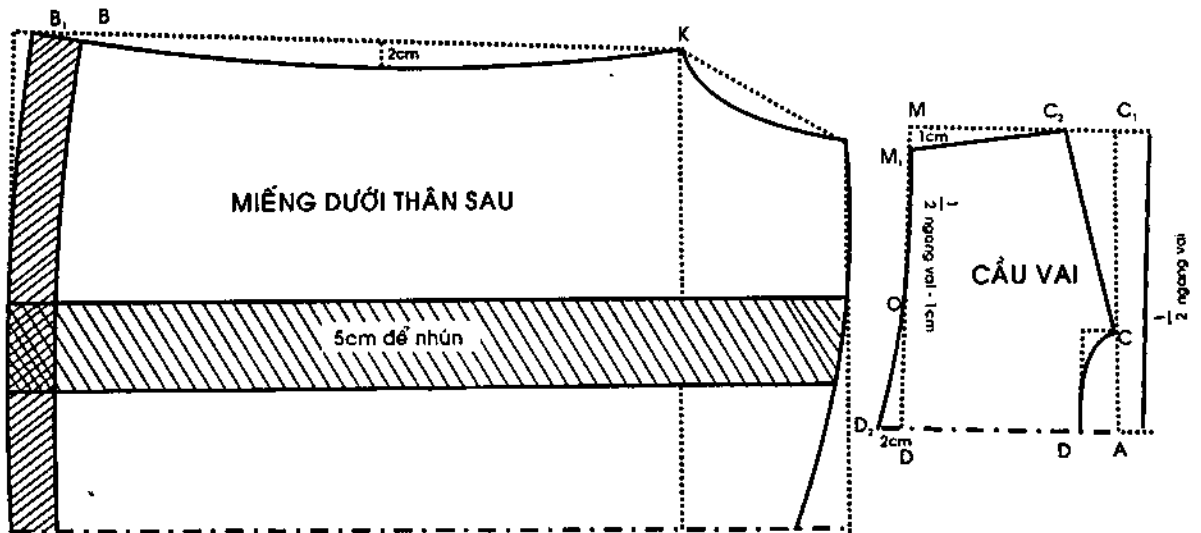
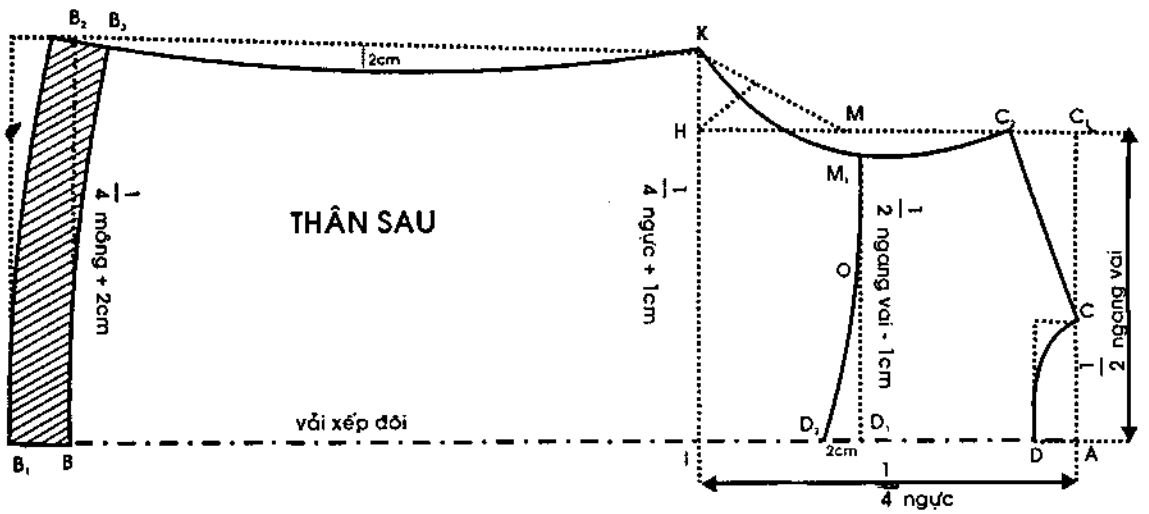

Thân sau cắt rời

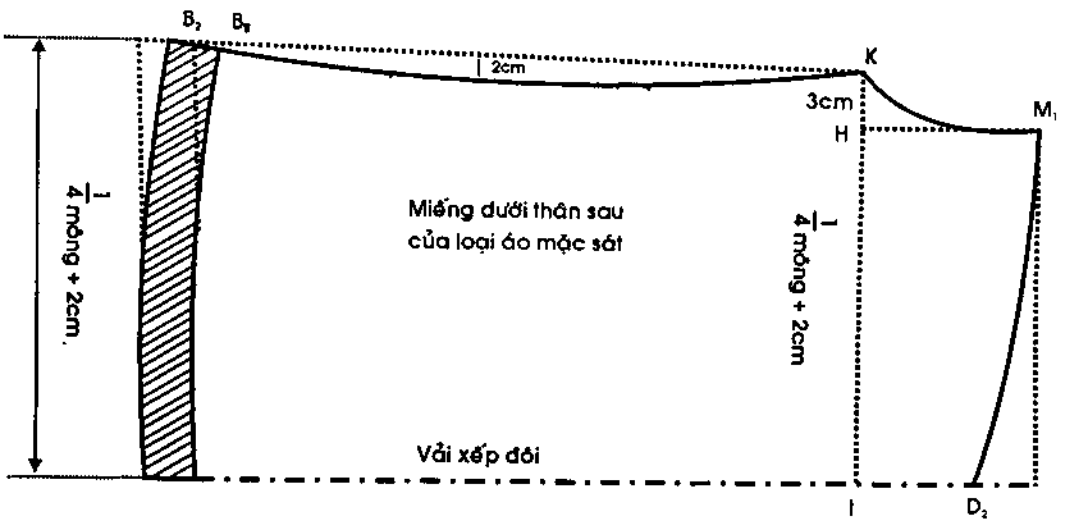
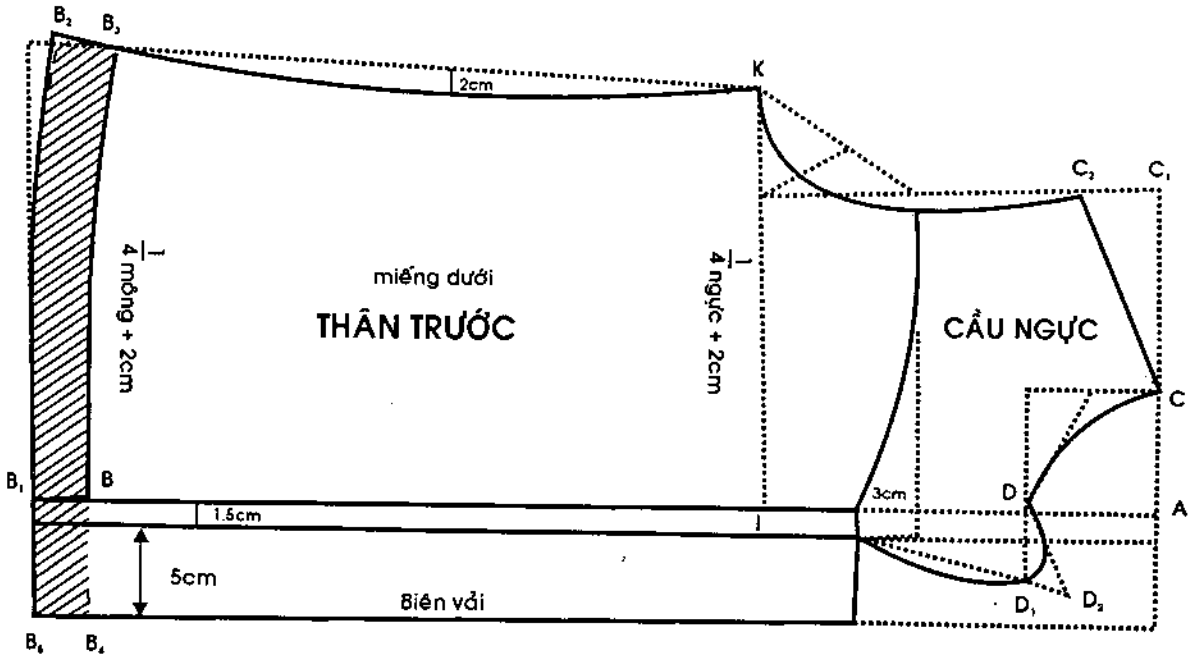

# Áo tay ráp bâu danton có cầu ngực và cầu vai rời



- I - Cách đo
- II - Ni mẫu
- III - Cách tính vải
- IV - Cách cắt thân áo và tay áo
- V - Quy trình may

Cả 5 phần trên đều giống lý thuyết áo tay ráp có cầu ngực và cầu vai rời, tay phồng

Áp dụng lý thuyết áo tay ráp không bâu ngực để chia cắt.

$$AI = \frac{1}{4} \text{ số đo vòng ngực.}$$

$$II' = 8,40\text{cm} = 1/10 \text{ số đo vòng ngực}$$

$$C'T = \frac{1}{3} \text{ số đo vòng nách} + 1\text{cm}$$

$$IN = 8\text{cm để xếp 2 li tròn (pli creux)}$$

Cách vẽ ve áo, cổ áo, miếng đáp ve áo (xem bài Áo tay ráp phụ nữ bâu Danton).

- Khi ráp áo, phần gài nút của 2 cầu ngực được chổng lên nhau.
- Tay áo: áp dụng lý thuyết áo tay phồng (vẽ tay ngắn).

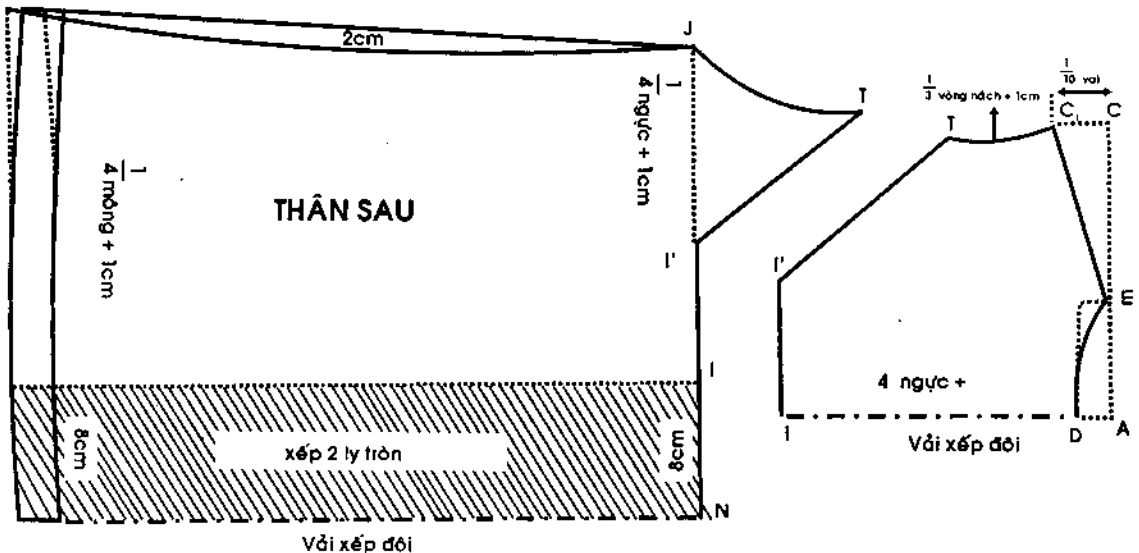

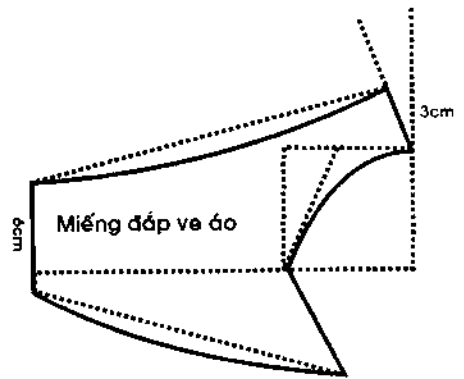
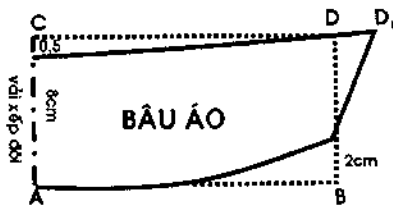
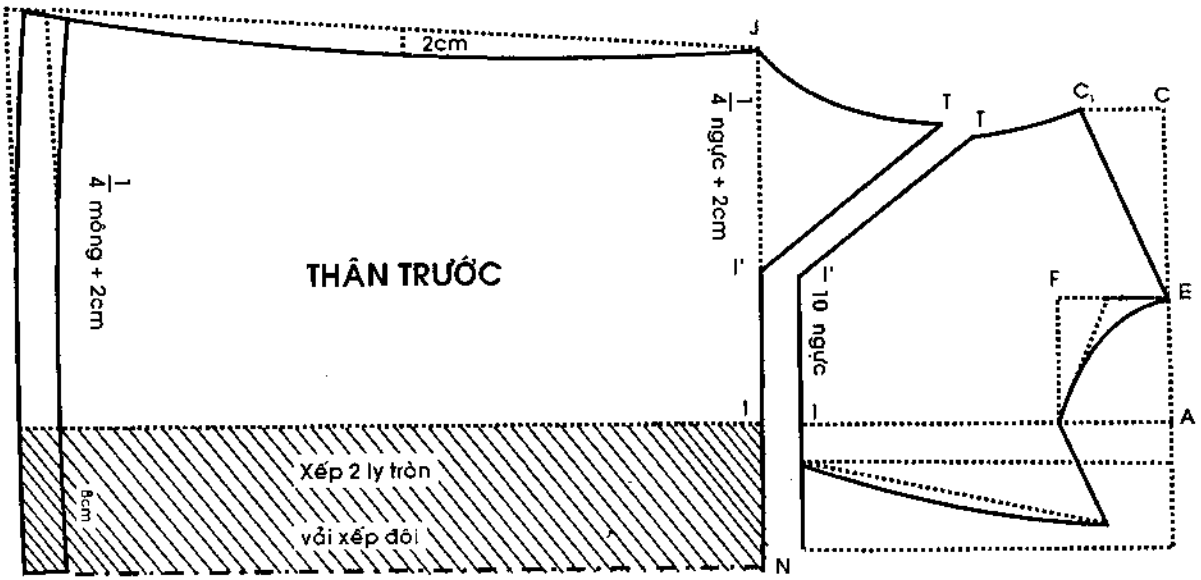

# Áo tay ráp có đường chân ngực, tay loa, cổ tròn, gắn dây kéo sau lưng



I. **CÁCH ĐO:** Giống bài áo tay ráp căn bản thêm phần hạ chân ngực (đo từ chân cổ đến chân ngực) và vòng chân ngực (đo vừa sát quanh vòng chân ngực).

II. **NI MẪU:** giống áo lý thuyết căn bản thêm phần:

- Hạ chân ngực: 30 - hạ đầu ngực: 23

- bề cao ngực: 7

- Vòng chân ngực: 74

III. **CÁCH TÍNH VẢI:** Giống lý thuyết căn bản

IV. **CÁCH VẼ VÀ CẮT:**

## A- THÂN SAU

1. **Phần thân trên:** Từ biên vải đo vào chừa 1cm để gắn dây kéo.

AB: Bề dài thân trên: số đo hạ đầu ngực + bề cao ngực:  $23 + 7 = 30\text{cm}$

AI: hạ nách:  $\frac{1}{4}$  số đo vòng ngực + 1  
=  $84/4 + 1 = 22\text{cm}$

AC: vào cổ:  $\frac{1}{5}$  số đo vòng cổ:  $32/5$   
=  $6,40\text{cm}$

AD: hạ cổ: 3cm

AC<sub>1</sub>: ngang vai:  $\frac{1}{2}$  số đo ngang vai:  $35/2 = 17,50\text{cm}$

C<sub>1</sub>C<sub>2</sub>: hạ vai:  $\frac{1}{10}$  số đo ngang vai + 1 →  $35/10 + 1 = 4,50\text{cm}$

C<sub>1</sub>H = AI = 22cm

Nối CC<sub>2</sub> → sườn vai. CV: 1cm. Vẽ vòng cổ VD.

(Vòng nách vẽ như áo căn bản).

IK: ngang ngực:  $\frac{1}{4}$  số đo vòng ngực + 1cm:  $84/4 + 1 = 22\text{cm}$

BB<sub>1</sub>:  $\frac{1}{4}$  số đo vòng chân ngực + 1cm:  $74/4 + 1 = 19,50\text{cm}$

Nối B<sub>1</sub>K → đường sườn thân trên.

*Chú ý:* Khi ráp dây kéo, từ B giảm vào 1cm để áo được ôm.

## 2. Phần thân dưới:

Từ biên vải chừa vào 1cm để may dây kéo.

DD<sub>1</sub>: 3cm

D<sub>1</sub>H: dài thân dưới: số đo dài áo - bề dài thân trên: 57 - 30 = 27cm

HH<sub>1</sub>: lai áo tùy thích.

DK<sub>1</sub> = BB<sub>1</sub> = thân trên - 1cm: 18,50 - 1 = 17,50cm

Đánh cong K<sub>1</sub>D<sub>1</sub> (đường cong này sẽ ráp với đường BB<sub>1</sub> của thân trên)

Vẽ K<sub>1</sub>L bằng D<sub>1</sub>H (độ xéo tùy thích) → đường sườn thân dưới

LL<sub>1</sub> = HH<sub>1</sub> = lai áo: (từ D<sub>1</sub> giảm vào 1cm, kẻ xuống giữa D<sub>1</sub>H để áo ôm)

## B- THÂN TRƯỚC

### 1. Phần thân trên: (vải gấp đôi)

AB: dài thân trên: số đo hạ banh ngực + bề cao ngực: 23 + 7 = 30cm

AI: hạ nách: hạ nách sau - 3cm = 22 - 3 = 19cm

AC: vào cổ: 1/5 số đo vòng cổ - 0,30 = 6,40 - 0,30 = 6,10cm

AD: hạ cổ: 1/5 số đo vòng cổ + 1 = 6,40 + 1 = 7,40cm

AC<sub>1</sub>: ngang vai: 1/2 số đo ngang vai: 35/2 = 17,50cm

C<sub>1</sub>C<sub>2</sub>: hạ vai: 1/10 số đo ngang vai - 1cm = 35/10 - 1 = 2,50cm

Nối CC<sub>2</sub> → sườn vai. CV: 1cm (như thân sau). Vẽ vòng cổ VD

IK: ngang ngực: 1/4 số đo vòng ngực + 2cm cử động: 84/4 + 2 = 23cm (vẽ vòng nách như lý thuyết căn bản)

BB<sub>1</sub>: 1/4 số đo vòng chân ngực + 3cm banh hoặc dún + 2cm cử động; 74/4 + 3 + 2 = 22,50cm

B<sub>1</sub>T: 3cm. Nối TO (OB: 1/10 số đo vòng ngực: 8,40cm)

Đường chân ngực qua các điểm BOT (ngay đường này, ta có thể nhấn banh xếp li hoặc dún).

### Vẽ banh chân ngực:

BO: vào chân ngực: 1/10 số đo vòng ngực: 8,40cm

OO<sub>1</sub>: bề cao banh: bề cao ngực - 1cm: 7 - 1 = 6cm (banh rộng 3cm)

### 2. Phần thân dưới: (vải gấp đôi)

DD<sub>1</sub>: 3cm

D<sub>1</sub>H: dài thân dưới: số đo dài áo - dài thân trên: 57 - 30 = 27cm

HH<sub>1</sub>: lai áo tùy thích.

DK<sub>1</sub>: TB thân trên (không kể banh) - 1cm: 20,50 - 1 = 19,50

Đánh cong D<sub>1</sub>K<sub>1</sub>

K<sub>1</sub>L = D<sub>1</sub>H (độ xéo tùy thích) LL<sub>1</sub> = HH<sub>1</sub> = lai áo.

## C- TAY LOA

AA<sub>1</sub>: hạ nách tay = 7,40cm = 1/10 vòng ngực - 1cm

$A_1B$  = dài tay: (vải gấp đôi canh xéo) = số đo = 30cm

AH = ngang tay:  $1/5$  số đo vòng ngực =  $84/5 = 16,80$ cm

Đánh cong  $HA_1$

$HB_1 = A_1B - 7$ cm → sườn tay (độ xéo tùy thích)

Đánh cong  $BB_1$

**3. Cách cắt:** Chừa đường may như bình thường (xem lý thuyết căn bản). Đường  $BB_1$   $D_1K$  của thân áo chừa 1,5cm đường may.

Lai tay nhỏ hoặc to tùy thích.

### QUI TRÌNH MAY

1. May banh chân ngực (hoặc dún hay xếp li)
2. Ráp đường chân ngực
3. Ráp đường sườn vai
4. Ráp đường sườn áo
5. May tay áo và ráp tay áo vào thân áo
6. Viền cổ áo (viền đẹp: cắt vải viền theo vòng cổ) xem phụ trang cách viền
7. May lai áo
8. Gắn dây kéo (khi ráp dây kéo, sóng áo thân sau giảm vào 1cm ngay đường ráp vòng chân ngực..

Nếu kết nút thì chừa 4cm đỉnh áo và 1,50cm để gài nút, đường sóng áo để thẳng, không giảm vào)

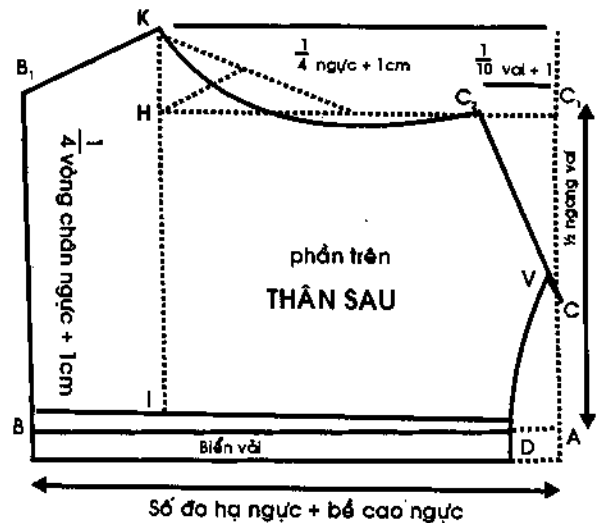
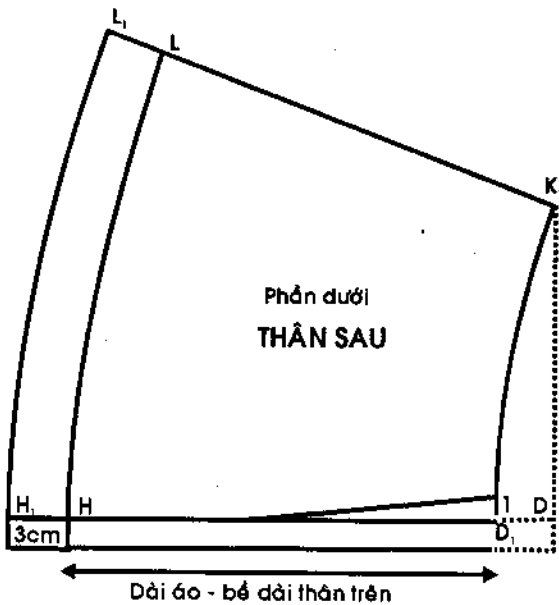

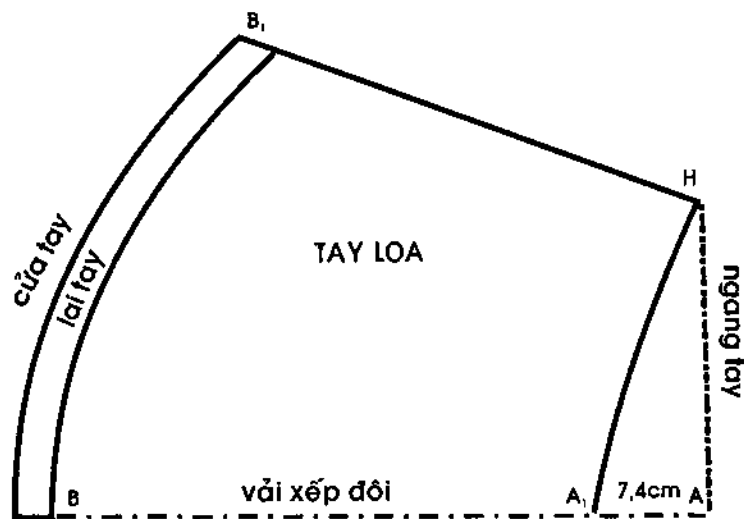
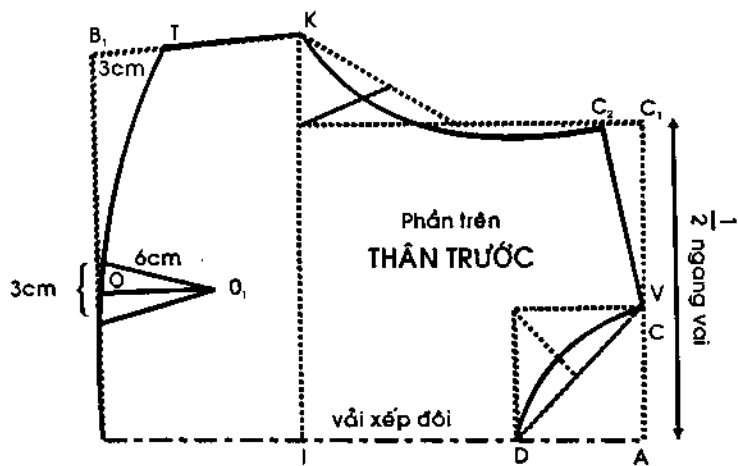
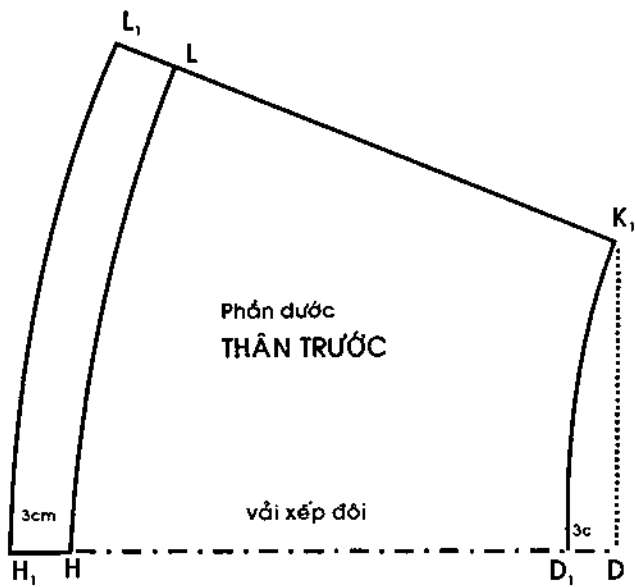



# Áo kiểu tay raglan cổ nhún thân vừa



I - Cách đo

II - Ni mẫu

III - Cách tính vải

Giống lý thuyết căn bản, chỉ khác dài tay bằng từ chân cổ đo ra = 35cm.

IV- Cách vẽ và cắt:

## A- THÂN SAU:

1. Cách xếp vải: biên vải đo vào =  $\frac{1}{4}$  vòng hông + 1cm cử động và 2cm đường may.

Đầu vải phía tay phải chừa vào 1cm đường may.

2. Cách vẽ:

AB: bề dài áo: số đo: 57cm

BB<sub>1</sub>: lai áo: 3cm (tùy thích)

AI: hạ nách:  $\frac{1}{4}$  số đo vòng ngực  
=  $84/4$ : 21cm

AC<sub>1</sub>: IK: ngang ngực  
:  $\frac{1}{4}$  vòng ngực + 1cm  
:  $88/4 + 1$ : 23cm

a. Vẽ vòng cổ:

AC: vào cổ: ngang ngực - 7cm  
= 22 - 7: 15cm

(CC<sub>1</sub>: 7cm: 2/10 ngang vai)

AD: hạ cổ: 6cm

Vẽ cong vòng cổ từ C qua D.

b. Vẽ nách áo:

Nối CK, khoảng giữa CK vẽ cong vào 0,50cm.

c. Vẽ đường sườn áo:

Nối KB<sub>2</sub>, khoảng giữa vẽ cong vào 2cm.

B<sub>2</sub>B<sub>3</sub>: giảm sườn áo: 1cm

d. Vẽ lai áo:

Đánh cong BB<sub>3</sub> tại khoảng giữa của BB<sub>2</sub>

Từ B<sub>1</sub> vẽ 1 đường cong cách đều đường cong BB<sub>3</sub> 1 khoảng bằng rộng lai áo.

## B- THÂN TRƯỚC

1. Cách xếp vải: biên vải đo vào =  $\frac{1}{4}$  số đo vòng hông + 2cm cử động và 2cm đường may.

Đầu vải phía tay phải chừa vào 1cm đường may.

2. Cách vẽ: AB: dài áo: số đo: 57cm

BB<sub>1</sub>: lai áo: 3cm (tùy thích)

AI: hạ nách:  $\frac{1}{4}$  số đo vòng ngực:  $84/4 = 21$ cm.

AC<sub>1</sub>: IK: ngang ngực:  $\frac{1}{4}$  vòng ngực + 2cm cử động =  $84/4 + 2 = 23$ cm

BB<sub>2</sub>: ngang hông:  $\frac{1}{4}$  vòng hông + 2cm =  $88/4 + 2 = 24$ cm

a. Vẽ vòng cổ:

AC: vào cổ: ngang ngực - 7cm:  $23 - 7 = 16$ cm

AD: hạ cổ: 10cm

Vẽ cong vòng cổ từ C qua D.

b. Vẽ nách áo

c. Vẽ đường sườn áo

d. Vẽ lai áo

} giống thân sau  
}

3. Tay áo

Cách xếp vải: Từ mép vải đo vào =  $\frac{1}{4}$  vòng ngực + 2cm đường may. Đầu vải chừa vào 1cm đường may.

Nếp gấp quay về phía người cắt.

Bắt đầu vẽ:

AB : dài tay : số đo : 35cm

AI : hạ nách tay :  $\frac{1}{4}$  vòng ngực :  $84/4 = 21$ cm

AA<sub>1</sub> : hạ cổ tay : 2cm

AC<sub>1</sub> : IK: ngang tay :  $\frac{1}{4}$  vòng ngực : 21cm

C<sub>1</sub>C : vào nách tay : 7cm = đánh cong CA<sub>1</sub> → vòng cổ tay áo.

Nối CK, đánh cong khoảng giữa 0,50cm

BB<sub>1</sub> : cửa tay : (tay rộng có dún) : ngang tay - 2cm:  $21 - 2 = 19$ cm.

Nối B<sub>1</sub>K

B<sub>1</sub>B<sub>2</sub>: giảm sườn tay: 2cm

Cách cắt:

1. Đường lai áo chừa 0,50cm (hoặc cắt sát).
2. Đường sườn thân áo và tay áo chừa 1,50 - 2cm.
3. Vòng nách thân áo và tay áo chừa 0,70cm.
4. Vòng cổ thân áo + tay áo chừa 2,50cm.
5. Chừa 1cm lai (vì cửa tay dún).

QUI TRÌNH MAY

1. May lai tay.
2. Dún cửa tay cách mép lai 3 - 5cm.
3. Viên cửa tay: đặt nếp vải xéo ngay trên đường dún và may dính xuống tay áo (bề rộng nếp 3cm, gấp đôi lại còn 1,50cm, may xong rồi còn 1cm).
4. Ráp sườn tay.

5. Ráp sườn áo.
6. Ráp tay áo vào thân áo.
7. Viền cổ áo (cổ áo có thể may dún như cửa tay hoặc luôn thun).
8. Lên lai áo.

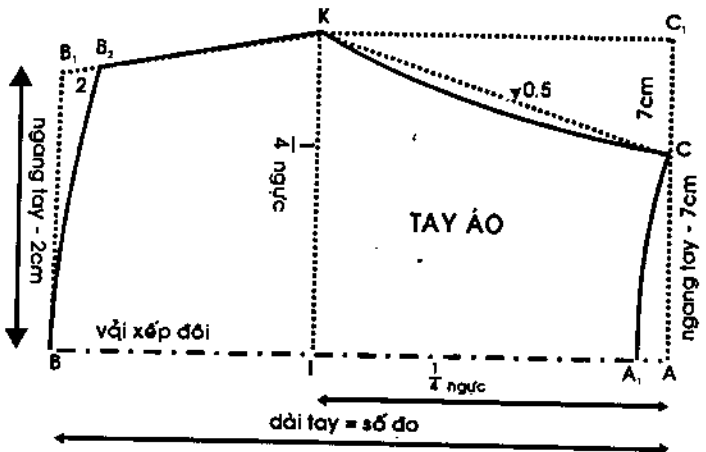
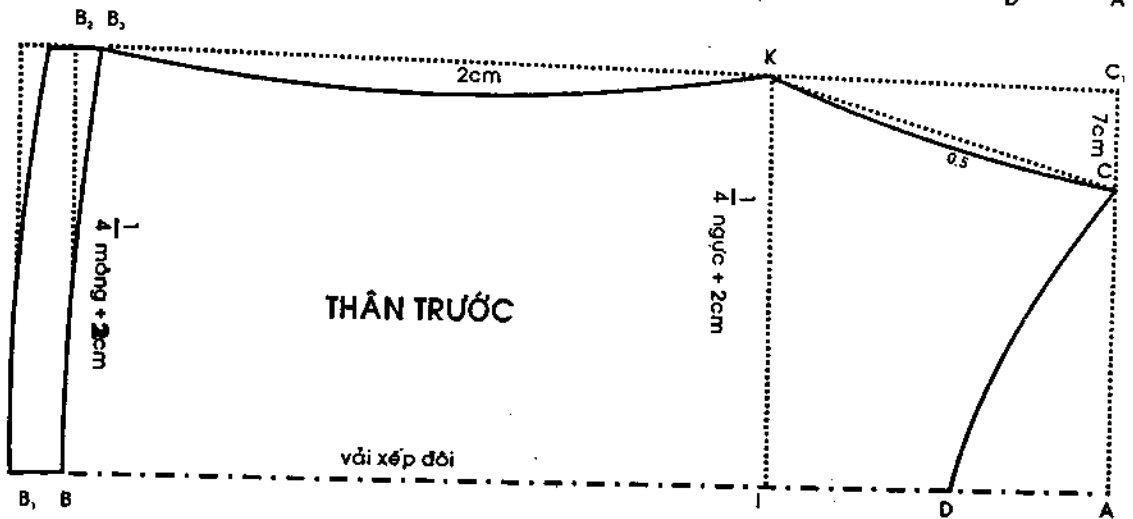
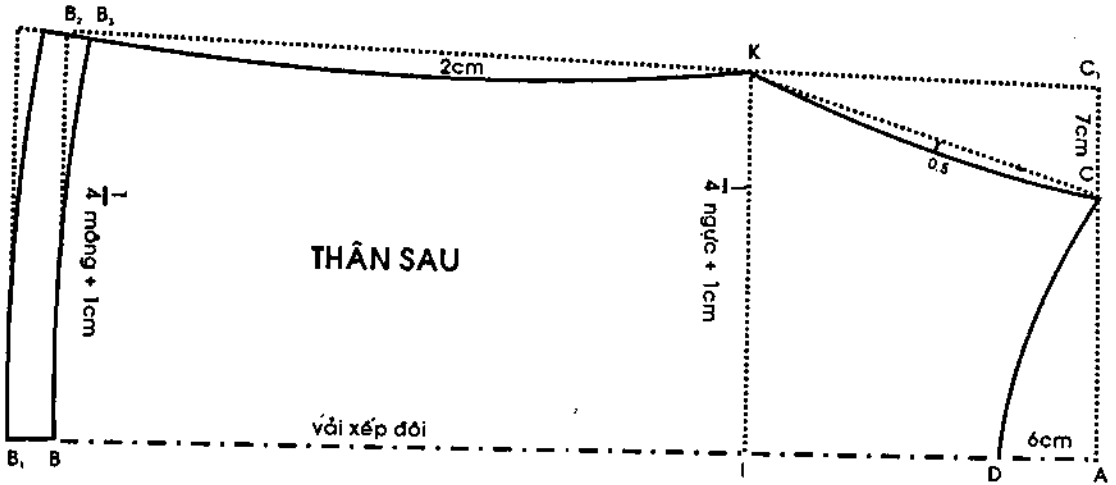

# Áo tay kiểu raglan không nhún

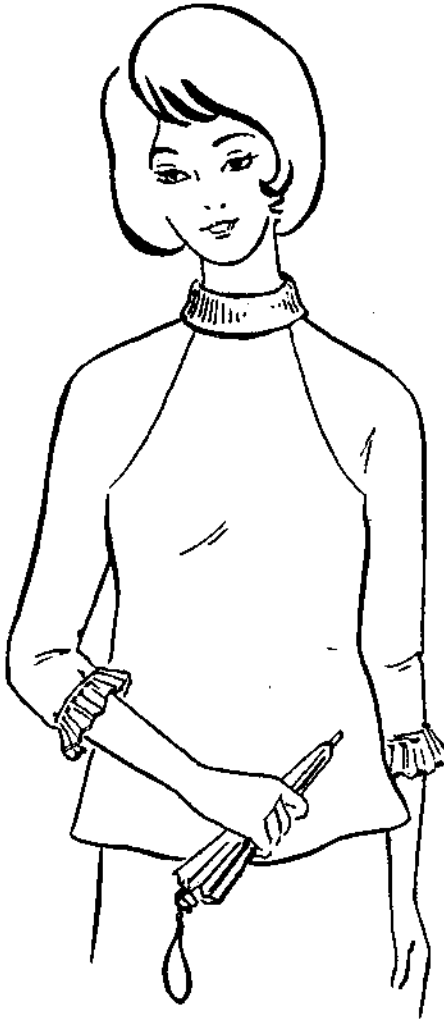

I – Cách đo

II – Ni mẫu

III – Cách tính vải

Giống lý thuyết căn bản, chỉ khác dài tay đo từ chân cổ = 45cm.

IV- Cách vẽ và cắt:

## A- THÂN SAU

Vẽ giống như lý thuyết căn bản, chỉ khác ở nách áo: Trên đường vòng cổ CD, đo từ C đến T = 3cm.

Nối KT -khoảng giữa vẽ cong vào 1cm.

## B- THÂN TRƯỚC

Vẽ giống như lý thuyết căn bản, chỉ khác ở nách áo: Trên đường vòng cổ CD, đo từ C đến T = 3cm.

Nối KT -khoảng giữa vẽ cong vào 1,5cm

## C- TAY ÁO

1. Cách xếp vải: từ mép vải đo vào 1/5 vòng ngực + 1cm cử động + 2cm đường may. Gấp đôi vải lại, nếp gấp quay về phía người cắt.

2. Cách vẽ:

AA<sub>1</sub>: lai tay: 3cm (bằng rộng lai áo)

A<sub>1</sub>B: dài tay: số đo: 45cm

BI: hạ nách tay :  $\frac{1}{4}$  vòng ngực + 1cm :  $84/4 + 1$  : 22cm

IK: ngang tay :  $\frac{1}{5}$  vòng ngực + 1cm :  $84/5 + 1$  : 17,80cm

A<sub>1</sub>A<sub>2</sub>: cửa tay : số đo : 14cm (có thể rộng hơn tùy thích)

Nối A<sub>2</sub>K, khoảng giữa vẽ cong vào 1cm.

A<sub>2</sub>A<sub>3</sub>: giảm sườn tay: 1cm.

Đánh cong A<sub>3</sub>A<sub>1</sub> tại khoảng giữa của A<sub>1</sub>A<sub>2</sub>

Từ A vẽ một đường cong cách đều đường A<sub>1</sub>A<sub>3</sub> một khoảng bằng rộng lai tay.

### a. Vẽ banh vai:

BB<sub>1</sub>: 3cm: rộng banh.

BB<sub>2</sub>: dài banh: số đo sườn vai (từ chân cổ đến đầu vi): 12,50cm.

Nối B<sub>1</sub>B<sub>2</sub> (may dính từ B<sub>1</sub> đến B<sub>2</sub>, đường này là đường sườn vai).

**b. Vẽ vòng cổ tay phía trước:**

$B_1C$ : 3cm

$CC_1$ : 1cm. Đánh cong vòng cổ từ  $C_1$  đến  $B_1$  (cong lõm vào).

**c. Vẽ vòng cổ tay phía sau:**

$B_1C$ : 3cm

$CC_2$ : 1cm. Đánh cong vòng cổ từ  $C_2$  đến  $B_1$  (cong lõm vào)

**d. Vẽ vòng nách tay phía trước:**

Nối  $C_1K$  tại điểm giữa vẽ cong vào 1,50cm.

**e. Vẽ vòng nách tay phía sau:**

Nối  $C_2I$ , tại điểm giữa vẽ cong vào 1cm

## D- CÁCH CẮT

### I. Thân áo:

1. Đường lai chừa thêm 0,50cm (hoặc cắt sát).
2. Đường sườn chừa 1,50cm – 2cm.
3. Vòng nách thân áo chừa 1cm.
4. Vòng cổ chừa 0,50cm.

### II. Tay áo:

1. Vòng nách tay chừa 1cm (cắt theo vòng nách tay phía sau trước, sau đó mới giảm vòng nách tay phía trước).
2. Sườn tay chừa 1,50cm.
3. Lai tay chừa: 0,50cm (hoặc cắt sát).

### QUI TRÌNH MAY:

1. May banh ngực.
2. Ráp đường sườn thân áo.
3. May banh vai của tay áo.
4. May lai tay.
5. May đường sườn tay.
6. Ráp tay áo vào thân.
7. Viên cổ áo hoặc may bâu áo.
8. Lên lai áo.
9. Làm khuy – kết nút.

### Ghi chú:

1. Có thể áp dụng kiểu tay này để may các loại áo khoác, áo nỉ mặc ngoài, áo manteau...
2. Bâu áo tự chọn theo những kiểu bâu căn bản: Danton, chữ B, cánh én, châle, lá sen... và các kiểu bâu lật nằm.
3. Theo hình mẫu:
  - \* Thân trước là vải gấp đôi.
  - \* Thân sau chừa thêm 4cm đỉnh + 1,50cm gài nút
  - \* Bâu áo là 2 miếng vải canh xéo có chiều dài: vòng cổ thân áo, chiều rộng: 8cm, khi mặc gấp đôi xuống còn 4cm.

## THỰC HÀNH BẦU ÁO

1. **Cắt bầu:** Bầu áo cắt 2 miếng vải xéo: - rộng: 8cm.  
 - dài: số đo vòng cổ thân áo.  
 Cắt chừa đều 1cm đường may chung quanh vải bầu.

### 2. May bầu:

- Đặt 2 miếng vải may bầu trùng nhau, mặt phải vào trong.
- May theo đường  $A \rightarrow D \rightarrow C \rightarrow B$
- Chừa đường AB không may vì đường này sẽ ráp với vòng cổ thân áo.
- Lộn mặt phải ra ngoài.
- Ráp đường AB vào vòng cổ thân áo.
- \* Khi mặc bề xuống còn  $\frac{1}{2}$  bề rộng bầu.

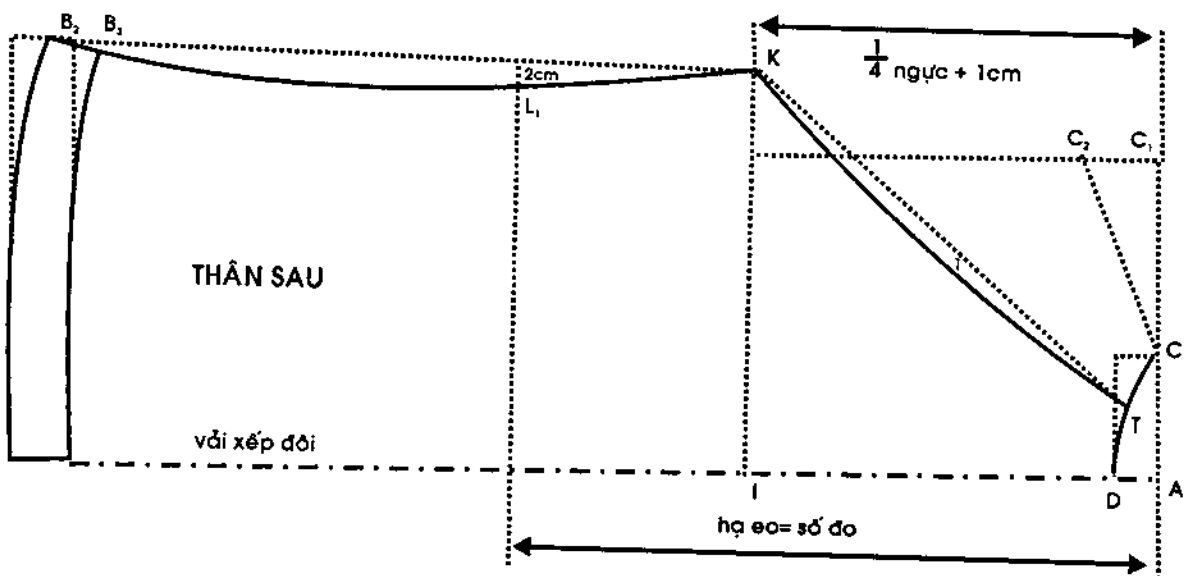
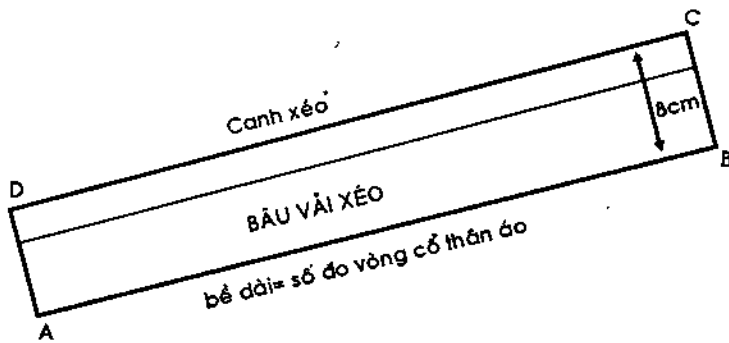

Kính gửi quý khách hàng...

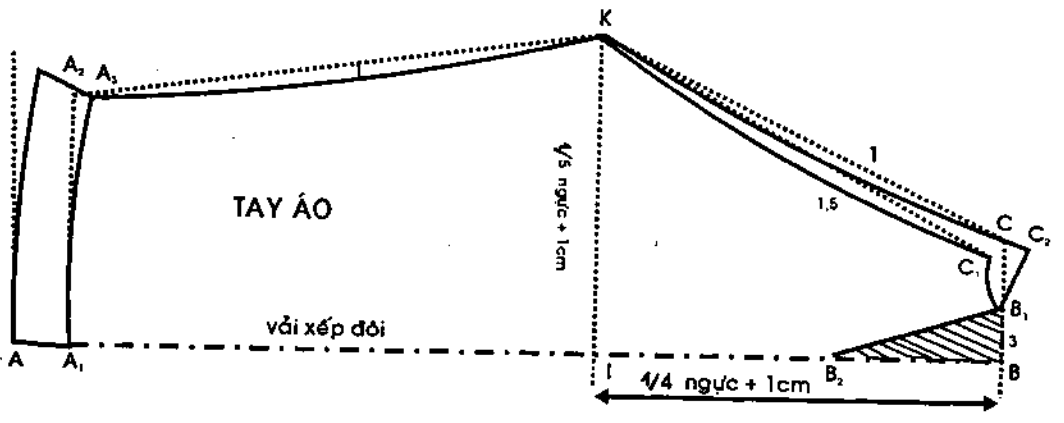
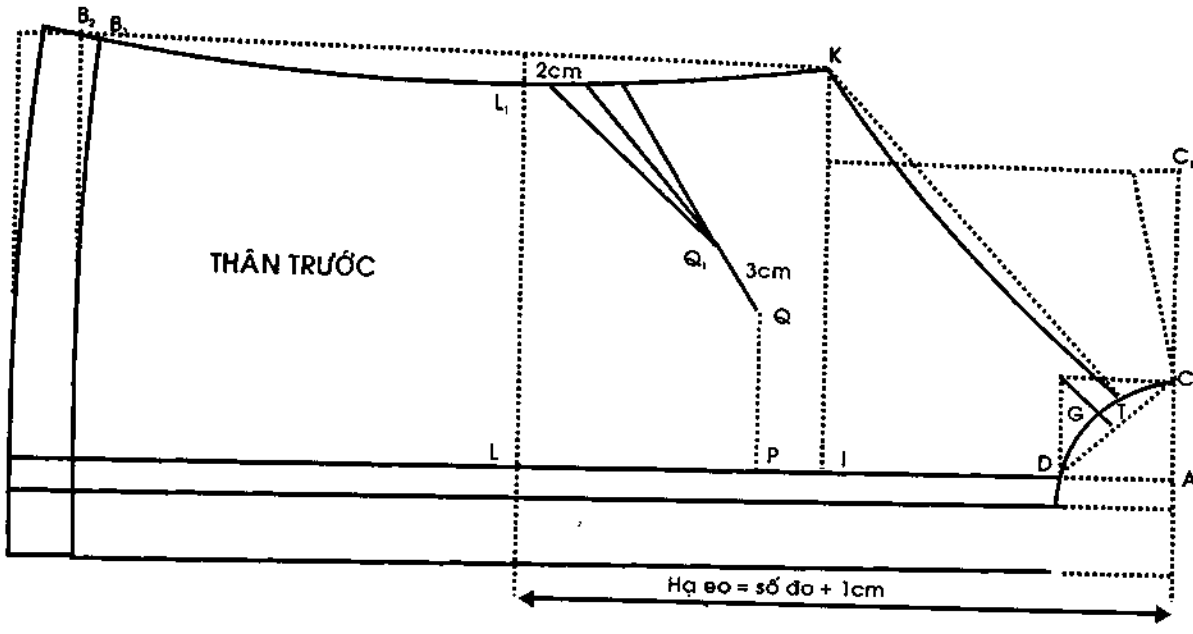

# Áo tay ráp loại chui đầu



I – Cách đo

II – Ni mẫu

III – Cách tính vải

Giống lý thuyết căn bản của áo tay ráp phụ nữ.

**1. Thân trước:** Vẽ giống như lý thuyết căn bản, chỉ khác các phần sau:

- Không chừa đỉnh và gài nút.
- AB là đường vải gấp đôi.

**a. Đường xẻ phía trước:**

AP = hạ banh ngực = số đo = 23cm

PT = 4cm

TV = DS = 1cm

Cắt bỏ phần SVTD.

**b. Cắt miếng nẹp để viền đường xẻ:**

Cắt 2 miếng nẹp để viền vào 2 bên đường xẻ của thân trước.

Bề dài miếng vải nẹp = bề dài đường xẻ + 3cm.

Bề rộng nẹp = 7cm (gấp đôi bề rộng lại trước khi ráp nẹp vào thân áo).

**2. Bâu áo:** xem lý thuyết bâu áo Tenant.

## QUI TRÌNH MAY:

1. Viền vải nẹp vào chỗ xẻ thân áo (đường may 0,50cm sau khi hoàn tất bề ngang miếng nẹp còn lại 3cm gấp đôi).
2. May banh ngực.
3. Ráp đường sườn vai.
4. Ráp đường sườn áo.
5. May tay áo.
6. Ráp tay áo vào thân.
7. May bâu áp.
8. Ráp bâu vào thân.
9. Lên lai áo.
10. Làm khuy và kết nút.



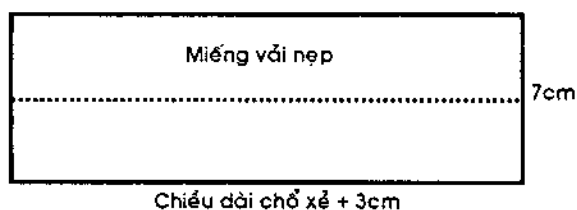
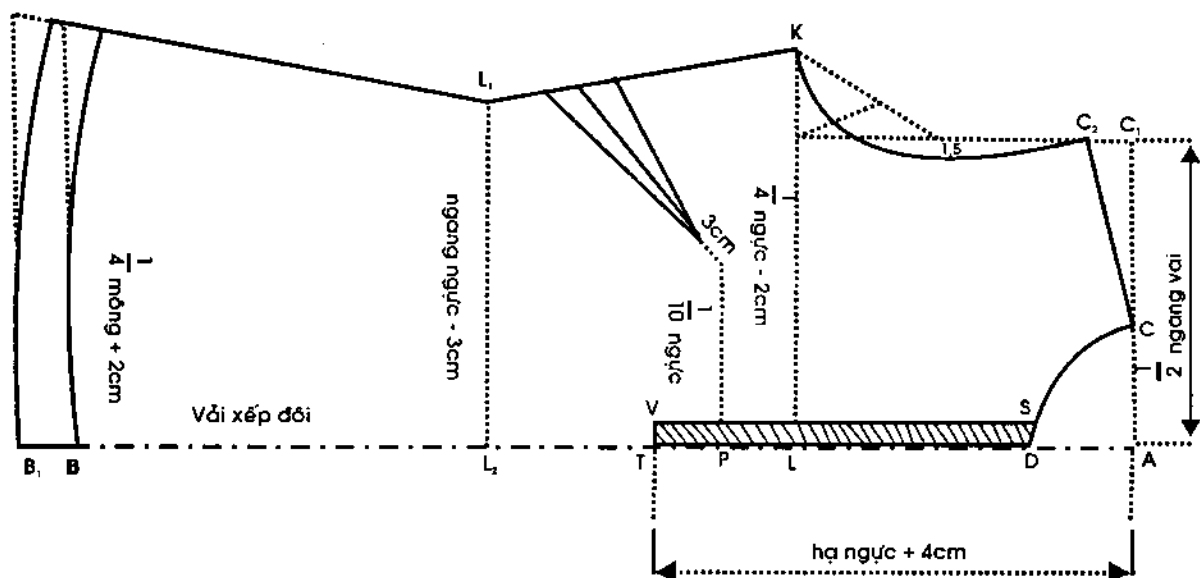

## HƯỚNG DẪN THỰC HÀNH

**Cách viền chỗ xẻ:** Đặt bề mặt vải viền úp vào bề mặt thân áo.

- May 1 cạnh của vải viền dính vào 1 cạnh của đường xẻ trên thân áo.
- Lật vải viền sang bề trái thân áo, bề mép vải viền còn lại vào 0,50cm đường may và may dính ngay đường may vừa rồi.
- Hai bên đường xẻ đều may giống nhau.
- Sau cùng, ráp cạnh ngang và cuối đường xẻ dính vào nẹp viền.
- May dần cuối đường xẻ bằng 1 hình chữ nhật và 2 đường chéo hoặc bề nhọn như chỗ xẻ tay manchette.

## CHƯƠNG IV: ÁO BÀ BA

### Áo bà ba tay thường

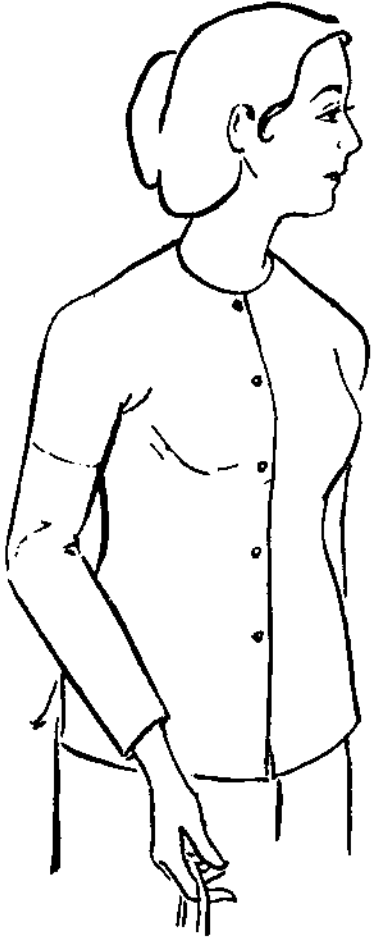

#### I. CÁCH ĐO:

1. **Bề dài áo** = đo từ xương ót xuống khỏi eo độ 18 – 20cm (khoảng ngang mắt cá tay).
2. **Hạ eo** = từ giữa vai qua hông ngực đến trên eo 2cm.
3. **Hạ banh ngực** = từ chân cổ đến đầu ngực.
4. **Dang ngực** = từ đầu ngực bên phải sang đầu ngực bên trái.
5. **Vòng cổ** = đo vừa sát vòng chân cổ.
6. **Vòng ngực** = đo quanh chỗ nở nhất của ngực và đo sát.
7. **Vòng eo** = đo vừa sát quanh chỗ hạ eo.
8. **Vòng hông** = đo vừa sát quanh chỗ nở nhất của hông.
9. **Vòng nách** = đo vừa sát quanh vòng nách ngang đầu vai.
10. **Dài tay** = từ xương ót đến mắt cá tay.
11. **Bấp tay** = đo vòng quanh bắp tay, chia đôi, cộng thêm 2,50cm cử động.
12. **Cửa tay** = tùy thích, trung bình từ 13 – 16cm.

#### II. NI MẪU:

- |                        |                     |
|------------------------|---------------------|
| 1. Dài áo = 57cm       | 7. Vòng eo = 64cm   |
| 2. Hạ eo = 35cm        | 8. Vòng hông = 88cm |
| 3. Hạ banh ngực = 23cm | 9. Vòng nách = 32cm |
| 4. Dang ngực = 16cm    | 10. Dài tay = 68cm  |
| 5. Vòng cổ = 32cm      | 11. Bấp tay = 14cm  |
| 6. Vòng ngực = 84cm    | 12. Cửa tay = 16cm  |

#### III. CÁCH TÍNH VẢI:

##### 1. Vải khổ 0,90cm:

- \* Ngực nhỏ hơn 80cm = 2 lần dài áo (kể cả lai + đường may).
- \* Ngực lớn hơn 80cm = 2 lần dài áo (kể cả lai + đường may) + 40cm.

2. **Vải khổ 1,20cm** = 2 lần dài áo (kể cả lai + đường may).

#### IV. CÁCH VẼ:

Xếp vải: từ biên vải đo vào =  $\frac{1}{2}$  số đo dài tay = 1cm đường may, xếp đôi vải lại, nếp gấp quay về phía trong mình, đầu vải phía tay trái, mặt phải vào trong.

#### A- THÂN SAU

AB = lai áo: 2cm (tùy thích).

BC = dài áo = số đo = 57cm – Vạch ngang 1 đường và gấp tư lại.

CD → (đường canh vai)

CE = hạ nách = số đo =  $\frac{1}{2}$ vòng nách =  $32/2 = 16$ cm. Vạch ngang 1 đường.

CF = hạ eo = số đo: 35cm – Vạch ngang một đường.

##### 1. Vẽ tay trong:

CD = khúc tay trong =  $\frac{1}{2}$  số đo dài tay =  $68/2 = 34$ cm.

DG = bắp tay = số đo = 14cm

EH = ngang ngực =  $\frac{1}{4}$  vòng ngực + 1cm50 cử động  
=  $84/4 + 1,5 = 22,50$ cm.

Nối GH → đường sườn tay trong

##### 2. Vẽ sườn áo:

FI = ngang eo: ngang ngực = 2cm → 3cm = 22,50 cm – 3 = 19,50 cm  
(hoặc bằng  $\frac{1}{4}$  vòng eo + 3cm)

Nối HI = đường sườn áo. Vẽ cong góc nách tại H.

##### 3. Vẽ tà áo:

BJ = ngang hông =  $\frac{1}{4}$  vòng hông = 3cm cử động =  $88/4 + 3$ cm = 25cm

Nối IJ = đường tà áo.

JK = giảm tà áo = 3cm. Đánh cong BK.

Từ A vẽ đường lai áo cách đều BK một khoảng bằng rộng lai = 2cm.

Từ I vẽ đường đỉnh nách song song và cách đều đường tà áo IJ một khoảng bằng rộng lai.

#### B- THÂN TRƯỚC

Thân trước liền với thân sau qua đường canh vai.

C = bề dài = số đo dài áo = 3cm banh ngực + 1cm sa vặt  
= 57cm + 3cm + 1cm = 61cm.

Bb<sub>1</sub> = lai áo = lai thân sau = 2cm.

Ce = hạ nách =  $\frac{1}{2}$  vòng nách =  $32/2 = 16$ cm. Vạch ngang 1 đường.

Cf = hạ eo = số đo + 3cm banh ngực = 35 + 3 = 38cm.

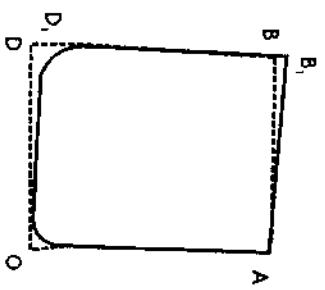
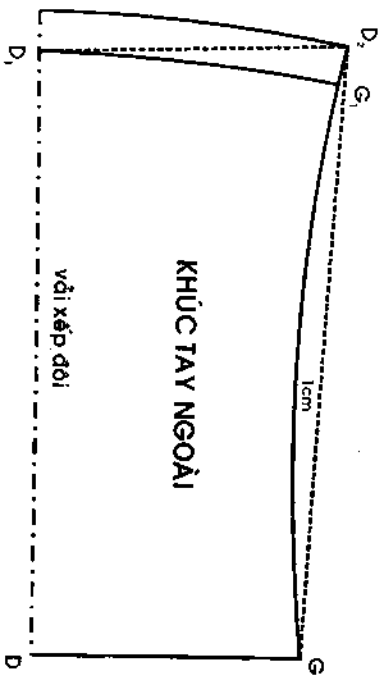
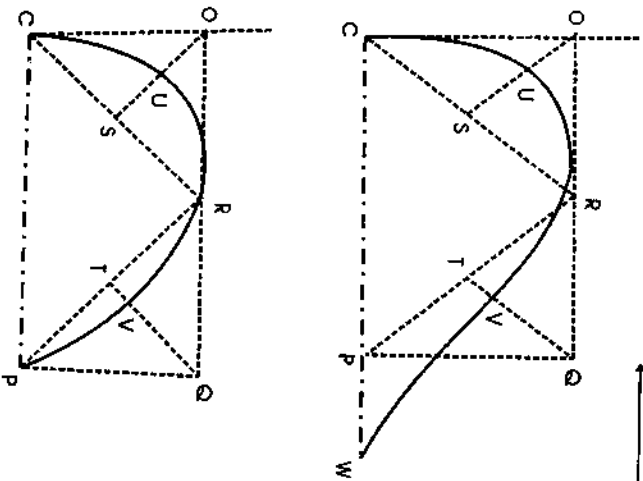
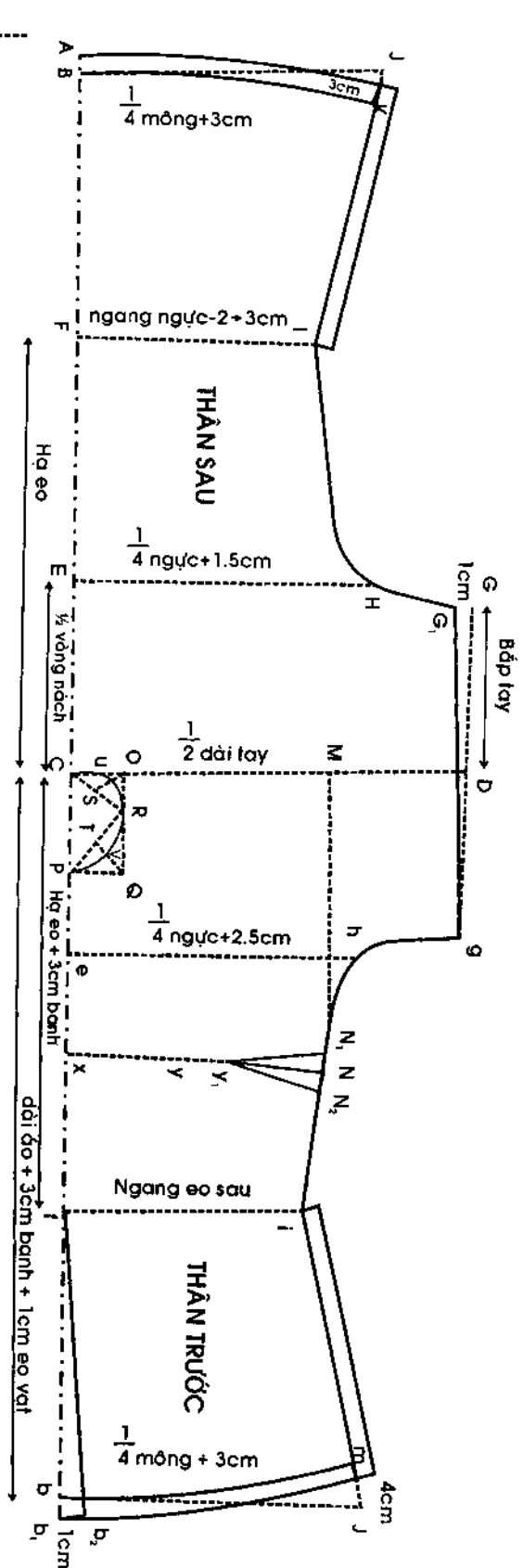

### 1. Vẽ tay trong:

$$Dg = \text{bắp tay} = \text{số đo} = 14\text{cm}$$

$$\begin{aligned} eh = \text{ngang ngực} &= \frac{1}{4} \text{ vòng ngực} + 2,50\text{cm cử động} \\ &= 84/4 + 2,5 = 23,50\text{cm} \end{aligned}$$

Nối hg → đường sườn tay trong.

### 2. Vẽ sườn áo:

$$fi = \text{ngang eo} = \text{ngang eo thân sau} = 19,50\text{cm}$$

Nối ih – sườn áo. Đánh cong góc nách tại h.

### 3. Vẽ tà áo:

$$\begin{aligned} bj = \text{ngang hông} &= \frac{1}{4} \text{ vòng hông} + 3\text{cm cử động} = 88/4 + 3\text{cm cử động} \\ &= 88/4 + 3\text{cm} = 25\text{cm} \end{aligned}$$

Nối ij – đường tà áo.

Jm: giảm tà áo = 4cm. Đánh cong bm.

Từ  $b_1$  vẽ 1 đường cong cách đều đường cong bm một khoảng bằng rộng lai áo.

Từ I vẽ đường đỉnh nách song song và cách đều đường tà áo ij một khoảng bằng rộng lai.

Từ  $b_1$  giảm vào 1cm – Nối thẳng lên f (giảm 1cm để 2 vạt áo không úp vào nhau) → đường  $b_2 f$  sẽ được cắt bỏ.

Từ G giảm vào 1cm – Nối  $G_1g$  (giảm 1cm ở bắp tay thân sau để 2 đường sườn tay bằng nhau).

### 4. Vẽ cổ áo: (vẽ trên thân trước).

#### a. Cổ viền tròn:

$$CO = \text{vào cổ} = \frac{1}{8} \text{ vòng cổ} + 1\text{cm} = 32/8 + 1 = 5\text{cm}$$

$$CP = \text{hạ cổ} = \frac{1}{4} \text{ vòng cổ} + 1\text{cm} = 32/4 + 1 = 9\text{cm}$$

Vẽ hình chữ nhật COPQ.

R là điểm giữa của OQ. Nối RC và RP. Gọi S và T là điểm giữa của RC và RP.

Nối OS và QT, chia mỗi đoạn làm 3 khoảng bằng nhau.

$$SU = 2/3 SO - TV = 1/3 TQ - \text{Vẽ vòng cổ qua các điểm CURVP}$$

#### b. Cổ trái tim:

$$CO = \text{vào cổ} = \frac{1}{8} \text{ vòng cổ} + 1,50\text{cm} = 32/8 + 1,50 = 5,50\text{cm}$$

$$CP = \text{hạ cổ} = \frac{1}{4} \text{ vòng cổ} = 32/4 = 8\text{cm}$$

Cách vẽ giống như cổ tròn.

Vẽ hình chữ nhật COPQ. R là điểm giữa của OQ. Nối RC và RP.

S và T là điểm giữa của RC và RP. Nối SO và TQ.

$$SU = 2/3 SO - TV = 1/3 TQ.$$

$$PW = \text{hạ trái tim} = \frac{1}{10} \text{ vòng cổ} = 3,20\text{cm}$$

Vòng cổ qua các điểm CUVW.

### 5. Vẽ banh ngực:

$$CX = \text{hạ đầu banh ngực} = \text{số đo} = 23\text{cm}$$

MN = hạ chân banh = số đo hạ banh ngực +  $\frac{1}{2}$  rộng banh  
= 23cm + 1,50cm = 24,50cm

XY = vào đầu banh =  $\frac{1}{2}$  dang ngực + 2cm = 16/2 + 2 = 10cm.

Nối YN.

YY<sub>1</sub> = giảm đầu banh = 3cm.

NN<sub>1</sub> = NN<sub>2</sub> = 1,50cm.

### C - TAY ÁO (khúc tay ngoài)

DG = bắp tay (đo theo đường biên vải) = số đo = 14cm

DD<sub>1</sub> (vải gấp đôi) =  $\frac{1}{2}$  số đo dài tay = 68/2 = 34cm. Nếu muốn mặc ngắn, bớt từ 2 - 4cm)

D<sub>1</sub>D<sub>2</sub> = cửa tay = số đo = 16cm.

D<sub>2</sub>G<sub>1</sub> = giảm sườn tay = 2cm

Nối GG<sub>1</sub>, khoảng giữa đánh cong vào 1cm.

Đánh cong D<sub>1</sub>G<sub>1</sub> → cửa tay, ngoài đường cong này, vẽ một đường cong cách đều 2cm để làm lai tay (lai tay bằng lai áo).

### D - TÚI ÁO

AB = miệng túi = trung bình 11cm

AC = bề sâu túi = miệng túi + 1,50cm → 2cm = 11 + 2 = 13cm

CD = đáy túi = miệng túi + 0,50cm = 11,50cm

Từ B đo lên 0,50cm, có điểm B<sub>1</sub>

Nối B<sub>1</sub>A

Từ D đo lên 0,50cm, có điểm D<sub>1</sub> → nối D<sub>1</sub>C.

Nối D<sub>1</sub>B<sub>1</sub>. Túi áo qua các điểm AB<sub>1</sub>D<sub>1</sub>C. Đánh cong góc túi tại D<sub>1</sub> và C.

### E - NẾP CỔ VÀ NẾP ĐÌNH ÁO

Về cách đều vòng cổ và đình áo 1 khoảng bằng 3cm để làm nếp cổ và nếp đình.

### V - CÁCH CẮT:

- Trước khi cắt, xếp banh ngực lại, nếp gấp banh quay về phía nách áo.
- Sườn áo, sườn tay chừa 1cm đường may.
- Lai áo, đình nách chừa 0,50cm đường may hoặc cắt sát.
- Cổ áo chừa 0,50cm đường may.
- Đường giữa thân trước = cắt bỏ đường b<sub>2</sub>f, rọc đường fP.
- Khúc tay ngoài = sườn tay chừa 1cm đường may.
- Túi áo chừa đều chung quanh 1cm đường may.

### VI. QUI TRÌNH MAY:

1. May banh ngực.
2. May nếp cổ và nếp đình vào thân áo.
3. May lai tay của khúc tay ngoài.
4. Nối khúc tay ngoài vào thân áo.
5. May đường sườn tay và sườn thân.
6. May đường tà áo (gấp đình nách vào).
7. Lên lai áo.
8. Viền cổ áo (nếu cổ viền tròn).
9. May túi áo.
10. Kết nút.

## THỰC HÀNH CÁCH ĐO ÁO BÀ BA VÀ ÁO DÀI TAY THƯỜNG

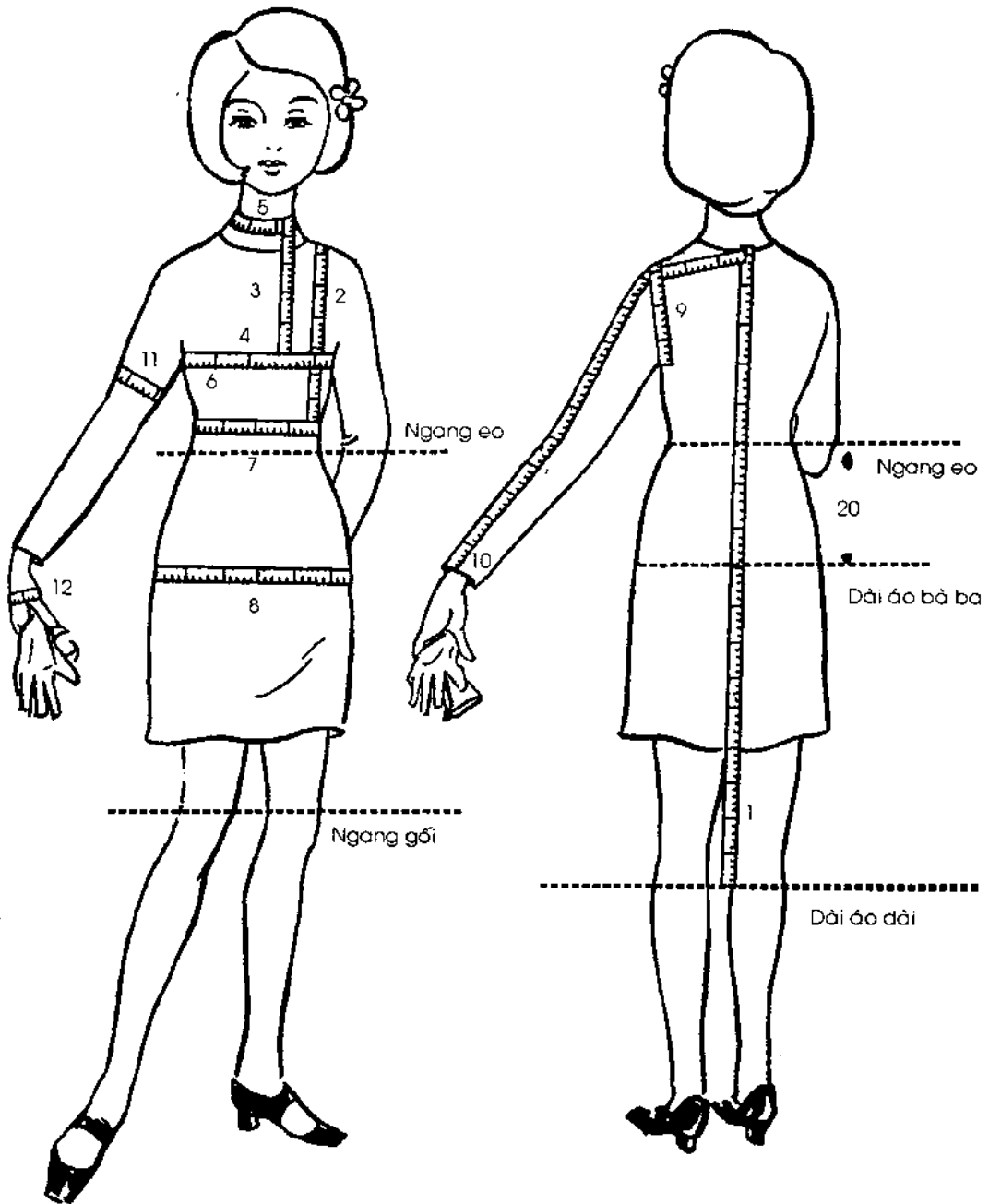

1. Dài áo

2. Hạ eo

3. Hạ banh ngực

4. Dang ngực

5. Vòng cổ

6. Vòng ngực

7. Vòng eo

8. Vòng mông

9. Vòng nách

10. Dài tay

11. Bắp tay

12. Cửa tay

# Áo bà ba tay raglan

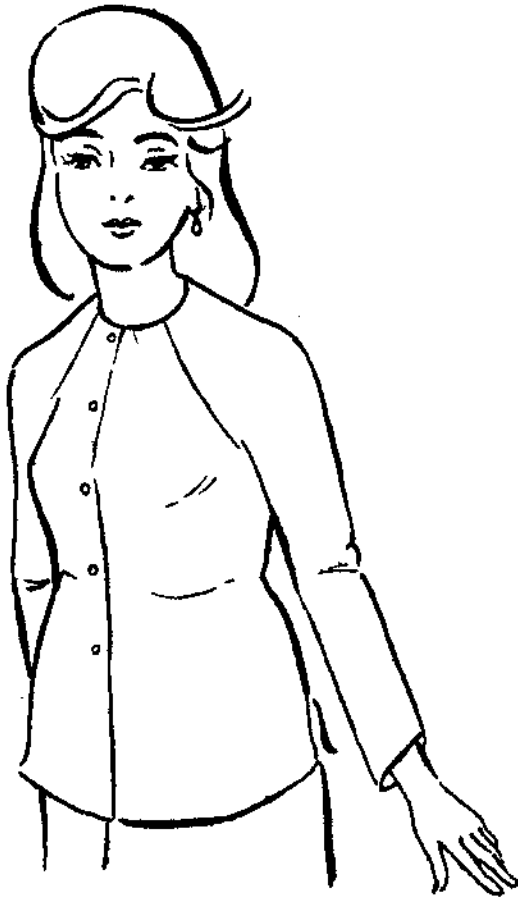

## I- CÁCH ĐO

1. **Dài áo:** từ xương ót đến ngang thắt lưng + 18cm → 20cm (khoảng ngang mắt cá tay).
2. **Hạ eo:** từ giữa vai qua hông ngực đến trên eo 2cm → 3cm.
3. **Hạ banh ngực:** từ điểm hạ cổ thân trước đến ngang đầu ngực.
4. **Vòng cổ:** đo vừa sát vòng chân cổ.
5. **Vòng ngực:** đo quanh chỗ nở nhất của ngực.
6. **Vòng hông:** đo quanh chỗ nở nhất của hông.
7. **Vòng nách:** đo quanh vòng nách (ngang qua đầu vai)
8. **Dài tay:** từ chân cổ đến mắt cá tay hoặc ngắn hơn (tùy thích)
9. **Cửa tay:** tùy thích.

## II- NI MẪU:

- |                 |        |
|-----------------|--------|
| 1. Dài áo       | = 57cm |
| 2. Hạ eo        | = 35cm |
| 3. Hạ banh ngực | = 16cm |
| 4. Vòng cổ      | = 32cm |
| 5. Vòng ngực    | = 84cm |
| 6. Vòng hông    | = 88cm |
| 7. Vòng nách    | = 32cm |
| 8. Dài tay      | = 60cm |
| 9. Cửa tay      | = 15cm |

## III - CÁCH TÍNH VẢI

### 1. Vải khổ 0,90m:

- \* Ngực nhỏ hơn 80cm = 2 lần dài áo (kể cả lai + đường may)
- \* Ngực lớn hơn 80cm = 2 lần dài áo (kể cả lai + đường may) + 40cm

2. Vải khổ 1,20m = 1 dài áo + 1 dài tay (kể cả lai + đường may)

3. Vải khổ 1,40m = 1 dài áo (kể cả lai + đường may) + 40cm

4. Vải khổ 0,90m = 2 lần dài áo + dài tay (kể cả lai + đường may)



## IV – CÁCH VẼ:

### A- THÂN SAU

**Cách xếp vải:** từ đường biên đo vào =  $\frac{1}{4}$  vòng hông + 5cm xếp đôi vải lại, bề trái ra ngoài, nếp gấp quay về phía người cắt, đầu vải phía tay trái.

$B_1B$  = lai áo = tùy thích = 2cm.

BA = dài áo = số đo = 57cm. Vạch ngang 1 đường.

AC = hạ nách =  $\frac{1}{2}$  số đo vòng nách + 1cm =  $\frac{32}{2} + 1\text{cm} = 17\text{cm}$ .

Vạch ngang 1 đường.

AD = hạ eo = số đo = 35cm. Vạch ngang 1 đường.

#### 1. Vẽ cổ áo:

AF = vào cổ =  $\frac{1}{8}$  vòng cổ - 0,50 =  $\frac{32}{8} - 0,50 = 3,50\text{cm}$

FF<sub>1</sub> = đo lên 0,50cm

Vẽ cong F<sub>1</sub>A.

#### 2. Vẽ vòng nách:

CG = ngang ngực =  $\frac{1}{4}$  vòng ngực + 1cm =  $\frac{84}{4} + 1 = 22\text{cm}$

Nối GF<sub>1</sub> → GH =  $\frac{1}{3}$  GF<sub>1</sub>

HH<sub>1</sub> = 1,50cm

Nối F<sub>1</sub>H<sub>1</sub>, đánh cong H<sub>1</sub>G.

#### 3. Vẽ sườn áo và tà áo:

DI = ngang eo = ngang ngực - 2cm → 3cm = 22 - 2 = 20cm

Nối GI → đường sườn áo.

BL = ngang hông =  $\frac{1}{4}$  vòng hông + 3cm =  $\frac{88}{4} + 3 = 25\text{cm}$

Nối LI → đường tà áo.

LL<sub>1</sub> = giảm tà = 3cm

Đánh cong BL<sub>1</sub>

*Nẹp tà:* vẽ 1 đường thẳng song song và cách đều IL một khoảng bằng rộng lai áo.

*Nẹp lai:* từ B<sub>1</sub> vẽ đường cong cách đều đường cong BL<sub>1</sub> một khoảng bằng rộng lai.

### B- THÂN TRƯỚC

Xếp 2 mép vải trùng nhau, bề trái ra ngoài, đầu vải phía tay trái, mép vải quay vào phía người cắt.

Từ mép vải chừa vào 0,50cm đường may.

b<sub>1</sub>b = lai áo = 2cm. Vạch ngang 1 đường.

ba = dài áo = số đo + 3cm bánh ngực + 1cm sa vặt = 57 + 3 + 1 = 61cm

ac = hạ nách =  $\frac{1}{2}$  số đo vòng nách =  $\frac{32}{2} = 16\text{cm}$

ad = hạ eo = số đo + 3cm bánh = 35 + 3 = 38cm

#### 1. Vẽ cổ áo:

af = hạ cổ =  $\frac{1}{8}$  vòng cổ + 1,50 =  $\frac{32}{8} + 1,50 = 5,50\text{cm}$

fm = vào cổ =  $\frac{1}{8}$  vòng cổ - 0,50 = 3,50cm

Chia khoảng hạ cổ làm 2 phần bằng nhau, có điểm e và e<sub>1</sub>

Nối ef → m<sub>1</sub> là điểm giữa.

Nối m<sub>1</sub>m → m<sub>1</sub>m<sub>2</sub> = 1/3 m<sub>1</sub>m.

Vẽ cong vòng cổ qua các điểm e và m<sub>2</sub>f

## 2. Vẽ vòng nách:

cg = ngang ngực = 1/4 vòng ngực + 2cm = 84/4 + 2 = 23cm

Nối ge → gh = 1/3 ge.

hh<sub>1</sub> = 2cm.

Nối eh<sub>1</sub>, đánh cong h<sub>1</sub>g.

## 3. Vẽ sườn áo và tà áo:

di = ngang eo = ngang eo sau = 20cm. Nối ig → đường sườn áo.

bl = ngang hông = 1/4 vòng hông + 3cm = 88/4 + 3 = 25cm.

Nối li → đường tà áo.

ll<sub>1</sub> = giảm tà = 4cm. Đánh cong bl<sub>1</sub>

Nẹp tà = vẽ 1 đường thẳng song song và cách đều li một khoảng bằng rộng lai.

Nẹp lai = từ b<sub>1</sub> vẽ một đường cong cách đều đường cong bl<sub>1</sub> một khoảng bằng rộng lai.

- Từ b<sub>1</sub> đo vào n = 1cm. Nối n d và cắt bỏ đường này (chừa ra đều 0,50cm đường may)

## 4. Vẽ banh ngực:

fr = hạ banh ngực = số đo + 0,50cm = 16 + 0,50cm = 16,50cm

rs = vào đầu banh = 1/10 vòng ngực = 8,40cm

iv = hạ chân banh = 7cm (chân banh có thể cho xéo nhiều hay ít tùy ý).

Nối vs = st = giảm đầu banh = 3cm

Từ v đo qua mỗi bên 2cm (1/2 của rộng banh → rộng banh thêm 3cm thì phải nhấn 4cm)

## C- TAY ÁO

B<sub>1</sub>B = lai tay = rộng lai áo = 2cm

BA = dài tay = số đo = 60cm

AC = hạ nách tay = 1/4 vòng ngực - 1cm = 84/4 - 1 = 20cm

### 1. Vẽ đường sườn tay:

Cg = CG = ngang tay = 1/2 vòng nách = 32/2 = 16cm.

Bl = BL = cửa tay = số đo = 15cm.

Nối lg và LG, khoảng giữa lg và LG đánh cong vào 2cm.

Lm = BL = giảm sườn tay = 1cm.

Đánh cong Bm và BM → cửa tay

### 2. Vẽ nách tay phía trước:

Ae = 1/8 vòng cổ = 32/8 = 4cm

Nối eg → gh = 1/3ge

$$hh_1 = 2\text{cm}$$

Nối  $eh_1$ , đánh cong  $h_1g$

### 3. Vẽ nách tay phía sau:

$$AE = 2\text{cm} = \frac{1}{2} Ae$$

$$EF = 1,50\text{cm}$$

Nối  $GF \rightarrow GH = \frac{1}{3} GF$

$$HH_1 = 1,50\text{cm}$$

Nối  $FH_1$ , đánh cong  $H_1G$

### 4. Vẽ vòng cổ tay áo: Đánh cong $eF$ (cong lõm vào)

## D - NỆP CỔ, NỆP ĐÌNH

Dựa theo vòng cổ để vẽ nẹp cổ, nẹp đình (liền nhau), bề ngang  $2,50\text{cm} \rightarrow 3,50\text{cm}$

### E - TÚI ÁO (giống túi áo bà ba tay thường)

$AD$  = miệng túi = trung bình  $11\text{cm}$

Kẻ  $AB$  thẳng góc với  $AD$

$AB$  = bề sâu túi = miệng túi +  $1,50\text{cm} = 11 + 1,50 = 12,50\text{cm}$

$BC$  = đáy túi = miệng túi +  $0,50\text{cm} = 11 + 0,5 = 11,50\text{cm}$

$C$  đo lên  $0,50\text{cm}$  có điểm  $C_1 \rightarrow$  nối  $C_1B$ .

$D$  đo lên  $0,50\text{cm}$  có điểm  $D_1 \rightarrow$  nối  $D_1A$ .

Túi áo  $ABC_1D_1$ . Đánh cong góc túi tại  $B$  và  $C_1$

## V - CÁCH CẮT

- Vòng cổ cắt sát, không chừa đường may.

- Vòng nách chừa  $1,50\text{cm}$ .

- Sườn áo, sườn tay chừa  $1,50\text{cm}$  đến  $2\text{cm}$ .

- Đình nách (nẹp tà) lai áo + lai tay cắt sát.

- Túi áo chung quanh chừa đều  $1\text{cm}$  đường may.

- Miếng đắp miệng túi bề rộng =  $\frac{1}{3}$  bề sâu túi có thể cắt liền với túi áo hoặc cắt rời, chừa đều  $1\text{cm}$  đường may.

## VI. QUY TRÌNH MAY

1. May bành ngực

2. Ráp sườn áo

3. Lên lai tay và ráp sườn tay

4. Ráp tay áo vào thân áo

5. May nẹp cổ và nẹp đình vào thân

6. May đường tà áo (gấp đình nách vào)

7. Lên lai áo

8. Viền cổ áo

9. May túi áo

10. Kết nút

## THỰC HÀNH CÁCH ĐO ÁO BÀ BA VÀ ÁO DÀI TAY RAGLAN

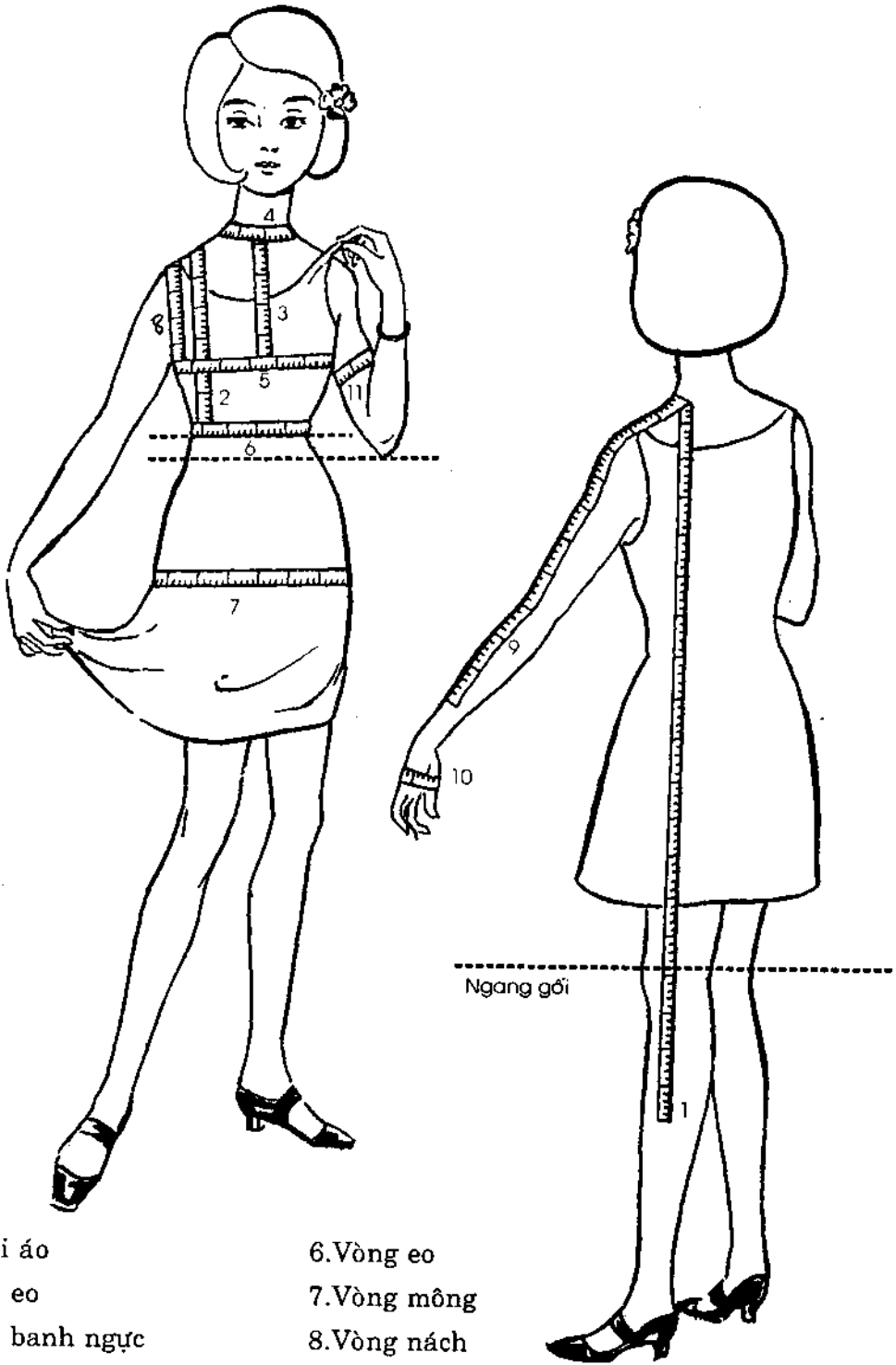

1. Dài áo
2. Hạ eo
3. Hạ banh ngực
4. Vòng cổ
5. Vòng ngực

6. Vòng eo
7. Vòng hông
8. Vòng nách
9. Dài tay
10. Cửa tay

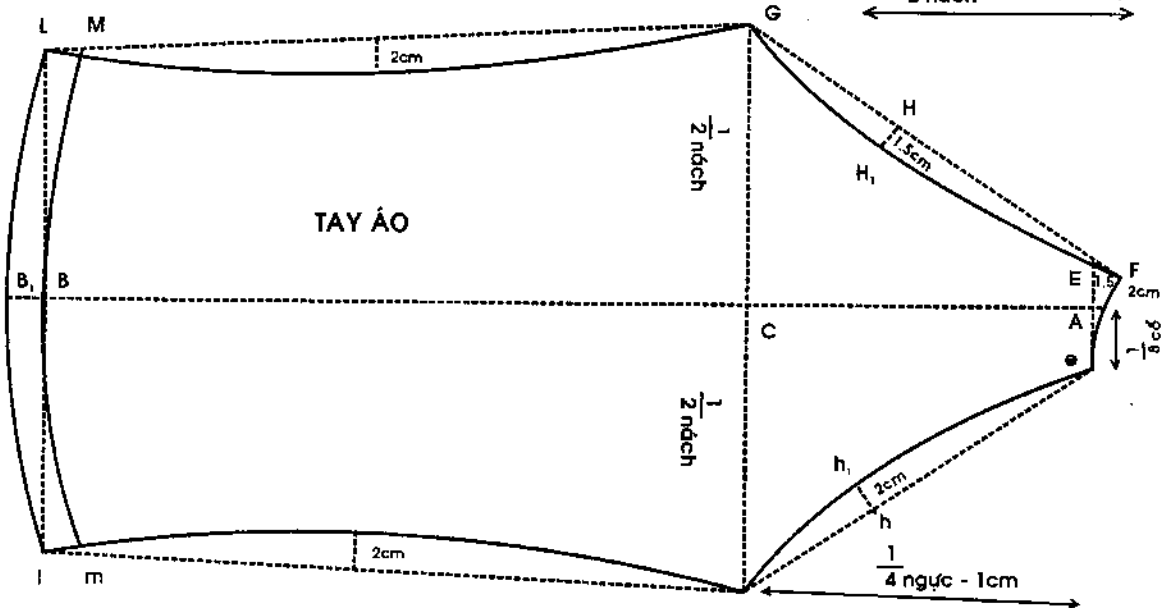
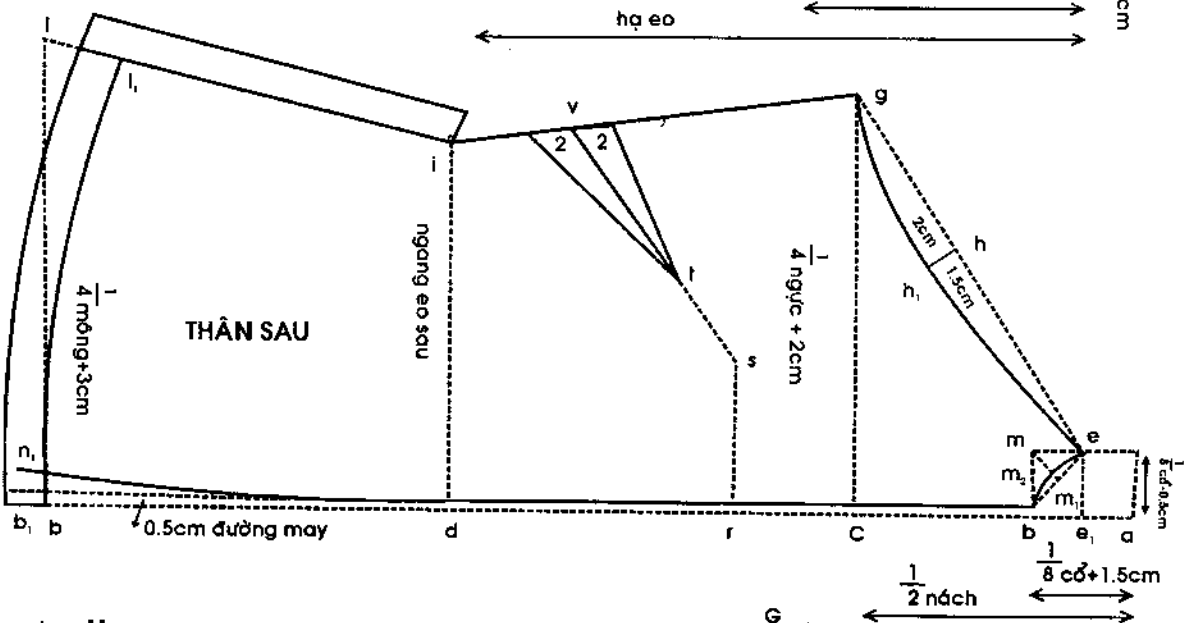
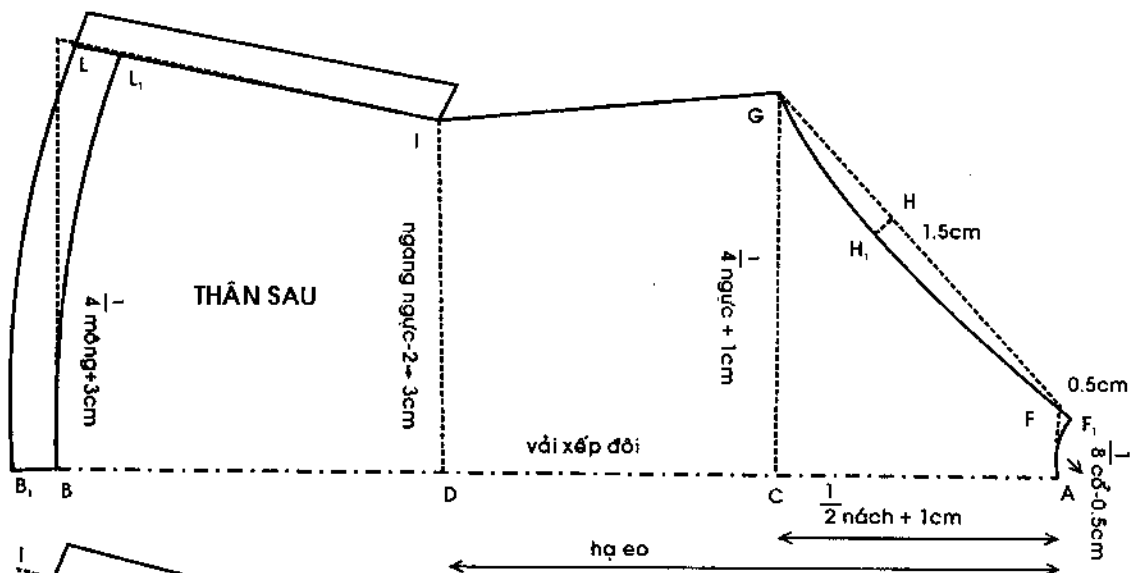

# CHƯƠNG V: ÁO DÀI

## Áo dài tay thường

### I - CÁCH ĐO

1. **Dài áo:** đo từ xương ót qua eo xuống tới giữa bắp chân (hoặc dài ngắn tùy thích).
2. **Hạ eo:** từ giữa vai qua hông ngực đến trên eo 2cm
3. **Hạ banh ngực:** từ chân cổ xuống đầu ngực.
4. **Dang ngực:** từ đầu ngực bên trái sang đầu ngực bên phải.
5. **Vòng cổ:** đo vừa sát vòng chân cổ.
6. **Vòng ngực:** đo vừa sát quanh chỗ nở nhất của ngực.
7. **Vòng eo:** đo vừa sát quanh chỗ hạ eo.
8. **Vòng hông:** đo quanh chỗ nở nhất của hông.
9. **Vòng nách:** đo vừa sát quanh vòng nách, ngang qua đầu vai.
10. **Dài tay:** đo từ xương ót đến mắt cá tay.
11. **Bắp tay:** đo quanh vòng bắp tay, chia đôi + 2,50cm cử động.
12. **Cửa tay:** có thể rộng hẹp tùy thích.

### II - NI MẪU:

- |                 |         |              |        |
|-----------------|---------|--------------|--------|
| 1. Bề dài       | = 100cm | 7. Vòng eo   | = 66cm |
| 2. Hạ eo        | = 35cm  | 8. Vòng hông | = 88cm |
| 3. Hạ banh ngực | = 23cm  | 9. Vòng nách | = 32cm |
| 4. Dang ngực    | = 16cm  | 10. Dài tay  | = 68cm |
| 5. Vòng cổ      | = 32cm  | 11. Bắp tay  | = 14cm |
| 6. Vòng ngực    | = 84cm  | 12. Cửa tay  | = 15cm |

### III - CÁCH TÍNH VẢI

#### 1. Vải khổ 0,90m:

- \* Ngực nhỏ hơn 80cm = 2 lần dài áo (kể cả lai + đường may, + 4cm banh ngực).
- \* Ngực lớn hơn 80cm = 2 lần dài áo (kể cả lai + đường may) + 5cm banh ngực + 30cm

2. Vải khổ 1,20m = 2 lần dài áo (kể cả lai + đường may) + 4cm banh ngực

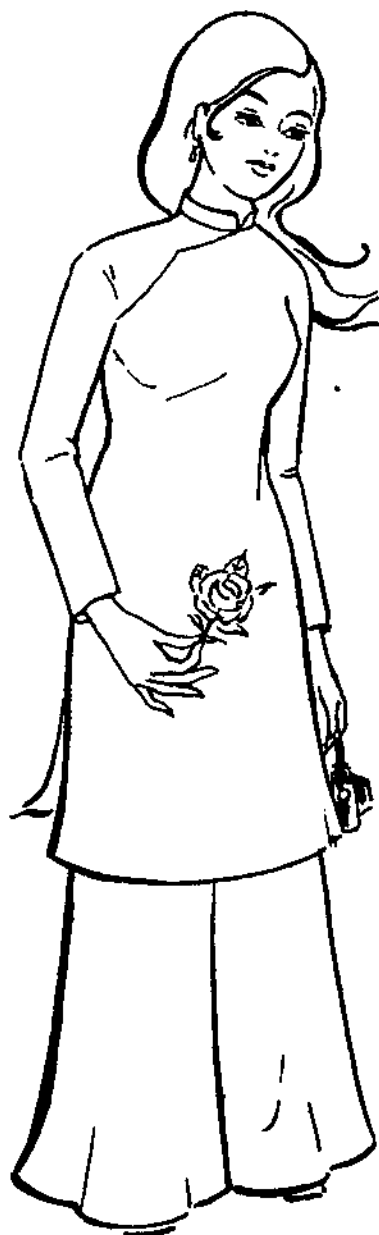

#### IV – CÁCH VẼ:

Lấy canh: từ biên vải đo vào =  $\frac{1}{2}$  số đo dài tay + 1cm đường may. Xếp vải lại, đầu vải phía tay trái, nếp gấp đôi quay về phía trong mình người đứng cắt và mặt trái vải ra ngoài.

##### A- THÂN SAU (hình 1)

AB = lai áo = 3cm (tùy thích)

BC = dài áo = số đo = 100cm

CE = hạ nách =  $\frac{1}{2}$  số đo vòng nách =  $32/2 = 16$ cm. Vạch ngang 1 đường

CF = hạ eo = số đo = 35cm. Vạch ngang 1 đường.

FG = hạ hông = 14cm. Vạch ngang 1 đường.

##### 1. Vẽ tay trong:

CD = khúc tay trong (đường gấp tư) =  $\frac{1}{2}$  dài tay =  $68/2 = 34$ cm

DH = bắp tay = số đo = 14cm

EI = ngang ngực =  $\frac{1}{4}$  vòng ngực + 0,50cm cử động =  $84/4 + 0,50$ cm = 21,50cm

Nối HI → đường sườn tay trong.

##### 2. Vẽ sườn áo:

FJ = ngang eo =  $\frac{1}{4}$  vòng eo + 2cm =  $66/4 + 2 = 18,50$ cm

Nối IJ → đường sườn thân áo

Đánh cong góc nách tại I.

##### 3. Vẽ tà áo:

GK = ngang hông =  $\frac{1}{4}$  vòng hông + 0,50cm =  $84/4 + 0,5 = 22,50$ cm.

BL = ngang tà áo =  $\frac{1}{4}$  vòng hông + 2cm =  $88/4 + 2 = 24$ cm.

LM = 6cm.

Nối MK vẽ cong KJ tại khoảng giữa độ 0,50cm → 1cm.

LL<sub>1</sub> = giảm tà = 1cm

Vẽ cong L<sub>1</sub>B.

##### B - THÂN TRƯỚC (hình 2)

Thân trước liền với thân sau qua đường canh vai CD

Cb = dài áo = số đo bề dài + 4cm banh ngực =  $100 + 4 = 104$ cm

ba = lai áo = 3cm (bằng lai sau)

Ce = hạ nách =  $\frac{1}{2}$  số đo vòng nách =  $32/2 = 16$ cm

Vạch ngang 1 đường.

cf = hạ eo = số đo + 4cm banh ngực  $35 + 4 = 39$ cm

fg = hạ hông = 14cm. Vạch ngang 1 đường.

##### 1. Vẽ tay trong:

CD = khúc tay trong =  $\frac{1}{2}$  số đo dài tay  $68/2 = 34$ cm

Dh = bắp tay = số đo = 14cm

ei = ngang ngực =  $\frac{1}{4}$  vòng ngực + 2,50cm cử động:

$$= 84/4 + 2,50\text{cm} = 23,50\text{cm}$$

Nối hi: đường sườn tay trong.

## 2. Vẽ sườn áo:

$$fj = \text{ngang eo} = \frac{1}{4} \text{ vòng eo} + 1,50\text{cm} = 66/4 + 1,50\text{cm} = 18\text{cm}$$

Nối ij  $\rightarrow$  đường sườn áo. Đánh cong góc nách tại i.

## 3. Vẽ tà áo:

$$gk = \text{ngang hông} = \frac{1}{4} \text{ vòng hông} = 88/4 = 22\text{cm}$$

Nối jk, khoảng giữa vẽ cong độ 0,50cm  $\rightarrow$  1cm

$$bl = \text{ngang tà áo} = \frac{1}{4} \text{ vòng hông} + 2\text{cm} = 88/4 + 2\text{cm} = 24\text{cm}$$

l do thẳng lên m = 6cm

Nối mk. ll<sub>1</sub> = giảm tà = 1cm. Đánh cong bl<sub>1</sub>

## 4. Vẽ cổ áo: (trên thân trước)

$$CO = C_1O_1 = \frac{1}{4} \text{ vòng cổ} = 32/4 = 8\text{cm}$$

$$CC_1 = OO_1 = \frac{1}{8} \text{ vòng cổ} + 0,50\text{cm} = 32/8 + 0,5 = 4,50\text{cm}$$

$$CQ = PP_1 = \frac{1}{4} \text{ vòng cổ} + 1\text{cm} = 32/4 + 1 = 9\text{cm}$$

$$CP = QP_1 = \frac{1}{8} \text{ vòng cổ} - 0,50\text{cm} = 32/8 - 0,50 = 3,50\text{cm}$$

Vẽ thành 2 hình chữ nhật COO<sub>1</sub>C<sub>1</sub> và CQP<sub>1</sub>P.

Chia đôi bề dài, kẻ 2 đường chéo của mỗi hình.

Vẽ vòng cổ phía trên lấy 2/3, phía dưới lấy 1/3 (từ tâm điểm đo ra).

## 5. Vẽ hò áo: (hình 4)

$$QQ_1 = 0,50\text{cm}$$

$$Q_1R = \frac{1}{4} \text{ vòng cổ} - 1\text{cm} = 32/4 - 1 = 7\text{cm}$$

$$RR_1 = 0,50\text{cm}$$

Nối Q<sub>1</sub>R<sub>1</sub>

$$SS_1 = \frac{1}{2} \text{ vòng nách} + 2\text{cm} = 32/2 + 2 = 18\text{cm}$$

Đánh cong R<sub>1</sub>S<sub>1</sub> tại khoảng giữa độ 1cm.

## 6. Vẽ bánh ngực: (hình 5)

### a. Bên không mở hò:

Cr = số đo hạ bánh ngực: 23cm

$$NN_1 = \text{số đo hạ ngực} = \frac{1}{2} \text{ rộng bánh} = 23\text{cm} + 4/2 \text{ cm} = 25\text{cm}$$

$$rr_1 = \text{vào đầu bánh} = \frac{1}{2} \text{ dang ngực} + 0,50\text{cm} = 16/2 + 0,50\text{cm} = 8,50\text{cm}$$

Nối N<sub>1</sub>r<sub>1</sub>. r<sub>1</sub>s = giảm đầu bánh = 3cm.

Từ N<sub>1</sub> đo ra mỗi bên 2cm là rộng bánh.

### b. Bên mở hò:

$$Cy = \text{số đo hạ ngực} + 1\text{cm} = 23 + 1 = 24\text{cm}$$

$$yy_1 = \text{vào đầu bánh} = \frac{1}{2} \text{ dang ngực} = 0,50\text{cm} = 16/2 + 0,50 = 8,50\text{cm}$$

$$tt_1 = Cy = (\text{rộng bánh} - 1)/2 = 24\text{cm} + (4-1)/2 = 25,50\text{cm}$$



Nối  $Y_1t_1 . y_1v =$  giảm đầu banh = 3cm

Nối  $vt_1$ . Từ  $t_1$  đo ra mỗi bên 1,5cm

(Bề ngang banh ngực thường là 3cm hoặc 4cm, hai bên chênh nhau 1cm)

### 7. Vẽ đường bấp tay: (hình 7)

Đường sườn tay phía sau giảm vào 2cm  $\rightarrow HH_1 = 2$ cm. Nối Hh  $\rightarrow$  đường bấp tay của thân áo.

### C- TAY ÁO (khúc tay ngoài) (hình 5)

AC = Bấp tay = (do theo đường biên vải) = số đo = 14cm

AB = (vải gấp đôi) =  $\frac{1}{2}$  số đo dài tay =  $68/2 = 34$ cm

BD = Cửa tay: số đo = 15cm.

DE = giảm sườn tay = 1cm

### D- BÂU ÁO (hình 6)

AB = bề cao bầu = (gấp đôi) = 2,50cm

AC =  $\frac{1}{2}$  vòng cổ: 16cm

Vẽ BD = AC, CD = AB  $\rightarrow$  vẽ hình chữ nhật ACDB

CE = 3cm; kẻ cong AE

Từ B vẽ một đường cong BF cách đều đường cong AE một khoảng bằng bề cao bầu.

FG = giảm vào 1cm. Bầu áo qua các điểm BGEA.

## V - CÁCH CẮT:

### 1. Thân áo trước khi cắt xếp banh ngực lại.

- Tà áo = chừa 0,50cm đường may (nếu may tà Trung, tà Bắc).  
= chừa 2cm đường may (nếu may tà Nam).
- Sườn áo = chừa 2,50cm đường may.
- Bấp tay = chừa 1cm đường may.
- Vòng cổ, hò áo cắt sát.

### 2. Tay áo = (khúc tay ngoài)

- Sườn tay = chừa 2,50cm đường may.
- Bấp tay = chừa 1cm đường may.

### 3. Bầu áo: - Bầu lưới không chừa đường may.

- Vải bọc bầu chừa 1cm đường may.

### Cắt vạt con (hình 8)

Sau khi cắt rời đường mặt hò áo, đặt đường này lên vải định cắt vạt con. Ghi dấu đường  $Q_1R_1S_1$  và  $S_{1j}$  theo dấu đường sườn thân sau.

$$jj_1 = Q_1Q_2 = 3\text{cm} \rightarrow 5\text{cm}$$

### Cách cắt:

- Đường  $Q_1Q_2$  = chừa 1cm đường may.
- Đường  $Q_1R_1S_1$  và  $jj_1$  chừa 2cm đường may.

- Đường  $S_1J$  chứa đường may theo đường sườn thân áo.

## QUY TRÌNH MAY

1. May banh ngực.
2. Viền hò áo (viền đẹp).
3. Viền đường sườn, chỗ gài nút.
4. May tà thân trước + thân sau (xem phần hướng dẫn thực hành).
5. May lai tay của khúc tay ngoài.
6. Nối khúc tay ngoài vào thân áo.
7. May đường sườn.
8. May bâu áo (xem phần hướng dẫn thực hành).
9. Ráp bâu.
10. Lên lai áo.
11. Luồn đường hò, đường tà và lai
12. Đóng bọ ở đường xẻ tà bên trái
13. Kết nút, kết móc.

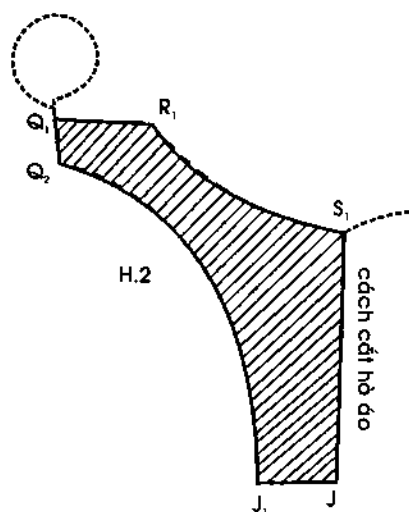

## HƯỚNG DẪN THỰC HÀNH

### I – CÁCH MAY HÒ ÁO: (áo dài tay thường)

**1. Cắt đứt mặt hò áo** = cắt rời đường mặt hò  $S_1R_1Q_1Q_2$  trên thân áo trước theo sát đường phấn vẽ.

#### **2. Viền mặt hò áo:**

Đặt miếng vải viền nằm phẳng (bề mặt vải viền úp vào bề mặt thân áo) may 1 đường cách mặt hò 5 ly. May xong cắt bỏ phần vải thừa của vải viền theo đường cắt của mặt hò áo.

Gấp phần vải viền qua bề trái, vuốt thật sát nếp, cắt đều vải viền cách đường may 1,50cm, bề gấp vào bên trong bề ngang của nếp hò là 7 ly.

### II – CÁCH RÁP VẶT CON

Đặt phần vải để may vạt con vào bên dưới của đường cắt mặt hò (từ đường cắt đo lên 2cm). Bề gấp rìa vải của đường cắt mặt hò áo vào bề trái của vải 5 ly và may xuống vạt con. Vạt con cắt theo dạng sườn áo thân sau, ngang đường hạ eo (chứa 2cm đường may), bề ngang từ 3 – 5cm.

### III – CÁCH MAY TÀ ÁO

❖ **Tà Nam:** Bề gấp vào bên trong 1 đường bờ rộng cách đường phấn 7 ly, máy thừa 2 đường cách nhau 1 ly và cách đường phấn vẽ 1 – 2 ly. Nắm sợi chỉ ở bề trái rút cho hơi căng lại từ eo xuống độ 20cm. Cắt phần vải thừa cách đường may 5 ly. Bề tà vô trong đúng đường phấn vẽ.

❖ **Tà Trung:** Đường viền tà là bằng vải thẳng sợi dọc, ngang 2cm, dài từ eo xuống lai áo + 2cm. May thừa 1 đường từ eo xuống độ 20cm, cách đường phấn vẽ 1 ly. Rút chỉ cho tà hơi căng lại (đừng để bị nhăn quá hay xếp li) khoảng

12cm. Đặt bề mặt vải viền úp vào bề mặt thân áo, may đúng đường phấn vẽ. Bề vải viền qua bề trái, vuốt sát nếp, nếp tà khoảng 7 ly.

❖ **Tà Bắc:** Cách làm giống như tà Trung, chỉ khác lúc bề nếp tà, nhờ cho loe mí vải viền ra khỏi đường bề 1 ly và dùng mũi may tới (may bằng tay) để giữ lại.

#### IV- CÁCH MAY BẦU ÁO:

##### 1. Cắt vải:

- Vẽ lên rạp giấy mẫu bầu áo, cắt đúng đường vẽ.
- Dùng rạp trên để cắt
  - \* 3 lớp vải cùng vải áo dài chứa 1cm đường may chung quanh.
  - \* 1 lớp lưới không chứa đường may.

##### 2. Cách may:

- Đặt miếng lưới bên bề trái miếng vải thứ 1, may dính lớp từ EG, GG' đến G'E' cách đều bìa lưới 2 ly.
- Đặt 2 miếng vải còn lại (bề mặt miếng 2 úp với bề mặt miếng 3) cho bề trái miếng 2 úp với bề mặt miếng 1. Máy qua 3 lớp vải (không qua lưới) theo đường EG, GG' và G'E' cách bìa lưới 1 ly (đường EAEE' không may, để ráp vào thân áo).
- Lộn miếng 3 trở lại, vuốt sát theo các cạnh và góc nhọn miếng lưới.

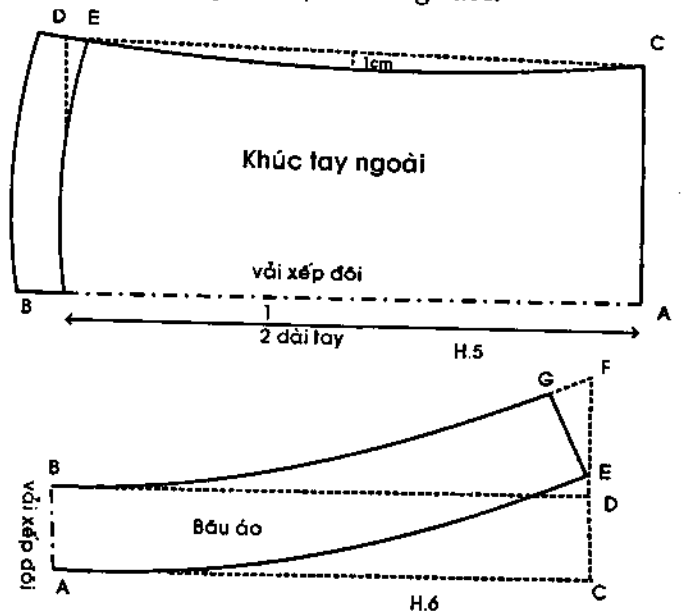
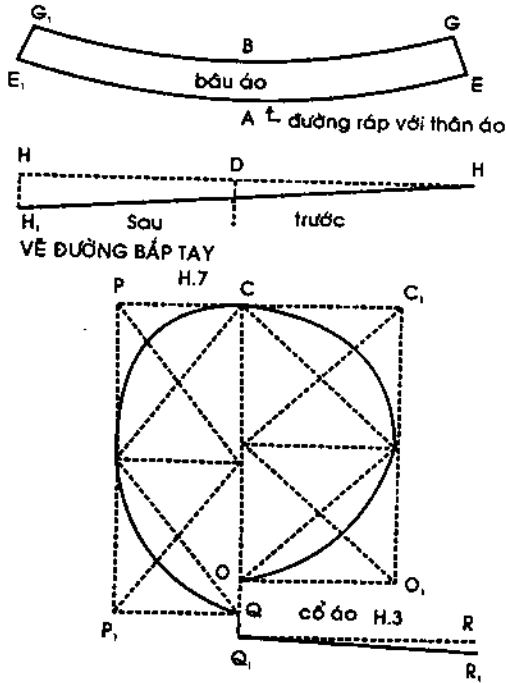

- Ghi dấu điểm giữa đoạn EE' của miếng 1 và 2 (lúc này đã thành 1 miếng).
- Ghim điểm giữa đoạn EE' với điểm giữa thân sau áo. Máy vòng cổ thân áo và miếng 1, 2 sát với đường chân của miếng lưới (không qua lớp lưới).
- Nhét 3 lớp vải vừa may xong vô trong. Gấp miếng thứ 3 vô cho bầu áo phẳng phiu rồi vắt trên đường chỉ vừa may.

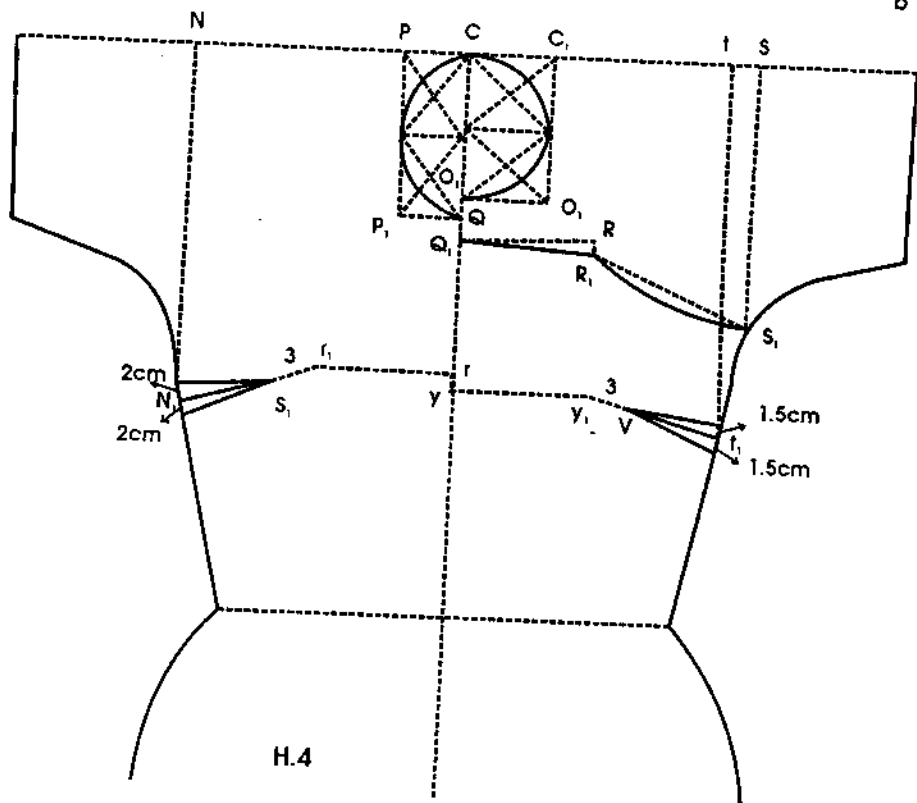
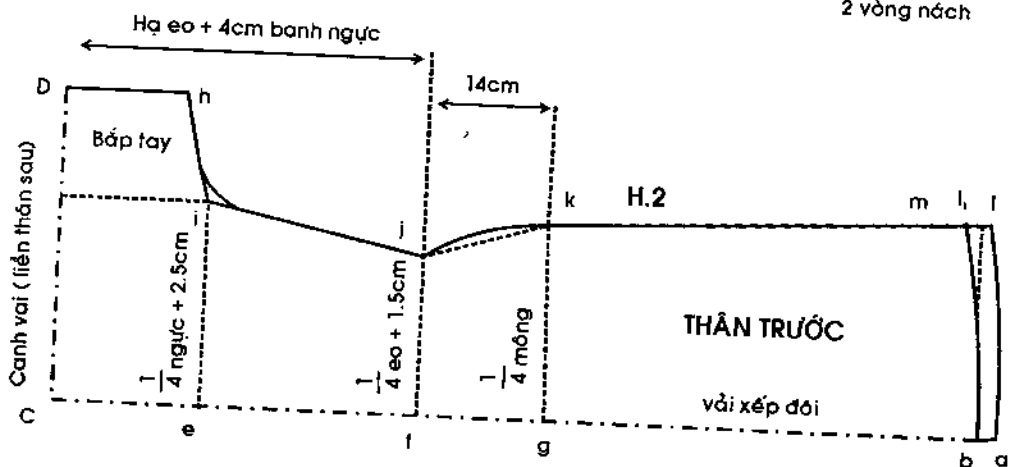
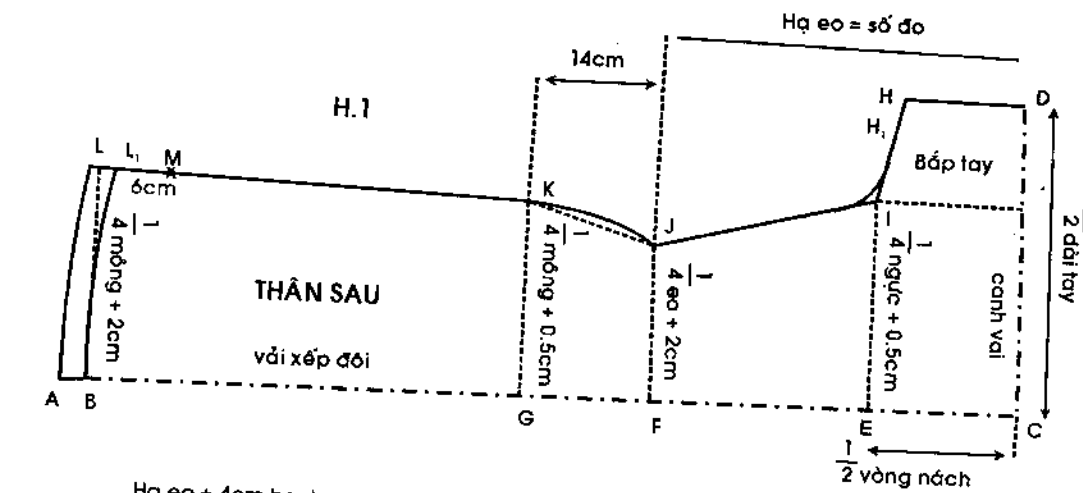

# Áo dài tay raglan



## I- CÁCH ĐO

1. **Bê dài:** Từ xương ót đến giữa bắp chân (có thể tùy thích).
2. **Hạ eo:** Từ giữa vai qua hông ngực đến trên eo 2cm đến 3cm.
3. **Hạ banh ngực:** từ điểm hạ cổ thân trước đến ngang đầu ngực.
4. **Dang ngực:** từ đầu ngực bên phải sang đầu ngực bên trái.
5. **Vòng cổ:** đo vừa sát quanh vòng chân cổ.
6. **Vòng ngực:** đo quanh chỗ nở nhất của ngực.
7. **Vòng eo:** đo quanh chỗ hạ eo.
8. **Vòng hông:** đo quanh chỗ nở nhất của hông.
9. **Vòng nách:** đo quanh vòng nách, ngang qua đầu vai.
10. **Dài tay:** từ chân cổ đến mắt cá tay (hoặc ngắn hơn tùy thích)
11. **Bắp tay:** đo quanh vòng bắp tay chia đôi + 2,50cm cử động.
12. **Cửa tay:** tùy thích.

## II- NI MẪU:

- |                       |                    |
|-----------------------|--------------------|
| 1. Bê dài: 100cm      | 7. Vòng eo: 66cm   |
| 2. Hạ eo: 35cm        | 8. Vòng hông: 88cm |
| 3. Hạ banh ngực: 16cm | 9. Vòng nách: 32cm |
| 4. Dang ngực: 16cm    | 10. Dài tay: 60cm  |
| 5. Vòng cổ: 32cm      | 11. Bắp tay: 14cm  |
| 6. Vòng ngực: 84cm    | 12. Cửa tay: 15cm  |

## III- CÁCH TÍNH VẢI:

1. **Vải khổ 0,9m:** 2 dài áo (kể cả lai và đường may), nếu ngực trên 90cm, bê dài vải bằng hai lần dài áo cộng 1 dài tay (kể cả lai và đường may).
2. **Vải khổ 1,20m:** 1 dài áo + 1 dài tay (kể cả lai và đường may).
3. **Vải khổ 1,50m:** một dài áo cộng 20cm.
4. **Vải khổ hẹp hơn 0,90m:** hai dài áo cộng một dài tay (kể cả lai và đường may).

## IV- CÁCH VẼ:

### A- THÂN SAU

**Cách xếp vải:** Từ đường biên đo vô bằng  $\frac{1}{4}$  vòng hông + 4cm (  $88/4\text{cm} + 4\text{cm} = 26\text{cm}$ ), xếp đôi vải lại, nếp gấp quay về phía người cắt, đầu vải phía tay trái.

$B_1B$  = lai áo = 3cm (tùy thích)

$BA$  = dài áo = số đo = 100cm. Vạch ngang một đường.

$AC$  = hạ nách =  $\frac{1}{2}$  số đo vòng nách + 1cm =  $32/2 + 1\text{cm} = 17\text{cm}$ .

Vạch ngang 1 đường.

$AD$  = hạ eo = số đo = 35cm. Vạch ngang một đường.

$DE$  = hạ hông = 14cm. Vạch ngang một đường.

#### 1. Vẽ cổ áo:

$AF$  = vào cổ =  $1/8$  vòng cổ - 0,50cm = 3,50cm

$F$  đo lên  $F_1$  = 1cm. Vẽ cong  $F_1A$ .

#### 2. Vẽ vòng nách áo:

$CG$  = ngang ngực =  $\frac{1}{4}$  vòng ngực =  $84/4 = 21\text{cm}$

Nối  $GF_1 \rightarrow GH = 1/3 GF_1$ .  $HH_1 = 1,50\text{cm}$ .

Nối  $F_1H_1$ , đánh cong  $H_1G$ .

#### 3. Vẽ sườn áo:

$DI$  = ngang eo =  $\frac{1}{4}$  vòng eo + 2cm cử động =  $66/4 + 2 = 18,50\text{cm}$

Nối  $GI$ .

#### 4. Vẽ tà áo:

$EJ$  = ngang hông =  $\frac{1}{4}$  vòng hông + 0,50cm =  $88/4 + 0,5 = 22,50\text{cm}$

Nối  $IJ$ , đánh cong ở giữa từ 0,50cm đến 1cm.

$BK$  = ngang tà áo =  $\frac{1}{4}$  vòng hông + 2cm =  $88/4 + 2 = 24\text{cm}$

$KK_1$  = giảm tà = 0,50cm.  $K_1L = 6\text{cm}$ . Vẽ thẳng  $K_1L$ . Nối  $LJ$ .

Vẽ cong tà áo  $BK_1$

### B. THÂN TRƯỚC

**Cách xếp vải:** từ đường biên đo vô =  $\frac{1}{4}$  vòng hông + 4cm

Xếp đôi vải lại, nếp gấp quay vào trong mình.

$b_1b$  = lai áo = 3cm

$ba$  = dài áo = số đo = 3cm banh ngực + 0,50cm sa vặt.

$$= 100 + 3 + 0,5 = 103,50\text{cm}$$

$ac$  = hạ nách =  $\frac{1}{2}$  số đo vòng nách =  $32/2 = 16\text{cm}$ . Vạch ngang một đường.

$ad$  = hạ eo = số đo + 3cm banh ngực =  $35 + 3\text{cm} = 38\text{cm}$ . Vạch ngang một đường.

$de$  = hạ hông = 14cm. Vạch ngang một đường.

#### 1. Vẽ cổ áo:

$af$  = hạ cổ =  $1/8$  vòng cổ + 1,50 = 5,50cm

$$fe = \text{vào cổ} = 1/8 \text{ vòng cổ} - 0,50 = 3,50\text{cm}$$

Chia khoảng hạ cổ làm hai phần bằng nhau, có điểm  $f_1$  và  $f_2$

Nối  $ff_1$ .  $e_1$  là điểm giữa.

Nối  $e_1e$ .  $e_1e_2 = 1/3 e_1e$ . Vẽ cong vòng cổ cong qua các điểm  $f_1e_2f$ .

## 2. Vẽ nách áo:

$$cg = \text{ngang ngực} = 1/4 \text{ vòng ngực} + 2\text{cm} = 84/4 + 2 = 23\text{cm}$$

Nối  $gf_1$ .  $gh = 1/3 gf_1$ .

$hh_1 = 2\text{cm}$ . Nối  $f_1 h_1$ , đánh cong  $h_1g$

## 3. Vẽ sườn áo:

$$di = \text{ngang eo} = 1/4 \text{ vòng eo} + 1,50\text{cm} = 66/4 + 1,50 = 18\text{cm}$$

Nối  $ig$ .

## 4. Vẽ tà áo:

$$ej = \text{ngang hông} = 1/4 \text{ vòng hông} = 88/4 = 22\text{cm}.$$

Nối  $ij$ . Đánh cong ở giữa từ 0,50cm đến 1cm.

$$bk = \text{ngang tà áo} = 1/4 \text{ vòng hông} + 2\text{cm} = 88/4 + 2 = 24\text{cm}$$

$kk_1 = \text{giảm tà} = 1\text{cm}$ . Vẽ cong tà áo  $bk_1 k_1l = 6\text{cm}$ . Nối  $lj$

## 5. Vẽ bánh ngực:

$$fr = \text{hạ bánh ngực} = \text{số đo} + 0,50\text{cm} = 16 + 0,50 = 16,50\text{cm}$$

$$rs = \text{vào đầu bánh} = 1/2 \text{ dang ngực} + 0,50\text{cm} = 16/2 + 0,50\text{cm} = 8,5\text{cm}$$

$iv = \text{hạ chân bánh} = 7\text{cm}$ . (Chân bánh có thể cho xéo nhiều hay ít tùy ý)

Nối  $vs$

$sT = \text{giảm đầu bánh} = 3\text{cm}$ . Từ  $v$  đo qua mỗi bên 2cm là rộng bánh ngực (Rộng bánh thêm 3cm thì sẽ nhấn 4cm)

## C- TAY ÁO

$$B_1B = \text{lai tay} = 3\text{cm} \text{ (bằng lai áo)}.$$

$$BA = \text{dài tay} = \text{số đo} = 60\text{cm}$$

$$AD = \text{hạ bấp tay} = 1/2 \text{ số đo dài tay} = 60/2 = 30\text{cm}$$

$$AC = \text{hạ nách tay} = 1/4 \text{ vòng ngực} - 1\text{cm} = 84/4 - 1 = 20\text{cm}$$

### 1. Vẽ sườn tay:

$$cg = CG = \text{ngang tay} = 1/2 \text{ vòng nách} = 16\text{cm}$$

$$Dj = DJ = \text{bấp tay} = \text{số đo} = 14\text{cm}$$

$$Bl = BL = \text{cửa tay} = \text{số đo} = 15\text{cm}$$

Nối  $ljg$  và  $LJG$ , khoảng giữa  $lj$  và  $LJ$  đánh cong vào 1cm.

$$lm = LM = \text{giảm sườn tay} = 1\text{cm}$$

Đánh cong  $Bm$  và  $BM \rightarrow$  cửa tay.

### 2. Vẽ nách tay phía trước:

$$Ae = 1/8 \text{ vòng cổ} = 4\text{cm}. \text{ Nối } eg \rightarrow gh = 1/3 ge$$

$hh_1 = 2\text{cm}$ . Nối  $eh_1$  đánh cong  $h_1g$ .

### 3. Vẽ nách tay phía sau:

$AE = 2\text{cm}$ ,  $EF = 1,50\text{cm}$ , nối  $GF \rightarrow GH = 1/3 GF$ .

$HH_1 = 1,50\text{cm}$ . Nối  $FH_1$ , đánh cong  $H_1G$ .

### 4. Vẽ vòng cổ tay áo:

Đánh cong  $eF$  (cong lõm vào)

## D- BẦU ÁO

$AB =$  bề cao bầu (vải gấp đôi)  $= 2,50\text{cm}$

$AC =$  bề dài bầu  $= 1/2$  vòng cổ  $= 16\text{cm}$

Vẽ hình chữ nhật  $ACDB$ ,  $CE = 3\text{cm}$ , vẽ cong  $AE$ .

Từ  $B$  vẽ một đường cong cách đều  $AE$  một khoảng bằng bề cao bầu.

$FG =$  giảm vào  $1\text{cm}$ . Bầu áo qua các điểm  $AEGB$ .

## V- CÁCH CẮT:

### 1. Thân áo và tay áo:

- Vòng cổ cắt sát, không chừa đường may.
- Tà áo chừa  $0,50\text{cm}$  đường may (nếu may tà Trung, tà Bắc)
- Tà áo chừa  $2\text{cm}$  đường may (nếu may tà Nam)
- Các đường còn lại chừa  $1,50\text{cm}$  đường may (xếp banh ngực lại trước khi cắt thân áo).

### 2. Bầu áo:

- Bầu lưới không chừa đường may (cắt 1 miếng)
- Vải bọc bầu chừa  $1\text{cm}$  đường may (cắt 3 miếng)

### 3. Vạt con: (Vạt hò)

Vẽ và cắt theo vòng cổ, vòng nách và đường sườn của thân trước (xem hình vẽ)

## QUY TRÌNH MAY:

1. May banh ngực.
2. Viền hò (viền đẹp).
3. Viền đường sườn (chỗ gài nút).
4. May tà thân trước và thân sau (xem cách thực hành bài *Áo dài tay thường*).
5. Lên lai tay.
6. May đường sườn tay, sườn áo.
7. Ráp nách trước của tay phải vào với vạt con.
8. Ráp tay vào thân áo.
9. May bầu áo (xem cách thực hành bài *Áo dài tay thường*).
10. Ráp bầu vào thân áo.
11. Lên lai áo.
12. Luồn đường hò, đường tà và lai áo.
13. Đóng bọ ở đường xẻ tà bên trái.
14. Kết nút và kết móc áo.



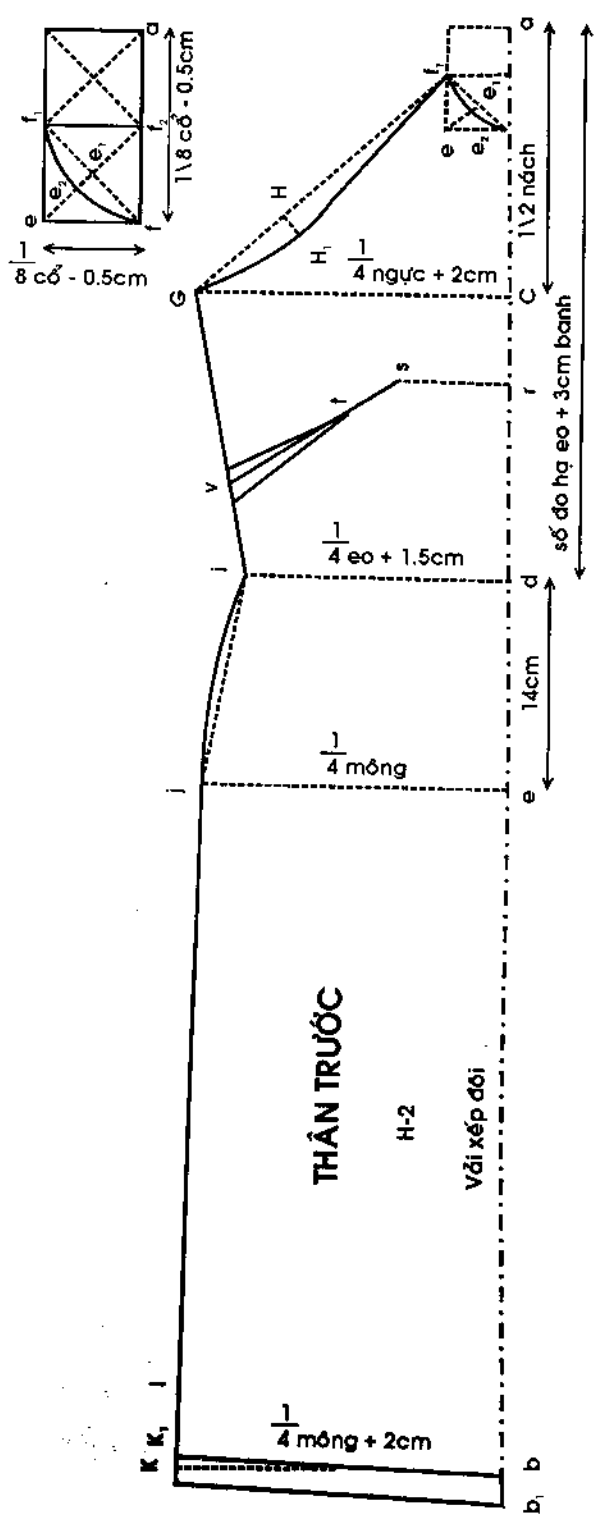
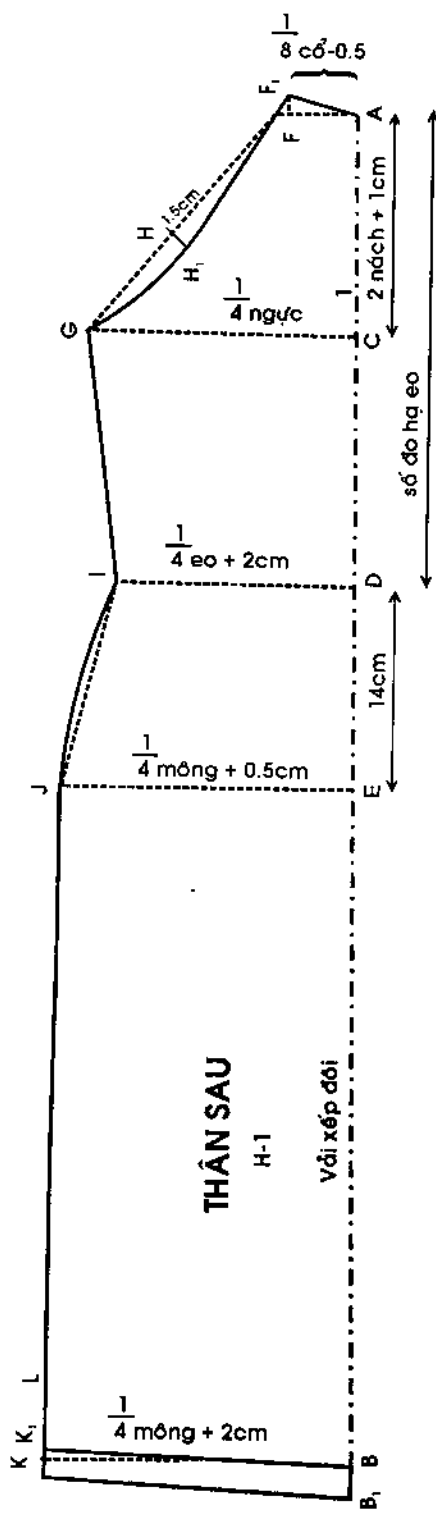

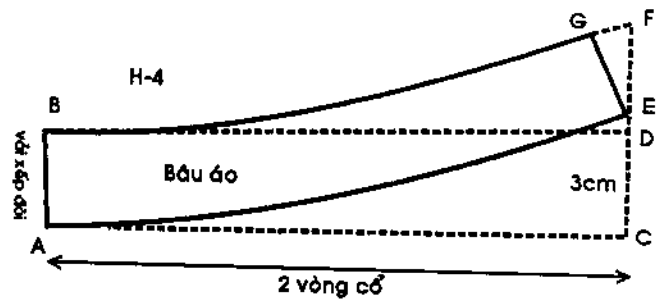
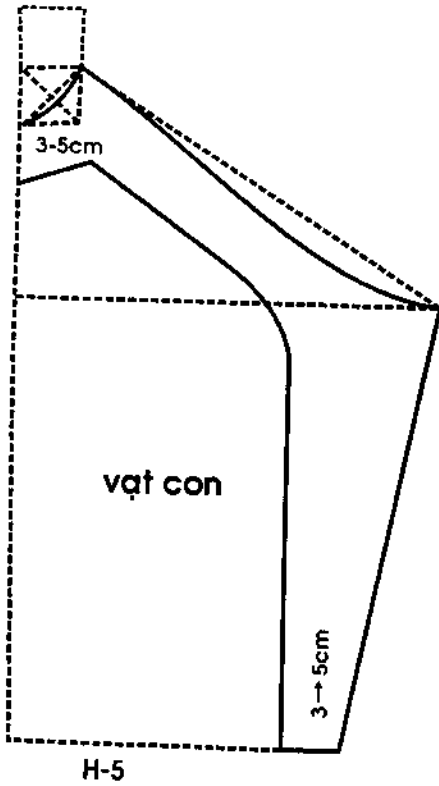
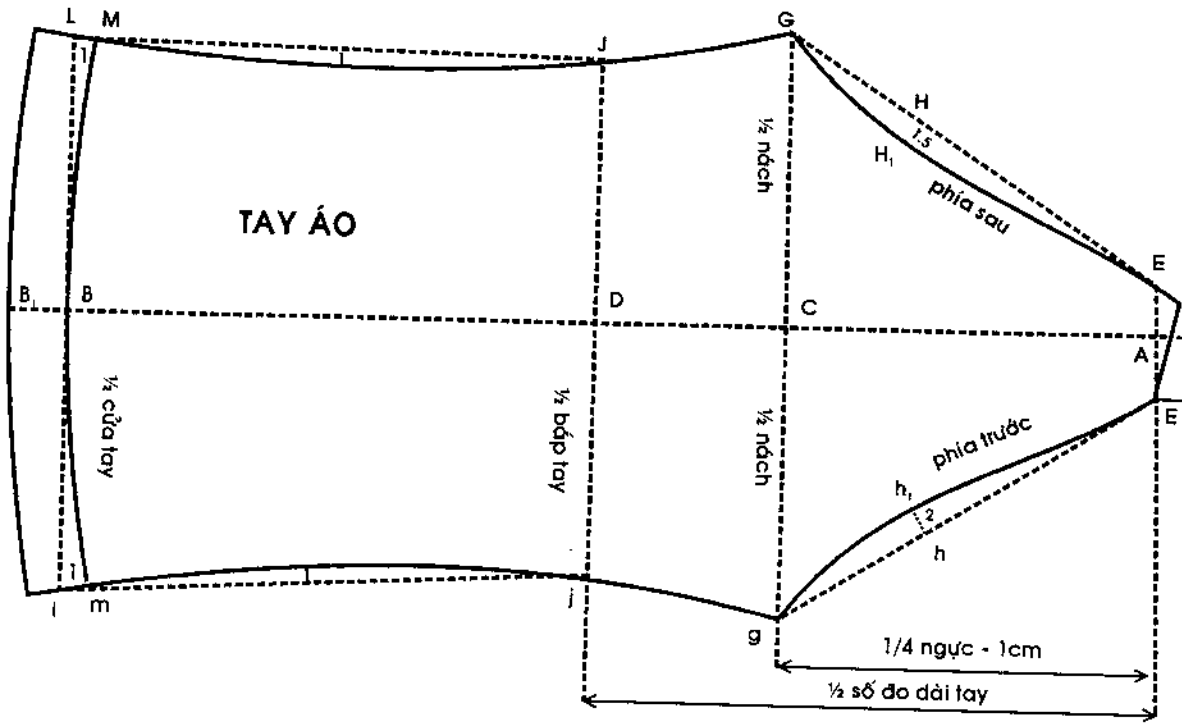

## CHƯƠNG IV: CÁC KIỂU QUẦN

### Quần đáy giữa lưng thun

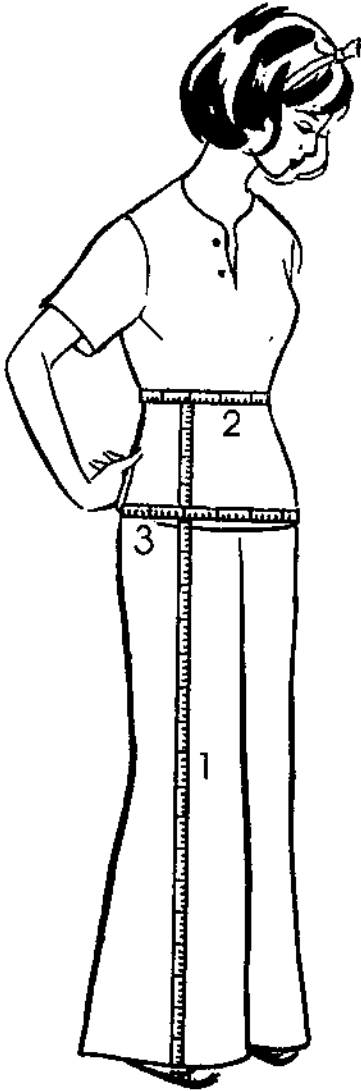

#### I. CÁCH ĐO:

- 1 - Bề dài quần: đo từ thắt lưng đến gót chân hoặc dài hơn tùy thích.
- 2 - Vòng eo : đo vừa sát vòng eo.
- 3 - Vòng mông : đo quanh mông chỗ nở nhất.
- 4 - Ống quần : tùy thích.

#### II. NI MẪU:

- 1 - Dài quần : 100cm
- 2 - Vòng eo : 64cm
- 3 - Vòng mông : 88cm
- 4 - Ống quần : 35cm

#### III. CÁCH TÍNH VẢI:

- 1 - *Khố vải 0,90m*: (Dài quần + lưng + lai) x 2
- 2 - *Khố vải 1,20m*:  
Bề dài vải tùy thuộc số đo mông:
  - \* *Mông dưới 80cm*: dài quần + lưng + lai.
  - \* *Mông trên 80cm*: (dài quần + lưng + lai) x 2.
- 3 - *Khố vải 1,50cm*: dài quần + lưng + lai.

#### IV. CÁCH VẪ VÀ CẮT:

1-**Xếp vải**: Từ biên vải đo vào bằng khoảng rộng ống + 2cm đường may:  $35 + 2 = 37\text{cm}$  (nếu rộng ống nhỏ hơn rộng mông thì xếp vải phải căn cứ theo rộng mông:  $\frac{1}{4}$  vòng mông + 6

→ 8cm + 2cm may) gấp đôi vải lại theo chiều dài, canh xuôi, nếp gấp quay vào phía trong mình.

#### 2- Cách vẽ:

- AA<sub>1</sub>: lưng quần: 2,50cm
- A<sub>1</sub>B: dài quần: số đo: 100cm
- BB<sub>1</sub>: lai quần: tùy thích

$A_1D$ : Hạ đáy:  $\frac{1}{4}$  số đo vòng mông + 6  $\rightarrow$  8cm =  $88/4 + 8 = 30$ cm

$A_1C$ : Ngang eo:  $\frac{1}{4}$  số đo vòng eo + 6  $\rightarrow$  8cm =  $64/4 + 8 = 24$ cm

DE: Ngang mông:  $\frac{1}{4}$  số đo vòng mông + 6  $\rightarrow$  8cm =  $88/4 + 8 = 30$ cm

**a. Vẽ đáy quần:**

$EE_1 = 1/20$  số đo vòng mông = 4,40cm

Nối  $E_1C \rightarrow E_1C_1 = 1/3 E_1C$

Nối  $EC_1 \rightarrow G$  là điểm giữa của  $EC_1$

Nối  $E_1G \rightarrow H$  là điểm giữa của  $E_1G$ .

Đường cong đáy quần đi qua các điểm  $EHC_1C$ .

**b. Vẽ ống quần:**

BK: ống quần: 35cm

EF:  $\frac{1}{2} EE_1$

Nối FK  $\rightarrow FI = 1/3 FK$

Đánh cong IE. Đường sườn ống quần qua các điểm EIK.

**\* Có 2 trường hợp vẽ đường sườn ống quần:**

Ống quần nhỏ hơn ngang mông:

Nối  $E_1K \rightarrow E_1I = 1/3 E_1K$

Vẽ cong IE

Ống quần lớn hơn ngang mông: Nối FK

(Cách vẽ đường sườn ống quần như đã ghi ở trên).

**3- Cách cắt:**

Chừa đều 1cm đường may cả ống lẫn đáy quần.

**V- QUY TRÌNH MAY:**

- |                   |                         |
|-------------------|-------------------------|
| 1 - May ống quần  | } áp dụng đường may lộn |
| 2 - Ráp đáy quần  |                         |
| 3 - May lưng quần |                         |
| 4 - Lên lai quần  |                         |
| 5 - Luồn thun     |                         |

## Quần đáy giữa gài nút

Muốn cắt quần gài nút, cần thực hiện các giai đoạn như quần luồn thun. Khi vẽ phần trên không chừa lưng và mỗi thân quần sẽ vẽ thêm 2 li. Cách vẽ như sau:

AC: Ngang eo =  $\frac{1}{4}$  vòng eo + 6cm xếp li

**\*Li quần:** Chia ngang eo làm 4 phần, có điểm  $L_1$   $L_2$  và  $L_3$ . Từ  $L_1$  và  $L_2$  kẻ thẳng xuống có đường giữa li, mỗi bên đo ra 1,50cm.

Hai li chết này sẽ may hết 6cm, bề dài li là 10cm.

**\*Cửa quần:** Nằm giữa 2 li ( $L_3$ ) hoặc nằm ngay trên đường đáy.

$$L_3M \equiv \text{dài cửa quần} = \frac{1}{2} \text{ hiệu số của hông và eo} + 2\text{cm}$$

$$= (88 - 64) : 2 + 2\text{cm} = 14\text{cm}$$

(Quần gài nút thường mặt sát hơn quần lung thun)

*Lưu ý:* Nếu ngang ống lớn hơn ngang hông thì dài quần sa xuống 1 → 2 cm.

$B_1B_2 = 1\text{cm} \rightarrow$  đánh cong  $B_2K_1$

A giảm xuống  $A_1 = 1\text{cm} \rightarrow$  Đánh cong  $A_1C$

Ống càng rộng thì  $AA_1$  và  $B_1B_2$  hạ xuống càng nhiều (trung bình từ 1 → 2cm, để khi mặc vào ống quần sẽ thẳng và đứng chứ không bị xiên một bên)

**\*Quy trình may:**

- 1 - May cửa quần: cắt một miếng vải thẳng, canh xuôi để viền chỗ xẻ cửa quần:  
 Bề ngang: 3 cm      Bề dài: 2 lần đường xẻ + 2 cm  
 (xem hướng dẫn *Cách viền chỗ xẻ ở phần phụ trang*)
- 2 - May 8 li quần (có thể may li ít hơn tùy ý thích)
- 3 - Ráp ống quần và đáy quần.
- 4 - Lên lai quần.
- 5 - May lưng quần (cạp vải xuôi = bề rộng 4 cm, bề dài bằng vòng eo + 4 cm)

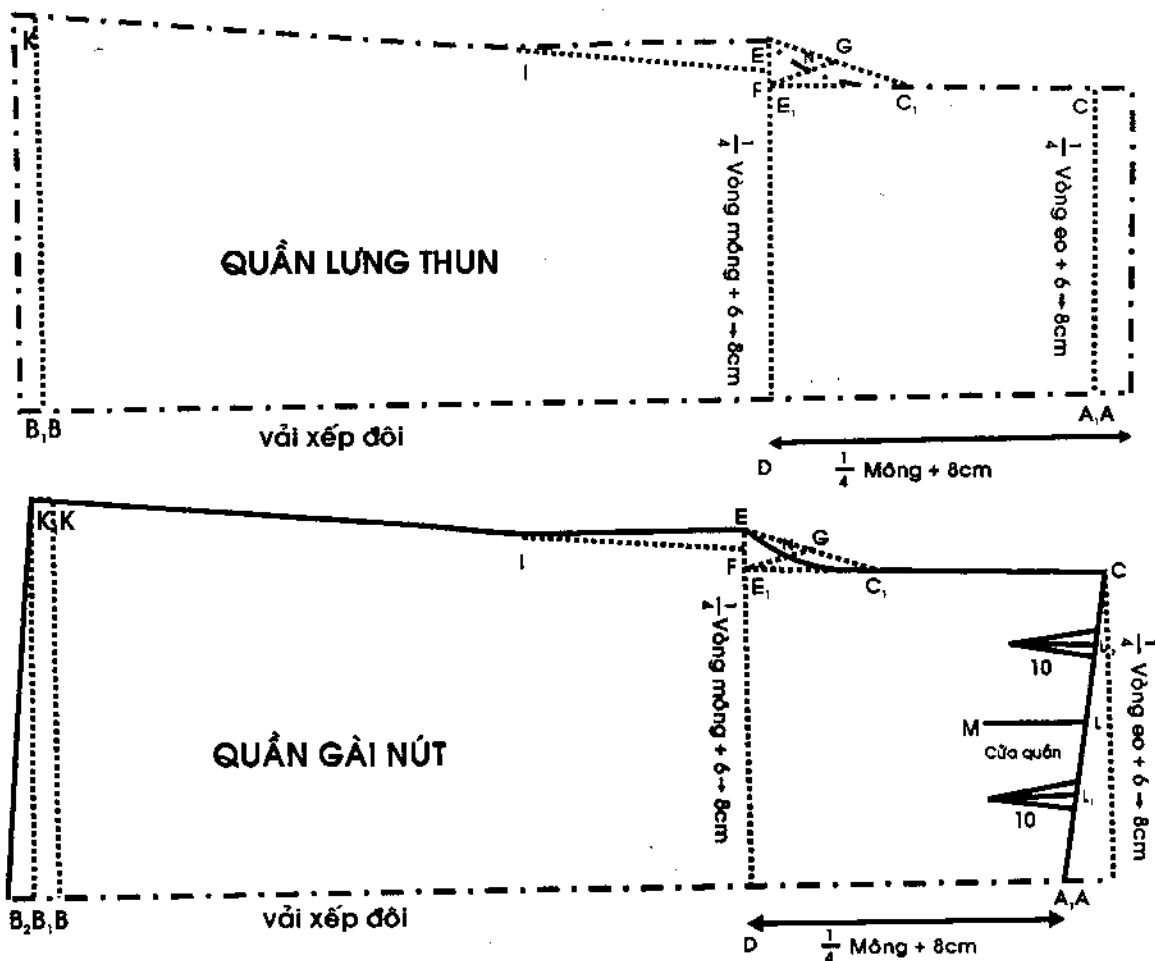

# Quần âu nữ ống patte

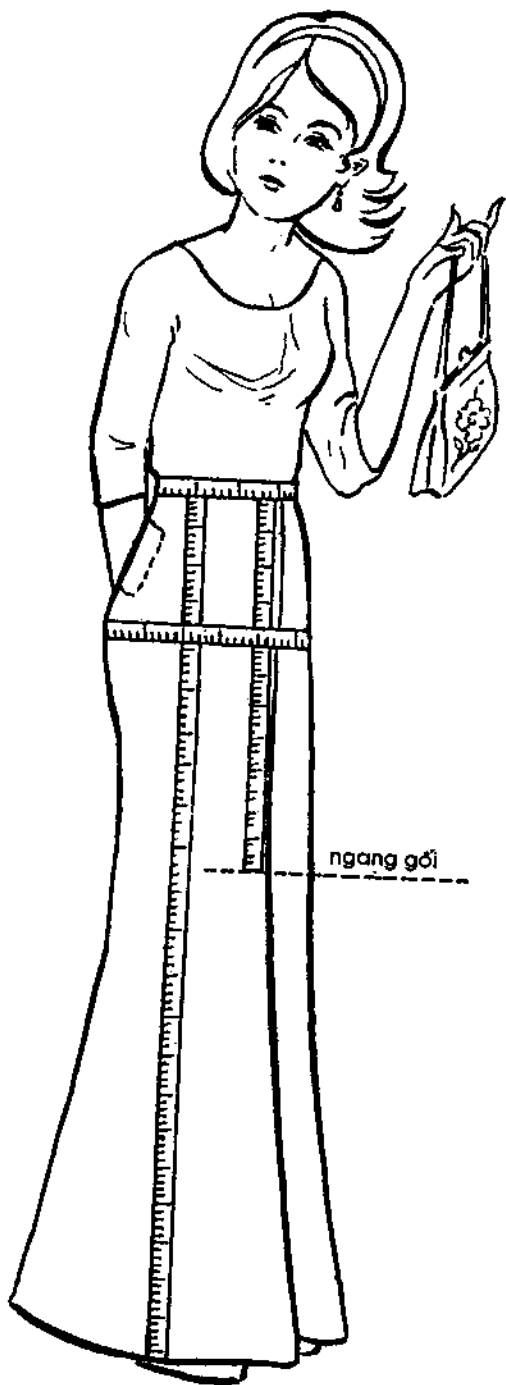

## I - CÁCH ĐO

1. Dài quần: đo từ ngang eo đến xuống gót chân.
2. Hạ gối: đo từ ngang eo xuống đến trên đầu gối 3cm.
3. Vòng eo: đo vừa sát quanh eo.
4. Vòng hông: đo quanh chỗ nở nhất của hông.
5. Ống quần: tùy thích.

## II - NỊ MẪU

1. Dài quần: 100cm
2. Hạ gối: 53cm
3. Vòng eo: 66cm
4. Vòng hông: 88cm
5. Ống quần: 32cm

## III - CÁCH TÍNH VẢI

1. Khố vải 1,50m: 1 lần bề dài quần + 10cm
2. Khố vải 1,20m: 1 lần bề dài quần + 50cm
3. Khố vải 0,90m: 2 lần bề dài quần + 10cm.

## IV - CÁCH VẼ

### I - THÂN TRƯỚC

- Trước khi vẽ, gấp hai biên vải trùng nhau.
  - Bề trái vải quay ra ngoài.
  - Biên vải quay về phía trong người cắt.
  - Đầu vải về phía tay phải.
  - Từ biên chừa vào 2cm để làm đường may.
  - Đầu vải chừa vào 1cm để làm đường may.
- AB: dài quần: số đo: 100cm  
 BB<sub>1</sub>: lai quần (tùy ý): 5cm  
 AD: hạ đáy:  $\frac{1}{4}$  số đo vòng hông + 4cm:  
 $88/4 + 4 = 26$ cm  
 AC: hạ gối: số đo: 53cm.

### 1. Vẽ đường chính trung:

Đường chính trung phải nằm ở giữa của ngang ống quần, ngang gối và ngang hông.

Lấy:  $\frac{\text{rộng ống} - 1\text{cm}}{2}$  ta có điểm O.

OB = OB<sub>2</sub>. Từ O kẻ một đường thẳng song song và cách đều đường AB một khoảng: OB = (32 - 1) : 2 = 15,50cm

OO<sub>1</sub>O<sub>2</sub> là đường chính trung.

## 2. Vẽ đáy quần:

$$O_2D_2 = O_2D_1 = \frac{1}{4} \text{ số đo vòng hông} + \frac{1}{16} \text{ vòng hông chia cho 2} \\ = (88/4 + 88/16) : 2 = 13,75\text{cm.}$$

Từ D<sub>1</sub> kẻ 1 đường thẳng lên đầu vải, ta có điểm N.

NA<sub>1</sub>: 2cm (nếu eo to chỉ giảm vào 1cm)

$$A_1A_2: \text{ngang eo: } \frac{1}{4} \text{ số đo vòng eo} - 1\text{cm} + 2\text{cm li} \\ 66/4 - 1\text{cm} + 2\text{cm} = 17,50\text{cm}$$

D<sub>2</sub>D<sub>3</sub>: 4cm

Nối D<sub>3</sub>A<sub>2</sub> chia D<sub>3</sub>A<sub>2</sub> làm 3 phần bằng nhau.

B<sub>3</sub>N<sub>1</sub>: 1/3 D<sub>3</sub>A<sub>2</sub>. Nối D<sub>2</sub>N<sub>1</sub>. T là điểm giữa của D<sub>2</sub>N<sub>1</sub>.

Nối TD<sub>3</sub>. U là điểm giữa TD<sub>3</sub>.

Vẽ vòng đáy qua các điểm D<sub>2</sub>N<sub>1</sub>A<sub>2</sub>. A<sub>2</sub> đo xuống A<sub>3</sub> = 1cm nối A<sub>1</sub>A<sub>3</sub> = ngang eo trước. Li quần nằm ngay trên đường chính trung. Từ L đo qua mỗi bên 1cm. Bề dài li là 9cm (1/10 hông)

## 3. Vẽ ống quần:

$$O_1H = O_1H_1 = O_2D_1 - 1 \rightarrow 2\text{cm} = 13,75 - 1 = 12,75\text{cm}$$

Nối D<sub>2</sub>H và D<sub>1</sub>H<sub>1</sub>: Khoảng giữa đánh cong vào 0,50 → 1cm.

$$OB = OB_2 = \frac{\text{rộng ống} - 1\text{cm}}{2} = \frac{32 - 1}{2} = 15,50\text{cm.}$$

Nối H<sub>1</sub>B và HB<sub>2</sub>.

### Cách cắt:

- \* Đường hông + đường ống chừa 2cm may.
- \* Đường đáy từ A<sub>2</sub> đến N<sub>1</sub> chừa 3cm, đường cong N<sub>1</sub>uD<sub>2</sub> chừa 1cm may.

## B- THÂN SAU

Cắt thân trước xong (chừa lại đường hông để cắt một lượt với thân sau), đặt lên phần vải còn lại để vẽ thân sau.

In dấu các đường eo, hông, gối và ống quần.

AD: hạ đáy: dài hơn hạ đáy trước 1cm: 88/4 + 4 + 1 = 27cm.

D<sub>1</sub>D<sub>2</sub>: ngang hông:  $\frac{1}{4}$  số đo vòng hông +  $\frac{1}{10}$  số đo vòng hông + 1 → 2cm: 88/4 + 88/10 + 1 = 31,80cm

### 1. Vẽ đáy quần:

$D_1$  kẻ thẳng lên đầu vải, có điểm N.NA = đo ra 2cm

$AA_2$ :  $\frac{1}{4}$  số đo vòng eo + 1cm + 2,5cm li:  $66/4 + 1\text{cm} + 2,5\text{cm} = 20\text{cm}$ .

$D_2D_3$ :  $1/10$  số đo vòng mông - 1cm:  $88/10 - 1 = 7,80\text{cm}$

I là điểm giữa của  $D_2D_3$

Nối  $A_2D_3$  chia làm 3 phần bằng nhau

$D_3N_1 = 1/3 D_3A_2$ . Nối  $IN_1 \rightarrow T$  là điểm giữa.

Nối  $D_3T \rightarrow U$  là điểm giữa của  $D_3T$

Vẽ vòng đáy qua các điểm  $D_2 UN_1A_2$

$A_2$  kẻ thẳng lên  $A_3 = 1\text{cm}$

Nối  $A_3A =$  ngang eo sau

Nối  $D_1A =$  đường hông sau

### 2. Vẽ ống quần:

HP = 2cm

$B_2K = 2\text{cm}$

Nối PK. Nối  $D_2P$ , khoảng giữa đánh cong vào 1,50cm.

### 3. Vẽ li quần:

R là điểm giữa của  $A_2A$

$RR_4 =$  bề dài li = 10cm =  $1/10$  vòng mông + 1cm. Kẻ  $RR_1 // A_3D_3$

Từ R đo qua mỗi bên bằng rộng li/2 =  $2,50\text{cm}/2 = 1,25\text{cm}$

#### Cách cắt:

- Đường hông, đường ống, chừa 2cm đường may.

- Đường đáy từ  $A_3$  chừa 3cm đến  $N_1$  còn 2cm,  $N_1D_2$  chừa 1cm đường may.

#### QUY TRÌNH MAY

1. May li quần - may túi quần (nếu có).
2. Ráp đường hông (thân trước với thân sau).
3. Cắt ráp nẹp lưng (ủi rẽ đường hông, cắt nẹp theo đường eo).
4. Ráp ống quần.
5. Ráp đáy quần (từ  $N_1$  của vòng đáy phía trước đến hết vòng đáy phía sau).
6. Gắn dây kéo (fermeture).
7. Lên lai quần.
8. Kết móc quần.



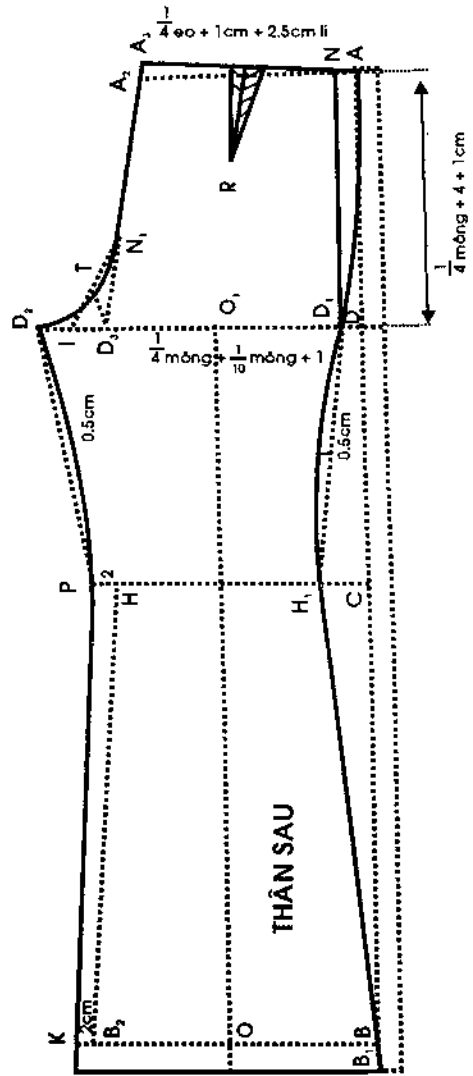
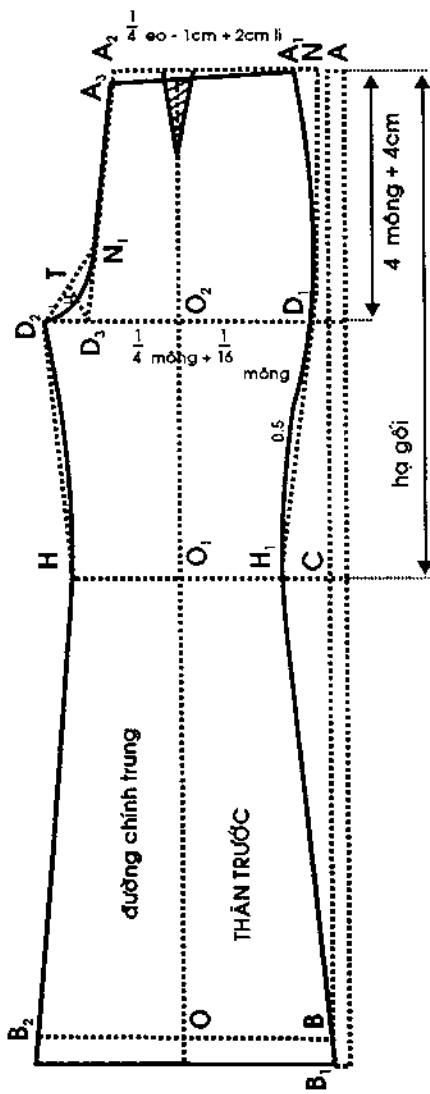

# Quần âu ống rộng lưng rời (loại quần mặc với áo dài)



## I - CÁCH ĐO:

1. **Bê dài:** từ ngang eo đến gót chân (nếu mang giày cao phải đo phủ đế giày).
2. **Hạ gối:** từ ngang eo đến trên gối 3cm.
3. **Vòng eo:** đo vừa quanh vòng eo.
4. **Vòng hông:** đo quanh chỗ nở nhất của hông.
5. **Ống quần:** tùy thích.

## II - NI MẪU:

1. Bê dài = 100cm
2. Hạ gối = 53cm
3. Vòng eo = 66cm
4. Vòng hông = 88cm
5. Ống quần = 40cm

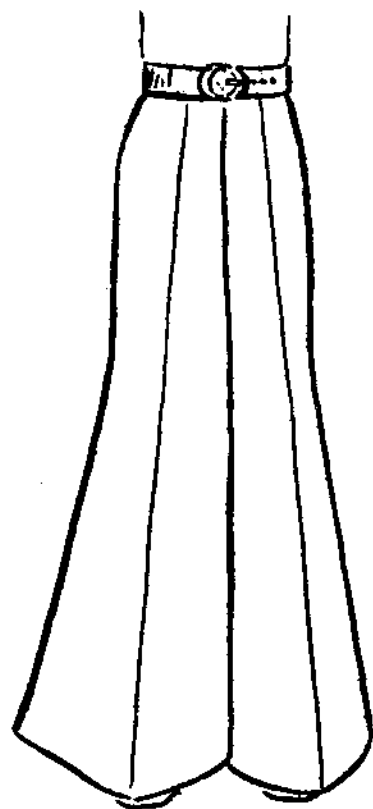

## III - CÁCH TÍNH VẢI:

1. **Vải khổ 0,90m:** 2 dài quần + 10cm.
2. **Vải khổ 1,20m:** 1 dài quần + 50cm
3. **Vải khổ 1,50m:** 1 dài quần + 10cm

## IV - CÁCH VẼ VÀ CẮT:

### 1. THÂN TRƯỚC:

#### 1. Xếp vải:

Trước khi vẽ, gấp 2 biên vải trùng nhau

- Mặt trái vải ra ngoài.
- Biên vải quay về phía người cắt.
- Đầu vải phía tay phải.

Từ biên vải chừa vào 2cm và đầu vải chừa 1,50cm để làm đường may.

#### 2. Cách vẽ:

AB : dài quần = số đo = 100cm

BB<sub>1</sub> : lai quần = tùy thích = 5cm

AD : hạ đáy =  $\frac{1}{4}$  số đo vòng hông + 3cm  $\rightarrow$  4cm =  $88/4 + 4 = 26$ cm

Từ D vạch ngang 1 đường làm đường hông.

AC : hạ gối = số đo: 53cm, vạch ngang 1 đường làm đường gối.

### a. Vẽ đường chính trung:

Đường chính trung phải nằm giữa của đường ngang ống quần, ngang gối và ngang hông.

$BB_2$ : ngang ống = số đo = 40cm

O là điểm giữa của  $BB_2$ . Từ O kẻ 1 đường thẳng song song và cách đều đường AB 1 khoảng:  $40/2 = 20$ cm.

$OO_1O_2$  là đường chính trung.

### b. Vẽ đáy quần:

$O_2D_2$ :  $O_2D_1 = (1/4 \text{ vòng hông} + 1/16 \text{ hông})$  chia 2  
 $= (88/4 + 88/16): 2 = 13,75$ cm.

Từ  $D_1$  kẻ 1 đường song song với AD  $\rightarrow LN = O_2D_1$

N giảm vào  $A_1 = 2$ cm

$A_1A_2 =$  ngang eo =  $1/4$  vòng eo - 1cm =  $66/4 - 1 = 15,50$ cm

Nối  $A_2D_3$ .  $D_3N_1 = 1/3 D_3A_2$ .  $D_2D_3 = 4$ cm

Nối  $D_2N_1T$  là điểm giữa của  $D_2N_1$ . Nối  $TD_3 \rightarrow u$  là điểm giữa

Vòng đáy qua các điểm  $A_2N_1uD_2$

### c. Vẽ ống quần:

Nối  $D_2B_2$  và  $D_1B$ . Hai đường này gặp đường ngang gối tại  $M_1$  và  $M_2$ .

Từ  $M_1$  và  $M_2$  giảm vào 2cm để vẽ ống quần, có điểm H và  $HH_1$ .

Vẽ đường ống quần qua các điểm  $D_2HB_2$  và  $D_1H_1B$

Nếu giữa eo và hông chênh nhau nhiều thì eo phải thêm 2cm để làm li. Li này nằm ngay đường chính trung.

- Dài li = 10cm =  $(1/10 \text{ vòng hông} + 1)$

- Rộng li = 2cm

### Cách cắt:

- Đường hông + đường ống chừa 2cm may.

- Đường đáy = từ  $A_2$  chừa 3cm đến  $N_1$  còn 2cm,  $N_1D_2$  chừa 1cm đường may.

Đường hạ đáy trừ bớt 3cm để cặp lưng rời vào (nếu lưng rời dưới eo).

## B. THÂN SAU

### 1. Cách xếp vải:

Cắt thân trước xong, đặt lên phần vải còn lại để vẽ thân sau.

In dấu các đường eo, hông, ngang gối, ngang ống, xuống thân sau.

### 2. Cách vẽ:

- Đoạn  $D_1H_1B$  của 2 thân giống nhau.

- Đoạn hông  $D_1N$  để thẳng

$NA_2$ : ngang eo =  $1/4$  số đo vòng eo + 1cm + 2,50cm xếp li

$= 66/4 + 1 + 2,50 = 20$ cm

ND<sub>1</sub>: hạ đáy: dài hơn hạ đáy thân trước 1cm

$$26 + 1\text{cm} = 27\text{cm}$$

**a. Vẽ đáy quần:**

$$D_1D_2 = \text{ngang hông} = \frac{1}{4} \text{ vòng hông} + \frac{1}{10} \text{ vòng hông} + 1\text{cm} \\ = 88/4 + 88/10 + 1 = 31,80\text{cm}$$

$$D_2D_3 = \frac{1}{10} \text{ vòng hông} - 1\text{cm} = 8,80 - 1 = 7,80\text{cm}$$

I là điểm giữa của D<sub>2</sub>D<sub>3</sub>.

Nối D<sub>3</sub>A<sub>2</sub> chia làm 3 khoảng bằng nhau: D<sub>1</sub>N<sub>1</sub> = 1/3 D<sub>3</sub>A<sub>2</sub>

Nối IN<sub>1</sub> → T là điểm giữa

Nối TD<sub>3</sub> → U là điểm giữa

Vẽ đường đáy quần qua các điểm A<sub>2</sub>N<sub>1</sub>UD<sub>2</sub>.

**b. Vẽ ống quần:**

Đường ngang ống và đường ngang gối thân sau bằng thân trước

$$BB_2 = BB_2 \text{ thân trước}$$

$$HH_1 = HH_1 \text{ thân trước.}$$

Nối HD<sub>2</sub>, khoảng giữa đánh cong vào 1,50cm.

**c. Vẽ li quần:**

Chia đôi NA<sub>2</sub> P là điểm giữa

$$PP_1 = \text{dài li} = 10\text{cm}$$

$$\text{Từ P đo qua mỗi bên: } \frac{\text{rộng ly}}{2} = \frac{2,50\text{cm}}{2} = 1,25\text{cm}$$

**Cách cắt:**

- Cắt chừa đường may giống như thân trước.
- Đường hạ đáy trừ bớt 3cm để cặp lưng rời vào (nếu lưng rời dưới eo).
- SS<sub>1</sub> cách đều đường ngang eo = 3cm.
- Ngoài đường SS<sub>1</sub> chừa thêm 1cm đường may.
- Nếu lưng rời trên eo thì hạ đáy không bớt 3cm.

**QUI TRÌNH MAY**

1. May li quần.
2. Ráp đường hông (thân trước và thân sau).
3. Cắt ráp nẹp lưng rời dưới eo (ủi rê đường hông, cắt nẹp theo đường vòng eo).
4. Ráp ống quần.
5. Ráp đáy quần (từ N<sub>1</sub> của vòng đáy phía trước đến hết vòng đáy phía sau).
6. Gắn dây kéo (fermeture).
7. Lên lai quần.
8. Kết móc quần.

## HƯỚNG DẪN THỰC HÀNH

### \* Cách cắt và may nẹp lưng rời trên eo:

#### Cách cắt:

- Cắt 2 miếng nẹp lưng bên phải: - Bề ngang 6cm
  - Bề dài =  $\frac{1}{2}$  vòng eo + 8cm
  - =  $66/2 + 8 = 41\text{cm}$
- Cắt 2 miếng nẹp lưng bên trái: - Bề ngang 6cm
  - Bề dài =  $\frac{1}{2}$  vòng eo + 2cm
  - =  $66/2 + 2 = 35\text{cm}$
- Cắt 2 miếng lót, cạnh 4cm x 40cm và 4cm x 34cm

#### Cách may:

- Từ mép bìa của vải nẹp lưng chừa vào 1cm làm đường may, vạch 1 đường ngang.
- Đặt miếng vải lót lên mặt trái vải nẹp lưng cho mép vải lót sát với đường vẽ của nẹp lưng → may dính lại.
- (Nẹp lưng bên phải và bên trái làm giống nhau)
- Úp vải lót lên mặt trái vải nẹp, lược cho 2 miếng dính nhau.
- Đặt bề mặt vải nẹp lưng (miếng không có lót) lên bề mặt thân quần, may dính vào vòng eo thân quần theo đường vẽ.
- Lật nẹp lưng lên trên (sau khi ráp nối vào thân quần).
- Đặt nẹp lưng có lót lên bề mặt của nẹp lưng vừa ráp với thân quần may dính nhau theo đường vẽ.
- Lộn miếng nẹp có lót vào bên trong và may dính theo đường vòng eo.
- Nẹp lưng bên phải của phía trước thừa ra khỏi mép cửa quần độ 4 → 5cm để kết nút hoặc móc quần (có thể may sát, không cho thừa ra cũng được) (xem hình 4, 5).

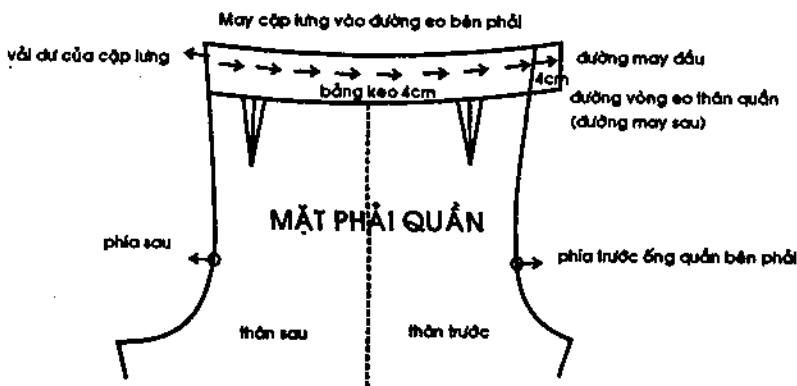

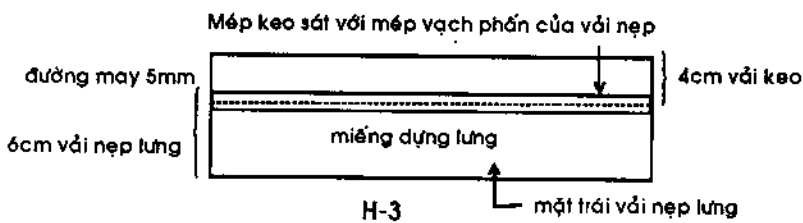
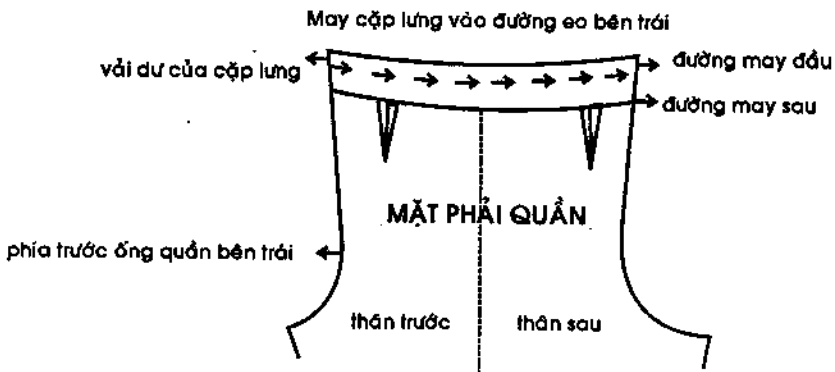
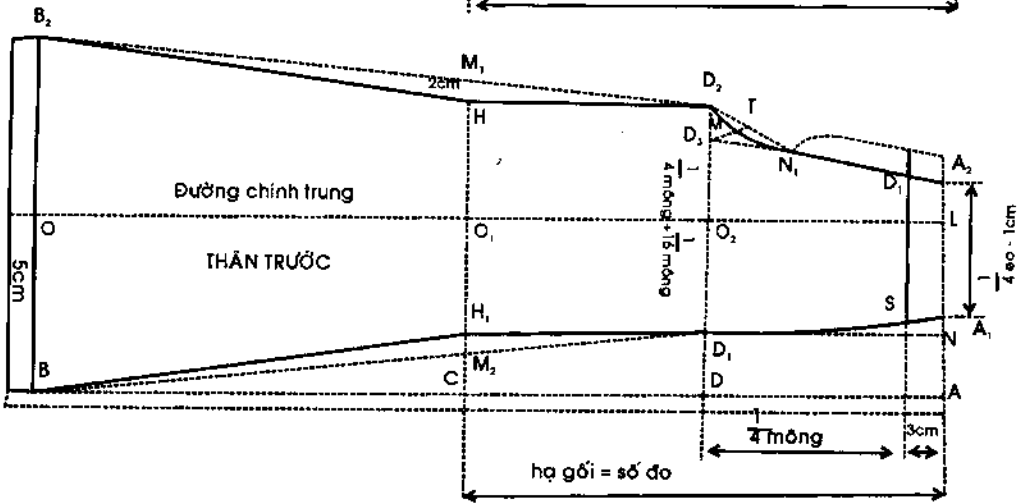
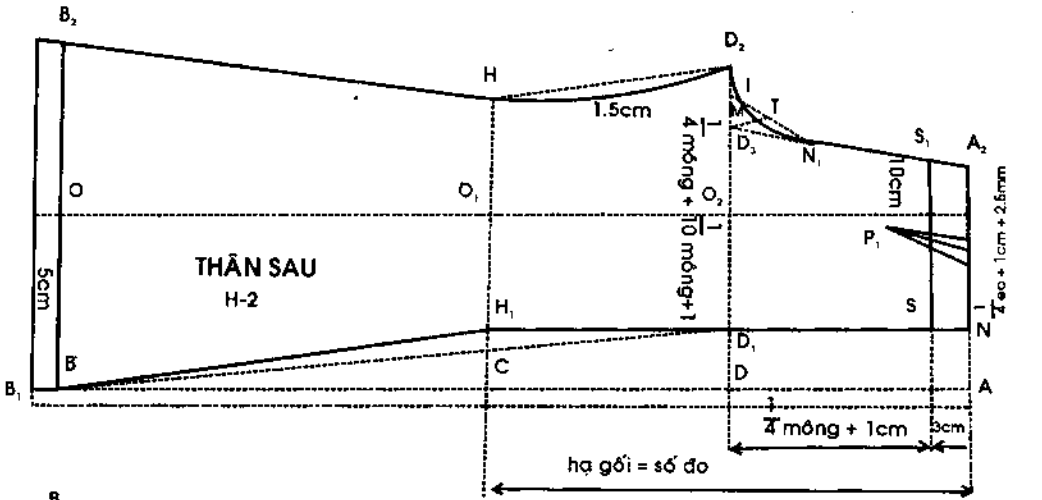

# Quần vải xéo (loại quần mặc với áo dài)

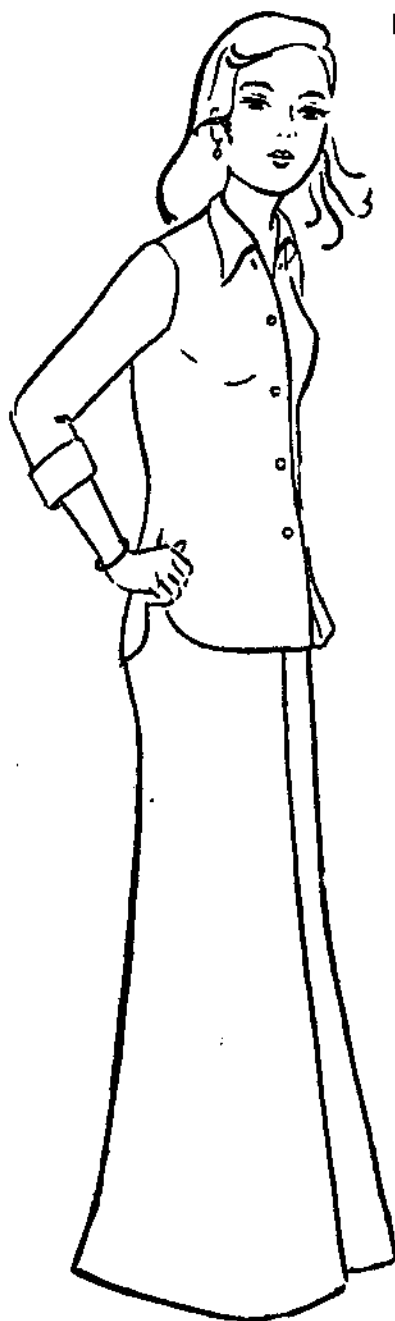

## I - CÁCH ĐO:

1. *Dài quần* = đo từ ngang eo đến phủ gót chân
2. *Vòng eo* = đo vừa sát quanh vòng eo
3. *Vòng hông* = đo quanh chỗ nở nhất của hông
4. *Ống quần* = tùy thích

## II - NI MẪU:

1. Dài quần = 100cm
2. Vòng eo = 66cm
3. Vòng hông = 88cm
4. Ống quần = 45cm

## III - CÁCH TÍNH, VẢI:

Mua 2 bẻ dài quần (khổ hẹp xéo ít, khổ rộng xéo nhiều).

## IV - CÁCH VẼ VÀ CẮT:

- Đường hông AB là vải gấp đôi, canh xéo (độ xéo tùy theo khổ vải).
- Ống quần thân trước và thân sau bằng nhau.
- Ngang eo của 2 thân giống nhau.
- Chỉ khác nhau ở phần hạ đáy và rộng hông.

### A- THÂN TRƯỚC

$$AB = \text{dài quần} = \text{số đo} = 100\text{cm}$$

$$BB_1 = \text{lai quần} = \text{tùy thích}$$

$$AD = \text{hạ đáy} = \frac{1}{4} \text{ số đo vòng hông} + 4\text{cm} \\ = 88/4 + 4\text{cm} = 26\text{cm.}$$

### 1. Vẽ đáy quần:

$$AA_1 = \text{ngang eo} = \frac{1}{4} \text{ số đo vòng eo} + 3\text{cm li} \\ = 66/4\text{cm} + 3\text{cm} = 19,50\text{cm.}$$

$$AA_2 = \text{giảm xuống 2cm} - \text{đánh cong } A_2A_1 \rightarrow \text{đường ngang eo}$$

$$DD_1 = \text{ngang hông} = \frac{1}{4} \text{ số đo vòng hông} + \frac{1}{16} \text{ hông} \\ = 88/4 + 88/16 = 27,50\text{cm}$$

$D_1D_2$  = đo vào 4cm. Nối  $A_1D_2$

$D_2N$  =  $\frac{1}{3} D_2A_1$

Nối  $ND_1$  - T là điểm giữa.

Nối  $TD_2 - U$  là điểm giữa.

Vẽ vòng đáy qua các điểm  $A_1NUD_1$

## 2. Vẽ ống quần:

$BK$  = rộng ống = số đo = 45cm (có thể tùy thích)

Nối  $KD_1$  - đường sườn ống quần

$KK_1 = BB_1$  = rộng lai quần

$B_1B_2$  = hạ lai = 2cm

Đánh cong  $B_2K_1$

## B. THÂN SAU

$AC$  = hạ đáy = thấp hơn hạ đáy thân trước 1cm

=  $1/4$  số đo vòng hông + 5cm

=  $88 + 5\text{cm} = 27\text{cm}$

$CC_1$  = ngang hông =  $1/4$  số đo vòng hông

+  $1/10$  số đo vòng hông + 1cm

=  $88/4 + 88/10 + 1\text{cm} = 31,80\text{cm}$

Nối  $A_1D_1 \rightarrow D_1N_1 = 1/3 D_1A_1$

Vẽ vòng đáy qua các điểm  $A_1N_1C_1$

Đường ống quần =  $D_1M = 1/3 D_1K$ .

Đánh cong  $C_1M$ .

## C. CÁCH CẮT

- Lai quần cắt sát

- Ống quần chừa 2cm (cắt theo phía sau xong giảm phía trước.

- Đáy quần:

- từ  $A_1$  chừa ra 3cm đến  $N_1$  còn 2cm và từ  $N$  đến  $D_1$  còn 1cm (phía trước).

- từ  $N_1$  đến  $C_1$  còn 1cm (phía sau)

- Đường eo =  $A_1A_2$  chừa 1cm

## QUI TRÌNH MAY:

1. May li quần.

2. Cắt nẹp lưng (cắt theo đường eo).

3. May đường ống.

4. Ráp đường đáy (từ  $N$  của vòng đáy phía trước đến hết vòng đáy phía sau).

5. Căn dây kéo (fermeture).

6. Lên lai quần.

7. Kết móc quần.

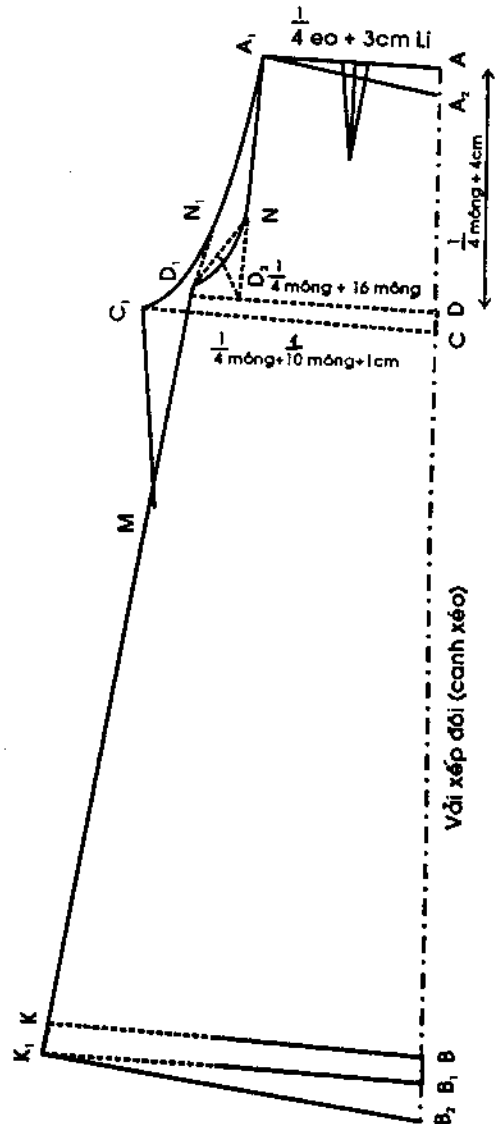



# QUẦN ÁO TRẺ EM

## Áo sơ sinh tay thường

\* Trẻ sơ sinh không thể đo ni áo chính xác được, do đó cần phải căn cứ vào ni tắc sẵn có để dễ dàng thực hiện.



### I - BẢNG NI MẪU

#### A - THÂN ÁO

Ký hiệu	Mới sinh → 1 tháng	1 tháng → 3 tháng	3 tháng → 6 tháng	6 tháng → 9 tháng
Hình vuông ABCD, cạnh AB =	23	25	27	30
$AC_1$ = ngang vai	9,50	10,50	11,50	12
$C_1G$ = hạ vai	2	2,30	2,40	2,50
KH = hạ nách	11,50	11,50	12	12,50
AE = vào cổ (trước và sau)	3,30	3,50	3,90	4
AF = hạ cổ thân trước	3,30	3,50	3,90	4
$DF_1$ = hạ cổ thân sau	1	1	1	1

#### B - TAY ÁO

Ký hiệu	Mới sinh → 1 tháng	1 tháng → 3 tháng	3 tháng → 6 tháng	6 tháng → 9 tháng
AB = dài tay	14	16	17	18
AC = ngang tay	$GG_1$ của áo + 0,50cm			
CE = hạ nách tay	4,60	5	5	5,50

## II – CÁCH VẼ VÀ CẮT:

### A- THÂN ÁO

**Kiểu 1: Cổ tròn cài nút phía sau. (ni mẫu 1 tháng → 3 tháng)**

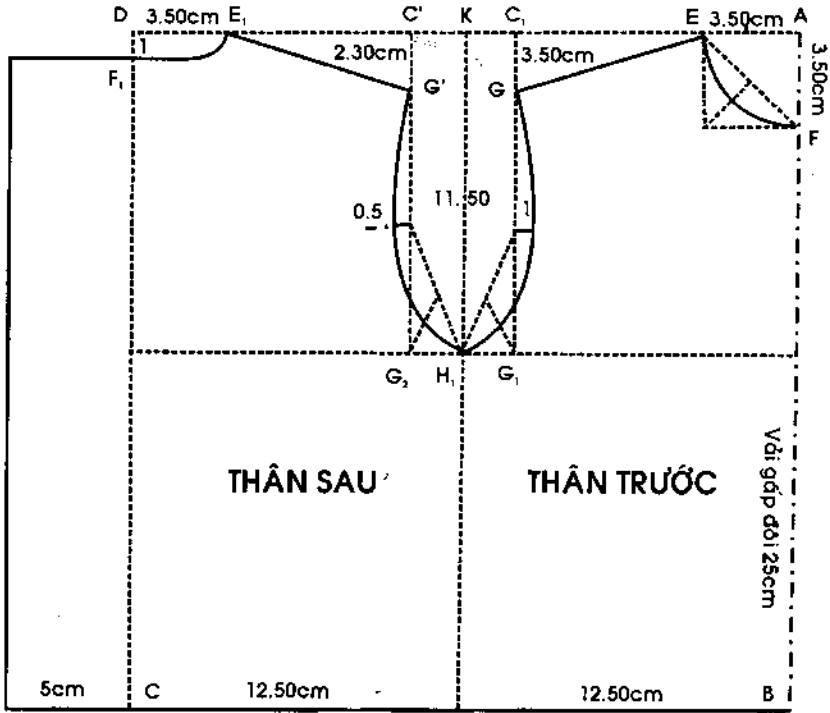

**Kiểu 2: Cổ trái tim**

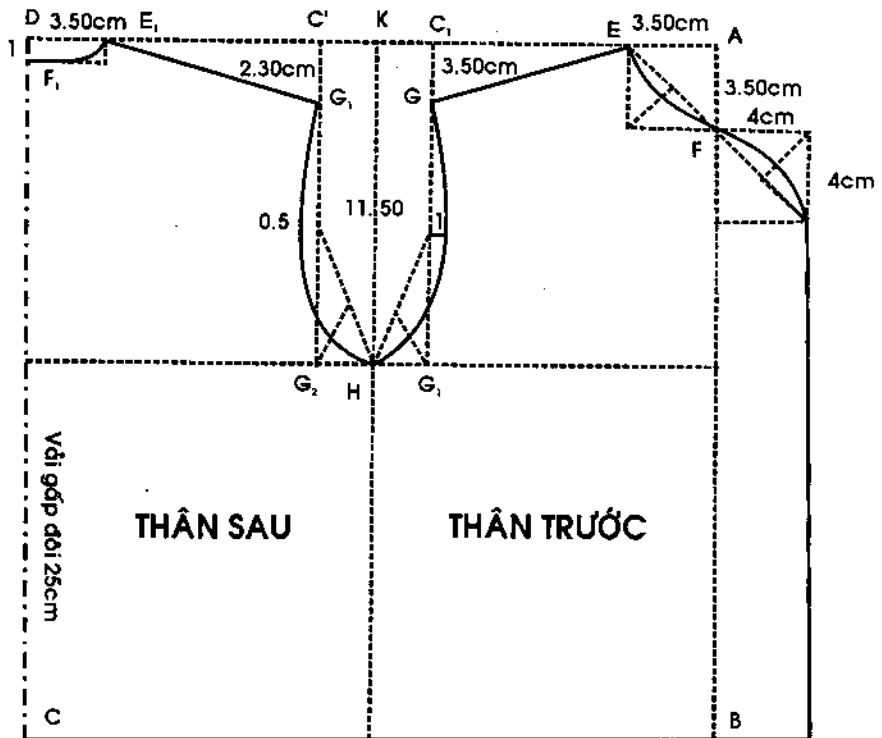

### Kiểu 3: Cổ vuông

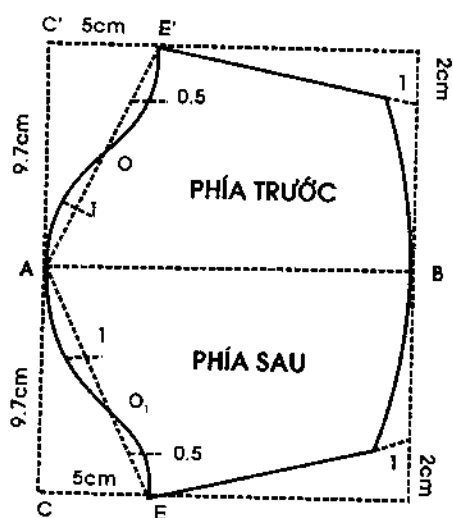
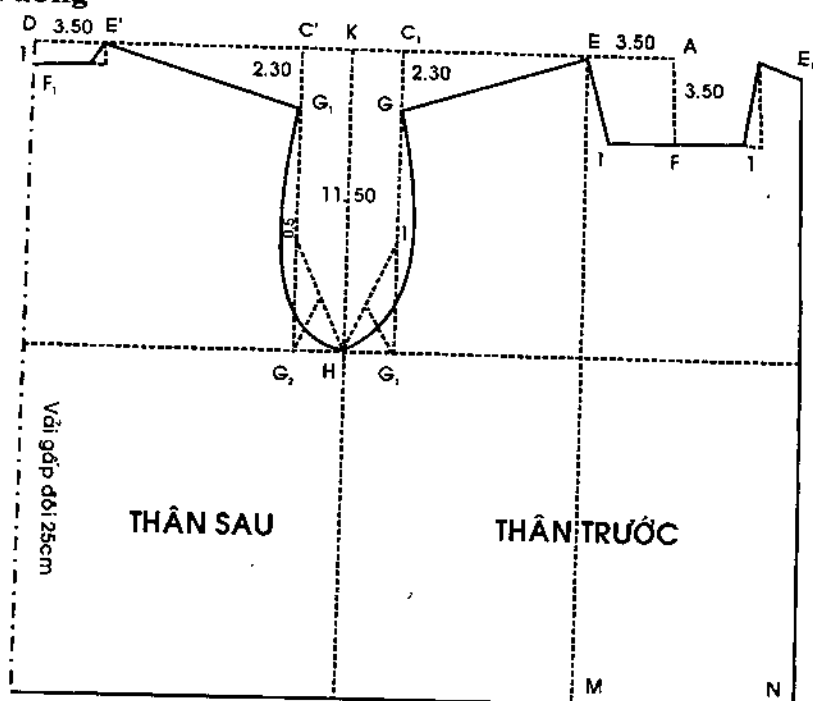

### B - TAY ÁO

$AB = \text{dài tay} = \text{số đo} = 16\text{cm}$

$AC = \text{ngang tay} = GG_1 \text{ của áo} + 0,50$   
 $= 9,70\text{cm}$

$C_1G_1 = KH = 11,50\text{cm}$

$GG_1 = 11,50 - 2,30 = 9,20\text{cm}$

$AC = 9,20\text{cm} + 0,50 = 9,70\text{cm}$

#### 1. Vẽ nách tay phía trước:

O là điểm giữa của  $AE'$ .

Khoảng giữa  $OE'$  vẽ lõm vào 0,50cm.

Khoảng giữa  $OA$  vẽ cong ra 1cm.

#### 2. Vẽ nách tay phía sau: $AO_1 = 2/3 AE$

Khoảng giữa  $AO_1$  vẽ cong ra 1cm

Khoảng giữa  $O_1E$  vẽ lõm vào 0,50cm

### III - QUI TRÌNH MAY:

1. May lai tay.
2. Ráp đường sườn tay áo.
3. Ráp tay áo vào thân.
4. Viền cổ áo (xem phụ trang hướng dẫn cách viền)
5. Lên lai.
6. Kết nút hoặc cột dây.

**Lưu ý:** Áo sơ sinh cổ vuông gài nút 1 bên có 2 phần thân áo:

- Phần nhỏ bắt đầu từ đường  $EM$  trở ra đến giữa thân sau.
- Phần lớn từ đường  $E_1N$  đến giữa thân sau (như hình vẽ).
- Ngoài đường  $EM$  và  $E_1N$  chừa thêm 3cm định áo.

# Áo sơ sinh tay raglan

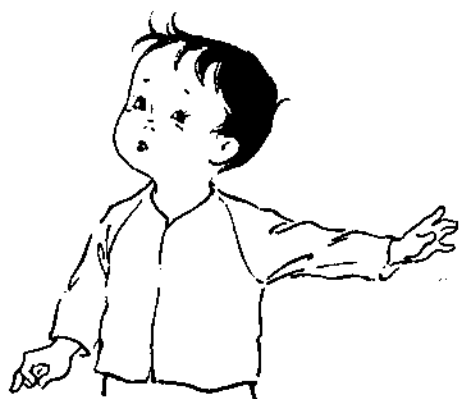

## I - Ni mẫu

(xem bài áo sơ sinh tay thường)

## II - Cách vẽ và cắt

(ni mẫu từ 3 tháng → 6 tháng)

### A- THÂN SAU

Từ biên vải đo vào 3cm đỉnh áo

$AA_1 = \text{đỉnh áo} = 3\text{cm}$

$AB = \text{dài áo} = 27\text{cm}$

$BB_1 = \text{lai áo} = \text{tùy thích} = 2\text{cm}$

#### a. Vẽ vòng cổ:

$AE = \text{vào cổ} = 4\text{cm}$

$AA_2 = \text{hạ cổ} = 1\text{cm}$

Vẽ hình chữ nhật  $AA_2EF$ .

Kẻ 2 đường chéo của hình này, gặp nhau tại điểm  $E_1$

Gọi  $F_1$  là điểm giữa của  $E_1F$ .

Vẽ vòng cổ qua các điểm  $EF_1A_2$ . Kẻ thẳng ra tới biên vải.

#### b. Vẽ vòng nách:

$AC = \frac{1}{2} \text{ dài áo} = 27/2\text{cm} = 13,5\text{cm}$

Từ C kẻ đường song song với biên vải

$CG = \text{hạ nách} = \frac{1}{2} \text{ dài áo} - 1,50\text{cm} = 27\text{cm}/2 - 1,5\text{cm} = 12\text{cm}$

Nối GE. Chia GE làm 3 phần bằng nhau. Có điểm H và I.

Gọi J là điểm giữa của IG

$HH_1 = 1\text{cm}$

$JJ_1 = 0,5\text{cm}$

Vẽ vòng nách qua các điểm  $GJ_1IH_1E$

GD → đường sườn thân áo (liền với thân trước).

### B. THÂN TRƯỚC (liền với thân sau)

$ca = db = \frac{1}{2} \text{ dài áo} = 27/2\text{cm} = 13,5\text{cm}$

$ab = \text{dài áo} = \text{dài áo thân sau} = 27\text{cm}$  (vải gấp đôi)

$bb_1 = \text{lai áo} = \text{tùy thích} = 2\text{cm}$

#### a. Vẽ vòng cổ:

$ae = \text{vào cổ} = \frac{1}{2} \text{ dài áo} - 0,4\text{cm} = 27/5\text{cm} - 0,4\text{cm} = 5\text{cm}$

$aa_1 = \text{hạ cổ} = \text{vào cổ} - 2\text{cm} = 5\text{cm} - 2\text{cm} = 3\text{cm}$ .

Vẽ hình chữ nhật  $aefa_1$

Kẻ 2 đường chéo của hình này, gặp nhau tại  $e_1$

Gọi  $f_1$  là điểm giữa của  $fe_1$

Vẽ vòng cổ qua các điểm  $ef_1a_1$

### **b. Vẽ vòng nách:**

$CG = \text{hạ nách} = \text{hạ nách thân sau} = 12\text{cm}$

Nối GE. Chia GE làm 3 phần bằng nhau. Có h và i

Gọi j là điểm giữa của iG.

$jj_1 = 0,5\text{cm}, hh_1 = 1\text{cm}$

Vẽ vòng nách qua các điểm G j<sub>1</sub> i h<sub>1</sub>e.

### **Cách cắt:**

- Vòng cổ, lai áo chứa 5 ly đường may.

- Vòng nách chứa 1cm đường may.

## **C- TAY ÁO**

$AB = \text{dài tay} = 25\text{cm}$

$AC = \text{ngang tay} = 24\text{cm}$  (bằng 2 lần đường hạ nách thân áo vì vẽ tay áo mở  
banh ra)

Vẽ hình chữ nhật ABCD

$BB_1 = DD_1 = \text{lai tay} = \text{lai áo} = 2\text{cm}$

E và F là điểm giữa của AC và BD

$AR = CS = \text{hạ nách tay} = \text{hạ nách thân áo} = 12\text{cm}$

Nối RS

$RM = SN = 2\text{cm}$

$AG = CH = \frac{1}{2} \text{ngang tay} - 2\text{cm} = 24/2\text{cm} - 2\text{cm} = 10\text{cm}$

Nối GM và HN

$HH_1 = \text{giảm } 0,7\text{cm} \rightarrow \text{cổ tay phía trước}$

Nối GH<sub>1</sub>

$Ej = \text{dài banh vai} = 6\text{cm}$

$II_1 = II_2 = \text{rộng banh} = 1,5\text{cm}$

+ Vẽ vòng nách tay phía sau:

$MP = 1/3 MG$

Vẽ vòng nách qua các điểm RMPG, đánh cong tại M.

+ Vẽ vòng nách qua các điểm phía trước:

$NQ = 1/3 NH$

Vẽ vòng nách qua các điểm SNQH<sub>1</sub>, đánh cong tại N.

$BB_2 = DD_2 = \text{giảm cửa tay} = 2,5\text{cm}$

Nối RB<sub>2</sub>, SD<sub>2</sub>

### **Cách cắt:**

- Vòng cổ tay chứa 5 ly đường may (xếp banh vai rồi mới cắt).

- Lai tay chứa 5 ly đường may.

- Vòng nách tay chứa 1cm đường may.

- Cắt 2 tay áo đối xứng nhau.

## **V – QUI TRÌNH MAY:**

1. Lên lai tay

3. Ráp tay áo vào thân

5. Lên lai áo

2. Ráp đường sườn tay

4. Viên cổ áo. Cắt miếng nẹp cổ theo vòng cổ rồi mới viên (xem cách viên ở bài viên cổ, viên tay)

6. Kết nút

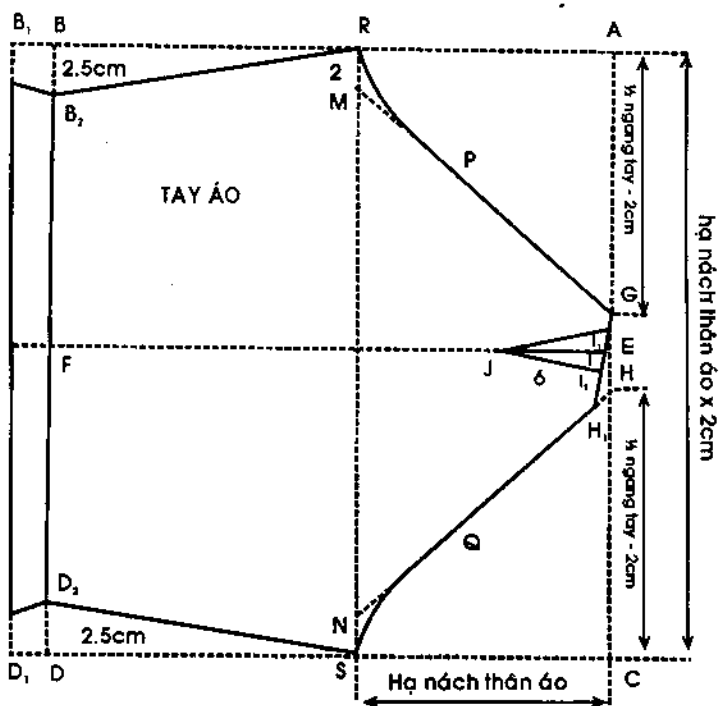
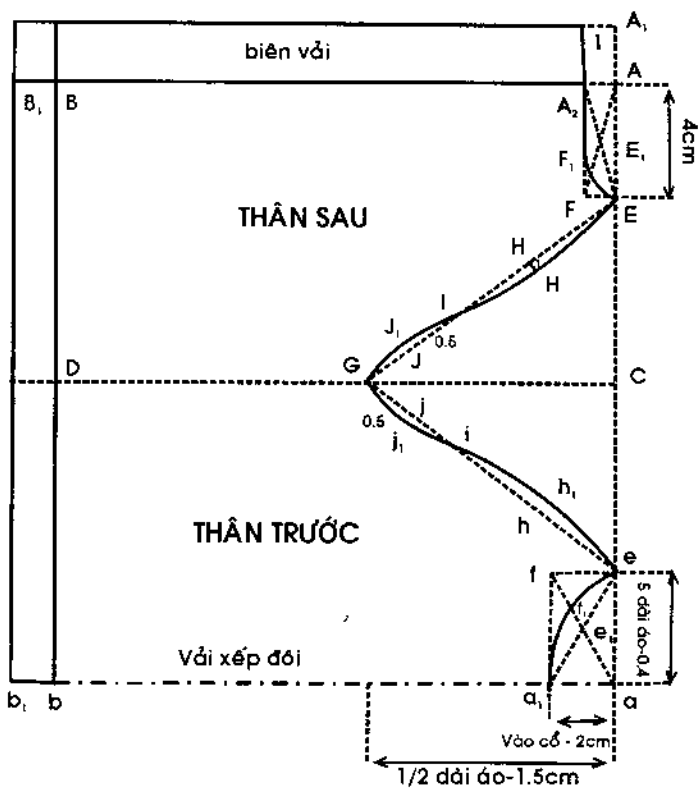

# Áo vạt khách



## I - CÁCH ĐO: (Từ 1 tuổi trở lên)

1. Bề dài : đo từ chân cổ nhấm đến ngang cổ tay bớt 3cm.
2. Vòng ngực: đo quanh vòng ngực chỗ lớn nhất + 10cm.
3. Dài tay : đo từ sau ót đến mắt cá tay.
4. Cửa tay : đo quanh cườm tay + 4cm.
5. Nách : đo sát vòng nách + 4cm.
6. Cổ : đo vừa sát vòng chân cổ + 1cm.

## II - NI MẪU: (dưới 1 tuổi phải dựa theo ni mẫu)

Ký hiệu	Sơ sinh → 3 tháng	3 tháng → 6 tháng	6 tháng → 1 tuổi
AB = bề dài	27cm	30cm	32cm
AC = bề ngang	27	30	32
IJ = kích	13,50	14,50	15,50
NA = ngang cổ	3,70	3,70	4
AO = hạ cổ	7	7	8
AI = hạ nách	11	11,50	12

## III - NGUYÊN LIỆU (ni mẫu 3 → 6 tháng)

1 khúc vải đã ngâm nước có cạnh 64cm x 66cm; 5 nút bóp; chỉ may

## IV - CÁCH VẪ (theo ni mẫu từ 3 → 6 tháng)

Trước khi cắt, xếp vải làm tư, theo cạnh vải xuôi trước rồi ngang sau:

### A- THÂN SAU

- AB = bề dài = 30cm
- BB' = lai áo = 1cm
- AI = hạ nách = 11,50cm
- AC = bề ngang = 30cm
- CC' = lai tay = 1cm
- IJ = ngang ngực = 14,50cm
- B'D = IJ = 14,50cm
- B'D' = thùng áo = B'D + 2cm = 14,50 + 2cm = 16,50cm
- C'Q = cửa tay = 9cm
- QQ' giảm vào 0,50cm. Nối C'Q'.

Nối Q'JD', vẽ cong ở góc nách J.

D'D" = giảm lai = 1,50cm

Nối B'D" → lai áo.

D"L = 8cm  
LL' = 2cm } đỉnh nách

Từ L' vẽ 1 đường L'T //LD" và = LD".

Thân sau qua các điểm AC'Q'JLL'TB'

## B. THÂN TRƯỚC

Thân trước giống thân sau chỉ thêm các phần:

\* B'S = sa vạt = 1,50cm

Nối SD"T → lai áo.

### Cổ áo

AO = hạ cổ = 7cm

AN = vào cổ = 3,7cm

Vẽ hình chữ nhật AOHN

V là điểm giữa của HN

N' - VA

O' - VO

NE = 1/2 NN'

O'R = 1/3 O'H

Vòng cổ qua các điểm AEVRO

### Vạt khách

OG = 5cm GF = 1cm. Nối OF.

BM = 3cm MK = 10cm.

KK' 1cm Nối MK'F.

Vạt khách qua các điểm O M K' M (khi cắt lấy vải móc nách để cắt).

### V - CÁCH CẮT:

- Cắt cùng 1 lúc cả thân trước và thân sau (4 lớp vải) từ C'Q'LL'T và chừa đều 1cm đường may.
- Cắt lai áo thân sau từ T đến B' (2 lớp vải phía dưới), chừa 1cm đường may.
- Cắt lai áo thân trước từ T đến S (2 lớp vải phía trên) chừa 1cm đường may.
- Cổ áo chỉ cắt ở thân trước và không chừa đường may (vì viền tròn).
- Xẻ đôi vạt áo thân trước ngay từ điểm O đến S.
- Miếng vạt khách chừa 1cm đường may từ FK'M - Đường OF cắt sát (viền tròn cùng với cổ áo), đường OM chừa 0,50cm đường may.
- Cắt 1 miếng vải xéo chiều dài = vòng cổ + 1cm và chiều ngang = 2cm để viền cổ.



## VI – QUY TRÌNH MAY

1. Bê đường may dọc theo cạnh hò của vạt khách vào (FK' và K'M), may hoặc thêu.
2. Nối vạt khách vào  $\frac{1}{2}$  thân áo trước bên trái (đường OM của vạt khách vào OM của thân áo).
3. May đỉnh giữa vạt áo bên phải của thân trước độ 1cm.
4. Viền cổ áo (viền tròn cả vòng cổ và đường OF của vạt khách).
5. May cửa tay hoặc thêu.
6. Nối liền tay và nách áo, may lộn 1 đường độ 0,50cm đến đỉnh nách (đến L).
7. Bê đỉnh nách và lên lai áo.
8. Kết nút bóp lên vạt khách và vạt trong của thân áo.

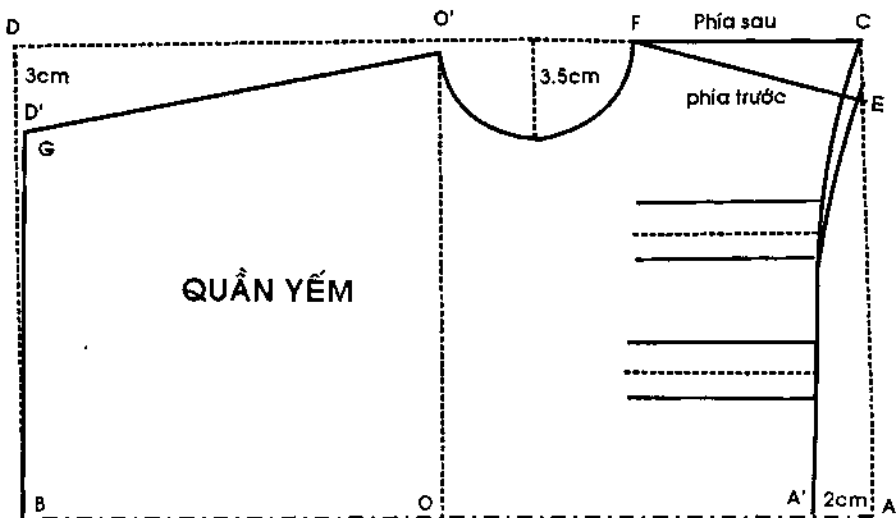
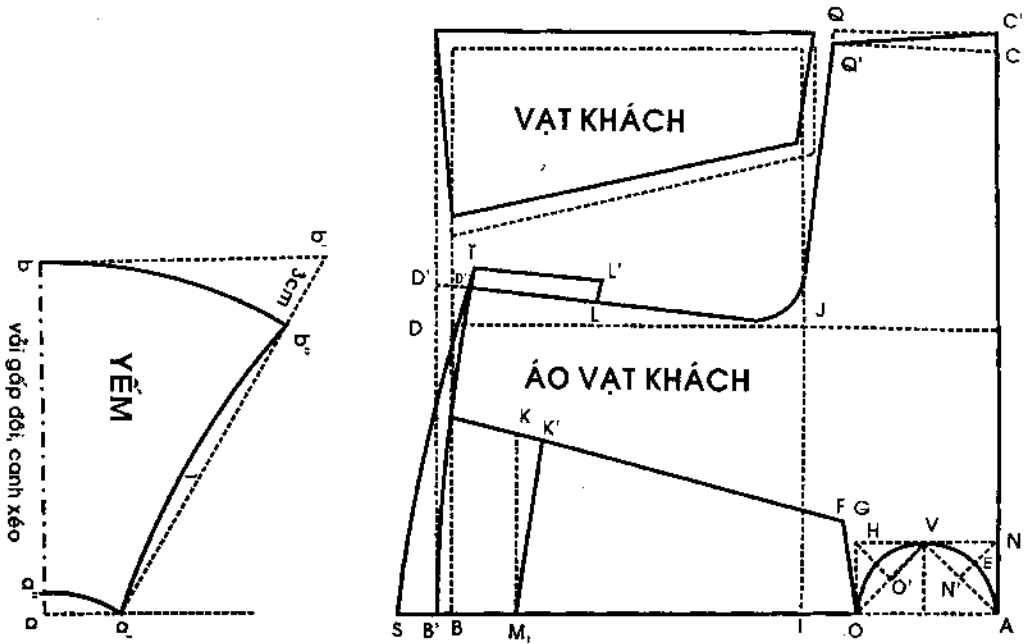

# Quần yếm

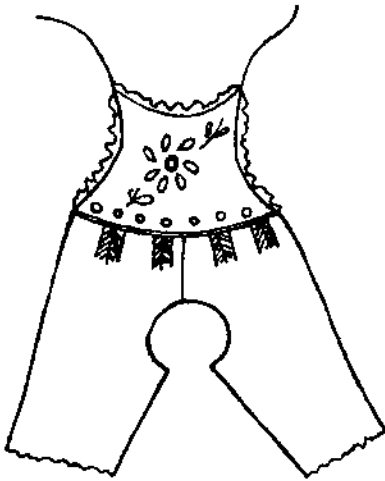

## I - NI MẪU (dưới 1 tuổi)

Ký hiệu		Sơ sinh → 3 tháng	3 tháng → 6 tháng	6 tháng → 1 tuổi
AB = bề dài	Quần	27	30	32
AC = bề ngang		15	17	19
ab = bề cao	Yếm	$\frac{1}{2} AB$	$\frac{1}{2} AB$	$\frac{1}{2} AB$
ac = bề ngang		$\frac{1}{2} ab + 5$	$\frac{1}{2} ab + 5$	$\frac{1}{2} ab + 5$

## II - NGUYÊN LIỆU

- 1 khúc vải khổ 0,90m có chiều dài = 0,60m
- Chỉ may.

## III - CÁCH VẼ

### A - YẾM

$ab = \frac{1}{2} AB = 15\text{cm}$  (ab = canh vải xéo gấp đôi)

$aa'' = 1\text{cm}$

$aa' = 3\text{cm}$  Đánh cong a'a'' → cổ yếm.

$bb' = \frac{1}{2} ab + 5 = 12,50\text{cm}$ .

Nối a'b'.  $b'b'' = 3\text{cm}$

Đánh cong a'b'' ở giữa lõm vào 1cm → sườn yếm.

Đánh cong bb''.

**Cách cắt:** Cắt 2 miếng yếm (nếu vải mỏng)  
đường a'a'' chừa 0,70cm đường may

đường a'b" chừa 0,70cm đường may  
đường bb" chừa 1,50cm đường may

## B - QUẦN

AB = bề dài = 30cm (vải gấp đôi)

AC = bề ngang = 17cm

Vẽ hình chữ nhật ABDC.

AA' = 2cm. Nối A'C.

O là điểm giữa của AB.

O' là điểm giữa của CD. Nối OO'

O'F = 7cm.

Vẽ  $\frac{1}{2}$  vòng tròn đường kính là O'F.

Nối FC (phía sau)

DD' = 3cm.

Nối D'O'.

D'G = 0,5cm (giảm lai)

Nối BG và O'G

CE = 2cm.

Nối FE và EA' (phía trước)

### Xếp pli:

Từ E đo vào 4cm bắt đầu xếp 1 pli sống rộng 2cm, pli kế cách pli đầu là 3cm.

Ghi chú: Thân trước xếp pli, thân sau luồn thun hoặc dây lưng.

**Cách cắt:** A'B là vải gấp đôi.

Đường A'E và A'C chừa 1,50cm đường may vòng O'F không chừa đường may (viên tròn) những đường còn lại chừa đều 1cm đường may.

## IV - QUI TRÌNH MAY:

1. May dây yếm.
2. Ráp 2 miếng vải yếm theo đường sườn yếm và cổ yếm, kết dây yếm tại đỉnh a', lộn yếm ra bề mặt.
3. Ráp đường đáy phía trước, may lộn độ 0,5cm.
4. Nối 2 ống quần bằng đường may lộn độ 0,5cm.
5. Xếp các pli sống lại và may chặn 1 đường cho các pli được nằm yên.
6. May bìa 2 đường đáy phía sau độ 0,50cm (nếu gấp biên vải không cần phải may).
7. Lên lai quần.
8. Viên tròn vòng đáy quần.
9. Ráp yếm vào phía trước quần, đường giữa yếm phải ngay đường giữa chỗ vải gấp đôi của quần.
10. Bề lưng quần xuống và luồn thun hoặc kết dây lưng ở phía sau.

**Ghi chú:** Nếu vải dày, chỉ cần cắt 1 lớp yếm, khi may thì bề bìa ở đường sườn yếm độ 0,50cm. Cổ yếm có thể may nẹp hoặc viên tròn.

# Bao tay sơ sinh



## I - CÁCH VẼ:

$$AB = 11\text{cm}$$

$$AD = 9\text{cm}$$

$$AA_1 = 1,20\text{cm}$$

$$DD_1 = 0,80\text{cm}$$

$$AE = 7,50\text{cm} = DF$$

Từ E kẻ đường thẳng EF song song AD và  $EH = 1/3 EF$ .

Gọi I là điểm giữa của EH.

Từ I đo lên  $J = 1,80\text{cm}$ .

Gọi K là điểm giữa của HF.

Từ K đo lên  $L = 3,50\text{cm}$ .

Vẽ ngón cái: Nối EJ và JH.

Tại điểm giữa EJ vẽ cong ra 0,50cm.

Tại điểm giữa JH vẽ cong ra 0,20cm.

Vẽ phần bàn tay còn lại: Nối HL và LF. Tại điểm giữa HL vẽ cong ra 0,70cm.

Tại điểm giữa LF vẽ cong ra 1cm.

Nối  $EA_1$ , tại điểm giữa vẽ cong ra 0,20cm.

Kẻ thẳng  $FD_1$

Nối thẳng  $A_1D_1$

## II - CÁCH CẮT:

Cắt 4 miếng cho 2 bàn tay phải và trái.

Khi cắt, cắt từng 2 miếng một, mặt phải úp vào nhau và chừa đều 1cm đường may.

## III - QUY TRÌNH MAY:

1. Lấy 2 lớp, úp 2 mặt phải vào nhau, may ở mặt trái theo đường  $A_1E$ .
2. Rẽ đường vừa may cho đường này không cộm, bẻ nếp bìa theo đường  $D_1A_1$  độ 0,20 → 0,30cm (bẻ vào mặt trái).

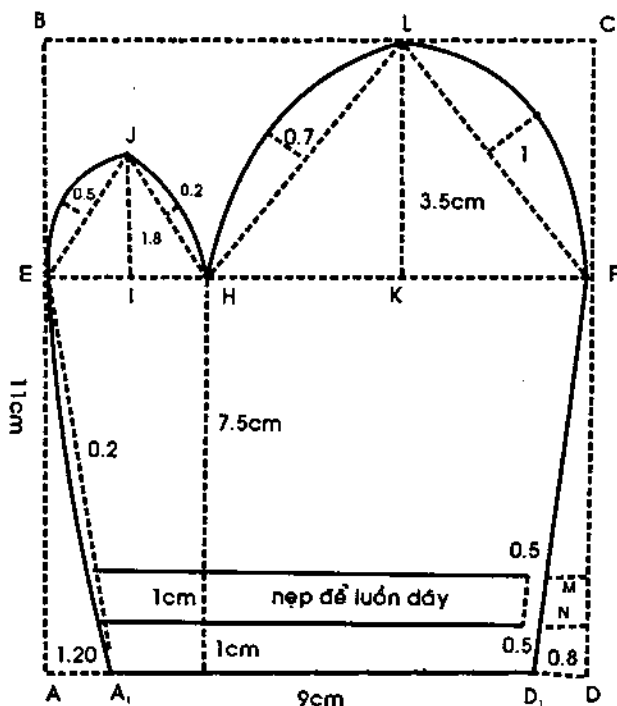

3. Cắt vải may nẹp có bề ngang độ 2cm bề dài =  $AD \times 2 = 9\text{cm} = x = 18\text{cm}$ .  
May nẹp này ở mặt trái bao tay, đặt cách đường  $D_1A_1$  độ 1cm, bề nẹp còn lại độ 1cm và gấp nẹp cho cách đường MN 0,50m để dễ luồn dây (xem hình vẽ).
4. May dây: dây dài 23cm có băng độ 0,50cm.
5. Luồn dây vào nẹp đã may.
6. May vòng theo bàn tay: EJHLFM và  $ND_1$  (chừa khoảng MN = 1cm lại để kéo dây ra mặt phải bao tay cho dễ).
7. Nhấp góc tại ngón cái H, lộn ra mặt phải, kéo dây ra mặt phải luôn (kết chặt tại góc M và N kéo bị tuột lúc ta kéo dây bao tay ra.  
- Bao tay bên kia cũng may giống như vậy.
8. Kết lại từng đôi cho giống nhau.

**Ghi chú:** Nếu có thun nhỏ, ta có thể quấn thun vào suốt, may dài theo đường nẹp viền độ 2 đường may cho bao tay rút lại (không cần phải may nẹp và dây).

## Nón sơ sinh

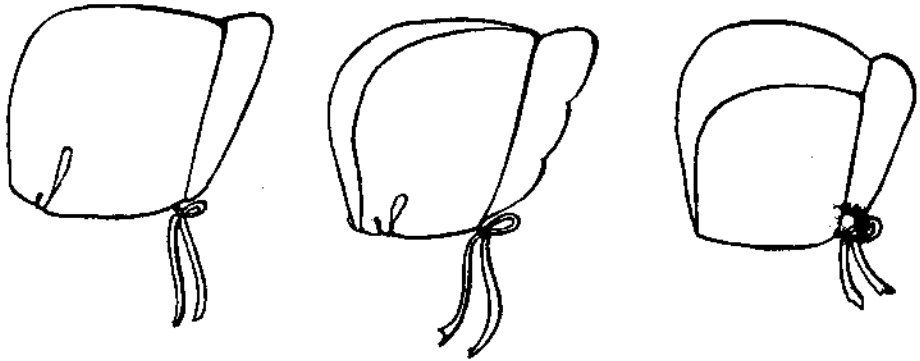

### I - NÓN 1 MIẾNG

#### 1. Bảng ni mẫu:

KÝ HIỆU	Sơ sinh → 3 tháng	3 tháng → 6 tháng	6 tháng → 1 tuổi	
<b>A. Nón</b>				
1. AB (vải xếp đôi) <i>Đường giữa đầu</i>	19	20	21	
2. AC ( <i>trước mặt</i> )	14	15	16	
3. Sau ót {	BE	5,5	6	
	EF	1,2	1,5	
	EG	9,5	10	10,5
4. Mép tai {	CD	8	8,5	9
	CH	1,5	1,5	2
	HI	1	1	1
<b>B. Miếng đáp phía trước</b>				
- AB (xếp đôi)	9,5	10	10,5	
- BC	12,5	13,5	14	
- EF	1	1	1	
- GH	2,5	2,8	3	
- AD	6	6	6	

## 2. Cách vẽ: (3 tháng → 6 tháng)

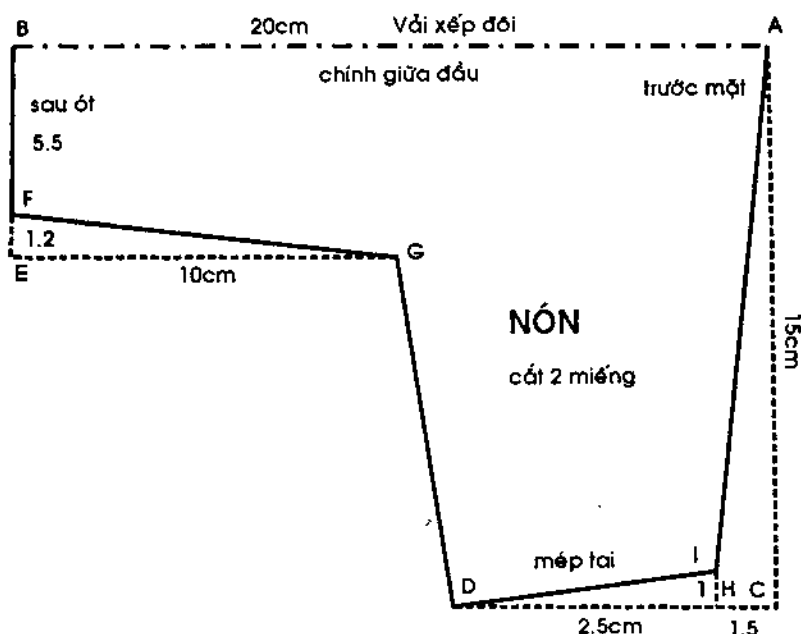

## 3. Cách cắt:

- Nón:* Cắt 2 miếng, chừa đều chung quanh 1cm đường may.
- Miếng đáp phía trước:* Cắt 2 miếng, chừa đều chung quanh 1cm đường may.

## QUY TRÌNH MAY:

- May miếng đáp:* Đặt 2 bề mặt 2 miếng đáp úp vào nhau, may theo đường  $CAC_1$  ( $C_1$  là điểm đối xứng với điểm C). Lộn miếng đáp trở ra bề mặt.
- Ráp nón với miếng đáp:* Đặt miếng đáp vào giữa 2 miếng nón, đường  $CDC_1$  trùng với đường  $IAI_1$  ( $I_1$  là điểm đối xứng với I). Bề mặt của 2 miếng nón úp vào miếng đáp, may theo đường FG, GD, DI và IA. Phía bên kia cũng may như vậy. Phần sau ót chừa lại. Lộn miếng nón trở ra bề mặt.

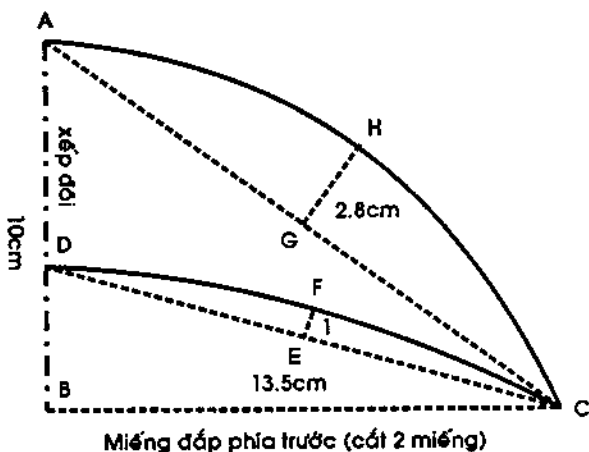

- May phần sau ót:* Bề 2 mí vải vô trong bề trái. Máy dẫn lên 1 đường.
- Làm khuy, kết nút tại góc D và F.*
- Kết dây ruban làm quai nón.*

## II - NÓN HAI MIẾNG:

### 1. Bảng ni mẫu:

KÝ HIỆU	Sơ sinh → 3 tháng	3 tháng → 6 tháng	6 tháng → 1 tuổi
<b>A. Hai miếng 2 bên:</b>			
<i>1. Vẽ hình chữ nhật:</i>			
Bề dài AB	19	20	21
Bề ngang AC	18	19	20
<i>2. Chính giữa đầu:</i>			
BE	0,5	0,5	0,5
GH	2	2,5	3
<i>3. Sau ót:</i>			
AF	6	6	6
FI	2	2	2
IJ	1	1	1
JK	$\frac{1}{2}$ AB	$\frac{1}{2}$ AB	$\frac{1}{2}$ AB
<i>4. Trước mặt:</i>			
EL	14	15	16
NL	1	1	1
<i>5. Mẹp tai:</i>			
DM	9,5	10	10,5
MO = OP	1	1	1
RS	0,5	0,5	0,5
<b>B. Miếng đáp phía trước</b>			
AB			
BC	11,5	12,5	13,5
AE	11,5	12,5	13,5
FG	5,5	5,5	5,5
LL <sub>1</sub>	1,5	1,5	1,5
MM <sub>1</sub>	1	1	1
NN <sub>1</sub>	1	1	1
	1	1	1

### 2. Cách vẽ (3 tháng → 6 tháng)

- \* Chia cung EGC làm 3 khoảng bằng nhau. Ta có: EI = IJ = JC.
- \* Lấy A làm tâm, quay 1 cung tròn bán kính 6cm.
- \* Lấy I làm tâm, quay 1 cung tròn bán kính 4cm giao điểm 2 cung tâm A và I là K.
- \* Từ K và J lần lượt quay 2 cung tròn bán kính 6cm và 3cm. Giao điểm 2 cung là K<sub>1</sub>.

### 3. Cách cắt:

- a. Hai miếng 2 bên: cắt 4 miếng, chừa đều chung quanh 1cm đường may.
- b. Miếng đáp phía trước: cắt 2 miếng, chừa đều chung quanh 1cm đường may.



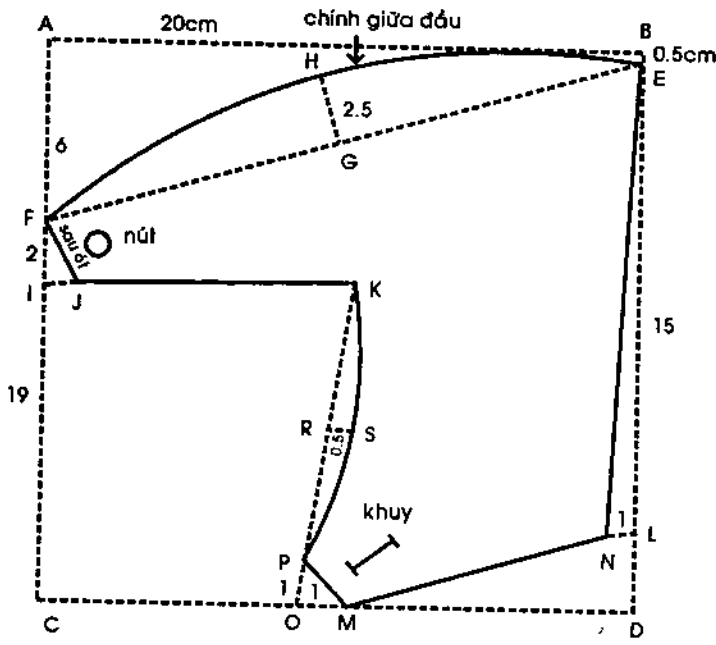

Hai miếng hai bên (cắt 4 miếng)

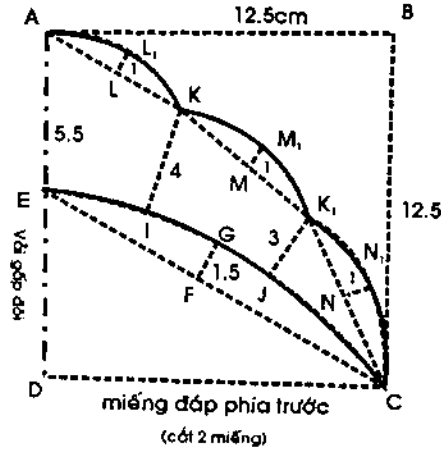

### QUY TRÌNH MAY

- May miếng đáp phía trước:* Đặt 2 bề mặt miếng đáp úp vào nhau. May theo đường cong AK, KK<sub>1</sub>, K<sub>1</sub>C. Lộn miếng đáp trở ra bề mặt.
- Ráp đường chính giữa đầu của 2 miếng 2 bên:* Đặt 2 bề mặt của 2 miếng 2 bên úp vào nhau. May theo đường FHE. Rẽ đường may ra 2 bên.
- Ráp 2 miếng 2 bên và miếng đáp:* Đặt miếng đáp phía trước vào giữa 2 miếng 2 bên, cho đường CE (miếng đáp) trùng với đường NE (miếng 2 bên), 2 bề mặt miếng 2 bên úp vào trong. Máy đính 4 lớp với nhau theo đường NM, MP, PK, KJ. Phía bên kia cũng may như vậy. Lộn trở ra bề mặt.
- May đường sau ót:* Bề 2 mí vải vô bề trái, máy 1 đường dần lên.
- Làm khuy, kết nút*
- Kết dây ruban.*

### III - NÓN BA MIẾNG

#### 1. Bảng ni mẫu:

Ký hiệu		Sơ sinh → 3 tháng	3 tháng → 6 tháng	6 tháng → 1 tuổi
1. Hai miếng 2 bên	AB	11	12	13
	AC	10	11	12
2. Miếng chính giữa	AB	20	21	22
	AC	4	4,2	4,5
3. Miếng đáp phía trước	EC	9,5	10	10,5
	AC	13	14	15

## 2. Cách vẽ (ni mẫu từ 3 tháng đến 6 tháng)

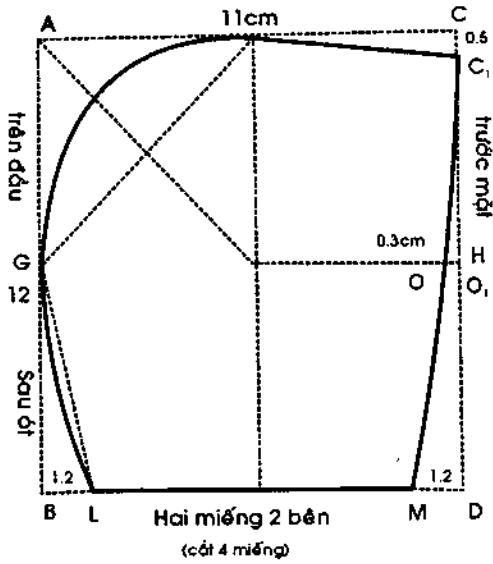

### Hai miếng 2 bên (cắt 4 miếng)

$$CC_1 = 0,5\text{cm}$$

$$MD = BL = 1,2\text{cm}$$

$$OO_1 = 0,3\text{cm}$$

GL đánh cong 0,5cm

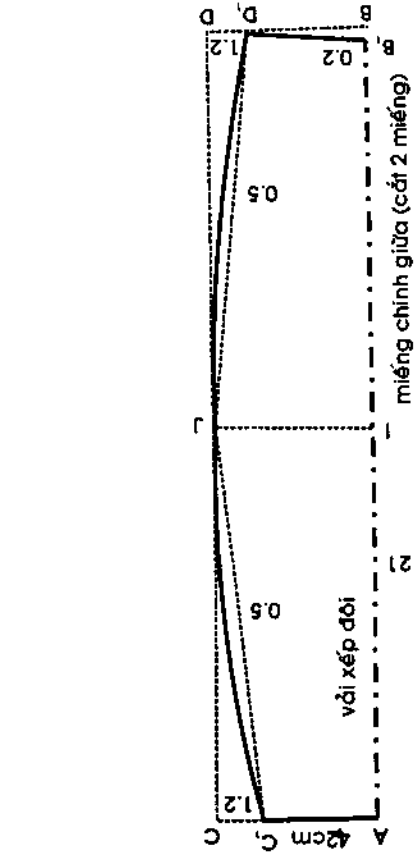
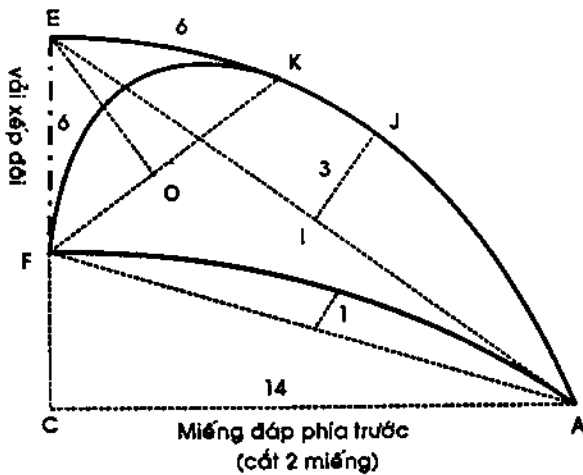

### Miếng chính giữa (cắt 2 miếng)

$$CC_1 = DD_1 = 1,2\text{cm}$$

$$C_1J \text{ và } JD_1 \text{ đánh cong } 0,3\text{cm}$$

$$BB_1 = 0,2\text{cm}$$

### Miếng đáp phía trước (cắt 2 miếng)

$$EF = 6\text{cm}$$

AF đánh cong 1cm.

#### 1. Kiểu 1:

AE đánh cong 3cm tại IJ.

#### 2. Kiểu 2:

$$EK = 6\text{cm}$$

Kẻ FK lấy trung điểm O.

Đánh cong FK tại trung điểm OE.

### 3. Cách cắt:

- a. *Miếng 2 bên*: Cắt 4 miếng, chừa đều chung quanh 1cm đường may.
- b. *Miếng chính giữa*: cắt 2 miếng, chừa đều chung quanh 1cm đường may
- c. *Miếng đáp phía trước*: Cắt 2 miếng (kiểu 1), cắt 4 miếng (kiểu 2) chừa đều chung quanh 1cm đường may.

### QUY TRÌNH MAY:

- a. *May miếng đáp phía trước*:
  - Kiểu 1: Đặt 2 bề mặt miếng đáp úp vào nhau, máy theo đường AEA<sub>1</sub>. Lộn trở ra bề mặt.
  - Kiểu 2: Đặt 2 bề mặt miếng đáp úp vào nhau, máy đường AJKF, (Có 4 miếng nên may rời ra 2 lần).
- b. *Ráp 2 miếng 2 bên với miếng chính giữa*:

Đặt bề mặt 2 miếng 2 bên (CGL) úp với bề mặt miếng chính giữa (C<sub>1</sub>JD<sub>1</sub>). Máy dính lại với nhau (1 miếng chính giữa dính với 2 miếng hai bên). Có 2 miếng nối lại như vậy.
- c. *Ráp miếng đáp phía trước với miếng vừa ráp ở phần b*:

Đặt miếng đáp (đường FA, giữa miếng trên (phía trước mặt). Máy dính 4 lớp (phía trước mặt) và 2 lớp (phần còn lại), chừa sau ót độ 3cm không may. Lộn ra bề mặt.
- d. *May đường sau ót*:

Bề 2 mí vải vô bề trái. Máy 1 đường dần lên.
- e. *Kết dây ruban*.

## Nón tai bè



Vòng đầu:  $50\text{cm} + 2\text{cm}$  cử động  
Đỉnh đầu đến mép tai:  $13\text{cm}$  (hoặc tính bằng  $1/6$  vòng đầu +  $5 \rightarrow 6\text{cm}$ )

### I - PHẦN CHÓP NÓN:

Mẫu số 1 (chóp trong) (xem hình 1)

$OI = 1/6$  vòng đầu +  $5\text{cm}$  (nếu vòng đầu dưới  $50\text{cm}$ )

$= 1/6$  vòng đầu +  $6\text{cm}$  (nếu vòng đầu trên  $50\text{cm}$ )

$AB = 1/6$  vòng đầu

$IA = IB$

Vẽ tam giác cân  $AOB$ .

$E$  là điểm giữa của  $OA$ ;  $C$  là điểm giữa của  $OB$ ;  $EF = CD = 1,20\text{cm}$

Đánh cong  $AFO$  và  $BDO$ .

### Cách cắt

Cắt 6 miếng theo hình  $AFODB$ , chung quanh chừa đều  $1\text{cm}$  đường may.

### Mẫu số 2 (chóp ngoài)

Vẽ giống như mẫu số 1 nhưng bề cao ngắn hơn.

$II_1 = 3,50\text{cm}$  (thay khoảng cách  $3,50\text{cm}$  bằng 1 nếp vải xéo hoặc thẳng).

### Cách cắt:

Cắt 6 miếng theo hình  $GFODH$  ( $GI_1H$  thẳng hàng), chung quanh chừa đều  $1\text{cm}$  đường may.

Nẹp viền chân chóp ngoài (vải thẳng hoặc xéo)

Cắt 1 miếng nẹp: bề rộng =  $3,50\text{cm}$ ; bề dài = vòng đầu +  $4\text{cm}$  (để làm nơ)

### II - PHẦN VÀNH NÓN

Mẫu số 3.  $OA = OB = 1/6$  vòng đầu.

Vẽ cung  $AB$  cách đều điểm  $O$  một khoảng =  $1/6$  vòng đầu

$AA_1 = BB_1 =$  bề rộng vành nón (tùy thích)

$=$  trung bình  $10 \rightarrow 12\text{cm}$ .

Vẽ cung  $A_1B_1$  cách đều cung  $AB$  một khoảng bằng rộng vành nón.

Miếng  $AA_1B_1B$  là  $1/4$  vành nón (vành nón có thể cắt từng miếng  $1/4$  ráp lại hoặc cắt gấp tư theo đường  $AA_1$  và  $BB_1$ ).

### Cách cắt:

Cắt 2 lớp vải may vành nón và 1 miếng lót bằng vải cứng.

Chừa đều  $1\text{cm}$  đường may.

## QUY TRÌNH MAY:

1. Ráp 6 miếng mẫu số 1 (chóp trong), máy ở bề trái, lật sang bề mặt may ép các đường ráp.
2. Ráp 6 miếng mẫu số 2 (chóp ngoài) may ở bề trái, lật sang bề mặt may ép các đường ráp.
3. Ráp miếng viền vào chân chóp ngoài.
4. May vành nón:
 

Cho 2 bề mặt vải may vành úp vào nhau, miếng lót đặt lên trên may theo đường vòng  $A_1B_1$ , nhấp vải và lộn sang bề mặt may những đường vòng cách nhau 0,50cm → 0,70cm.
5. Ráp vành nón vào mẫu số 2 (chóp ngoài) theo đường vòng của miếng viền 2 bề mặt úp vào nhau.
6. Ráp mẫu số 1 (chóp trong) vào phần vừa may bề trái nằm ra ngoài, chừa khoảng độ 10cm không may để lộn ra bề mặt.
7. Hoàn tất, may chặn 1 đường giữa phần trên nón và vành nón.

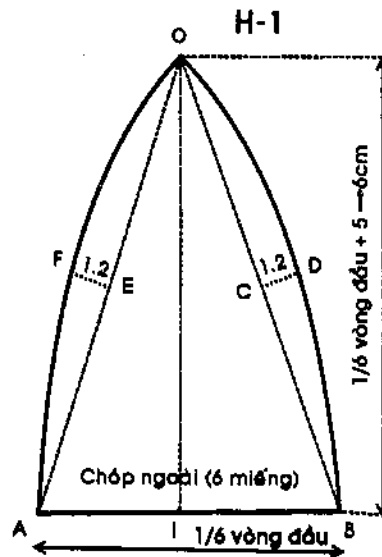
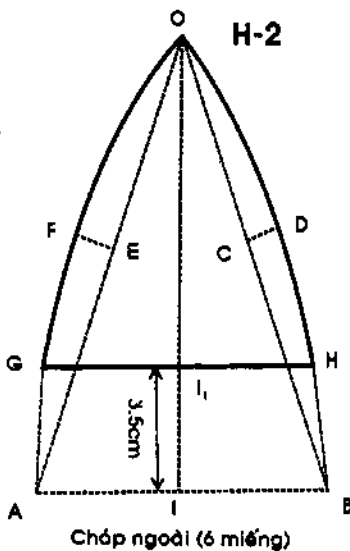
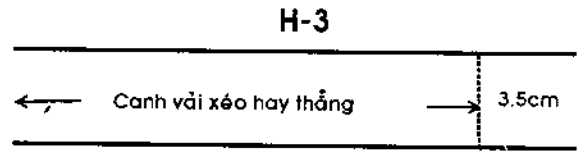
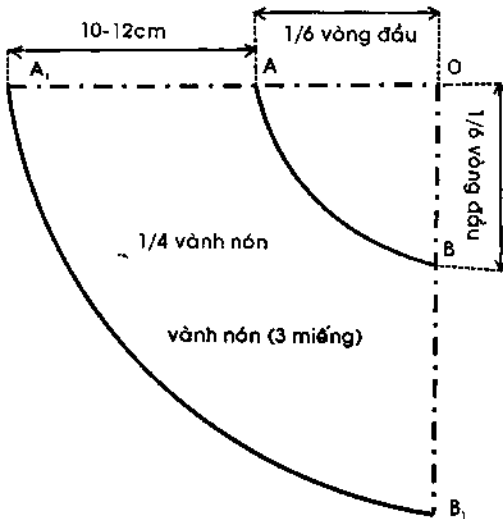

## Nón kết bé trai



C là điểm giữa của OB

EF = CD = 1cm

Đánh cong AFO và BDO.

**Cách cắt:** Cắt 6 miếng theo hình AFODB, chung quanh chừa đều 1cm đường may.  
Riêng 1 miếng phía sau gáy, bề rộng AB cộng thêm 1,50cm  $\rightarrow$  2cm để luôn thun.

### 2. Chóp trong:

Cắt giống như chóp ngoài, cũng cắt 6 miếng có chừa đường may.

**II - PHẦN VÀNH NÓN:** Có 2 kiểu.

**Kiểu 1:** AB = 1/6 vòng đầu = 8,66cm  
AA<sub>1</sub> = BB<sub>1</sub> = 1/8 vòng đầu = 6,50cm  
A<sub>1</sub>I = B<sub>1</sub>J = 1/8 vòng đầu + 1cm = 7,50cm

Nối A<sub>1</sub>B  $\rightarrow$  M là điểm giữa

Nối IB<sub>1</sub>  $\rightarrow$  E là điểm giữa

MN = 1,25cm  $\rightarrow$  đánh cong A<sub>1</sub>NB.

EF = 2,50cm  $\rightarrow$  đánh cong IFB<sub>1</sub>.

Vành nón qua các điểm A<sub>1</sub>NBB<sub>1</sub>FI.

A<sub>1</sub>I là đường gấp đôi.

**Cách cắt:** Cắt chừa đều 1cm đường may.

Cắt 2 miếng vải may vành nón và 1 miếng lót bằng vải cứng hoặc bằng nhựa.

**Kiểu 2:** AB = 1/6 vòng đầu = 8,66cm.  
AA<sub>1</sub> = BB<sub>1</sub> = 1/8 vòng đầu - 1 = 5,50cm.

### Ni mẫu

1. Số đo vòng đầu = 50cm + 2cm cử động.
2. Đỉnh đầu đến mép tai = 13cm (hoặc tính bằng 1/6 vòng đầu + 5  $\rightarrow$  6cm).

### I - PHẦN CHÓP NÓN

#### 1. Chóp ngoài

AB = 1/6 vòng đầu = (50 + 2): 6 = 8,66cm

IA = IB

IO = khoảng cách từ đỉnh đầu đến mép tai = 13cm.

Vẽ tam giác cân AOB

E là điểm giữa của OA

$$A_1I = B_1J = 1/8 \text{ vòng đầu} + 1 = 7,50\text{cm.}$$

Nối  $A_1B \rightarrow M$  là điểm giữa

$$MN = 1,25\text{cm. Đánh cong } A_1NB.$$

Nối  $IB_1 \rightarrow B_1C = 1,50\text{cm}$

E là điểm giữa của IC.

$$EF = 2,50\text{cm}$$

Đánh cong IFCB. Vành nón qua các điểm  $A_1BCFI - A_1I$  là đường gấp đôi.

**Cách cắt:** Giống kiểu 1.

### III - QUY TRÌNH MAY:

1. May 3 miếng nhỏ của chóp nón thành 1 miếng lớn.

Ráp 2 miếng lớn lại với nhau, trùng nhau tại đỉnh nhọn của chóp. May ở bề trái.

2. Lật sang bề mặt may ép các đường ráp.

3. May chóp trong giống chóp ngoài.

4. May vành nón = 2 bề mặt vải may vành úp vào nhau, đặt miếng lót lên trên, may theo đường vẽ bên bề trái chung, quanh vành nón phía ngoài nhấp theo vành nón, lộn sang bề mặt và may dần quanh bìa vành nón.

5. Ráp vành nón vào chóp ngoài bên bề trái.

6. Ráp chóp trong với phần vừa may trên và ráp bên bề trái, chừa khoảng 8 → 9cm không may để lộn ra bề mặt.

7. May ép chân chóp nón theo đường vòng đầu (trừ phần vành nón).

8. Hoàn tất, kết 1 đoạn thun độ 5cm phía sau ót (nếu có thêm phần luồn thun).

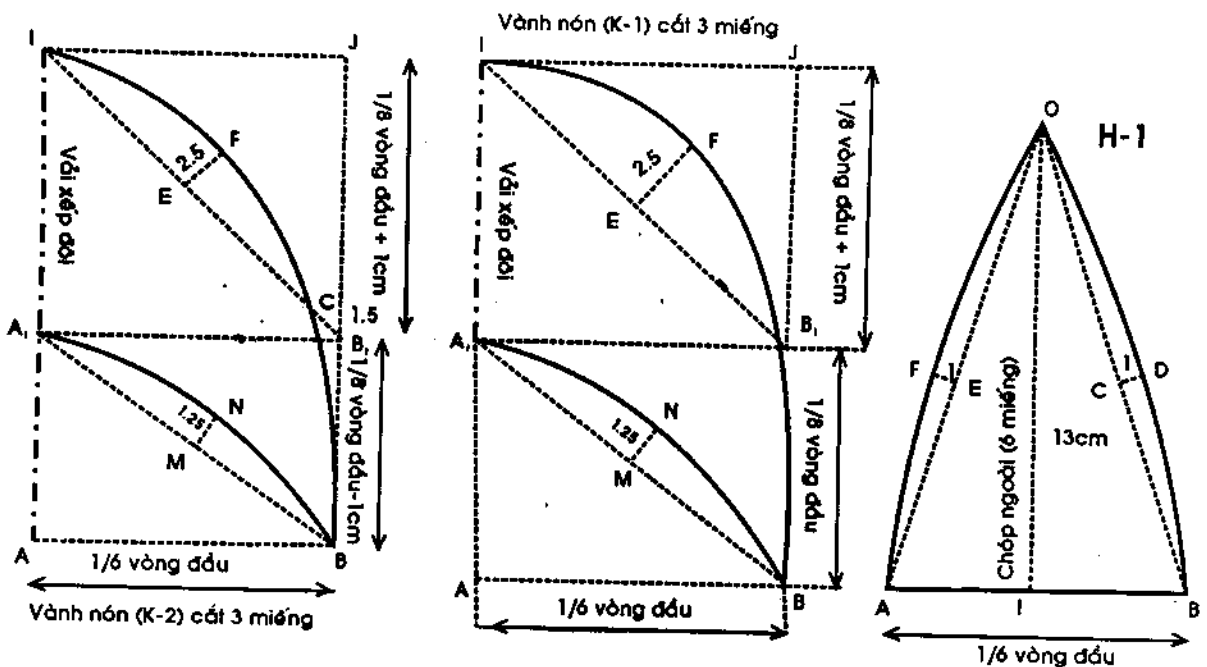

# Giày vải trẻ em

## A- BOTTILLONS

### I. ĐỂ GIÀY

#### 1. Bảng ghi số đo để giày (Bottillons Pantouffles)

Số tháng	Aa	Bb	Cc	Dd
1	10	3,8	3,6	4,6
3	11	4	3,8	4,8
6	12	4,3	4	5
9	12,5	4,5	4,2	5,2
12	13	4,6	4,4	5,4
24	14	4,8	4,5	5,6

#### 2. Vật liệu: Cho 1 đôi giày

- 3 tấc vải
- 8 tấc ruban băng nhỏ
- Chỉ thêu (nếu thích)



#### 3. Cách vẽ: Ni mẫu 1 tháng (để giày)

$AO_1 = 1/5 Aa$	$O_1$ là điểm giữa của	$Aa = 10\text{cm}$ (canh vải thẳng).
$AO_2 = 2/5 Aa$	$O_2$ “	$Bb = 3,80\text{cm}$
$AO_3 = 3/5 Aa$	$O_3$ “	$Cc = 3,60\text{cm}$
		$Dd = 4,60\text{cm}$

#### 4. Cách cắt để giày:

- Khi cắt, chung quanh đế giày chừa đều 5 ly đường may, cắt 4 lớp vải cho 1 đôi (2 chiếc); nhớ gấp đường Aa lại cho đế giày được đều.

## II - BẢNG GHI SỐ ĐO CỦA MIẾNG TRÊN BOTTILLONS:

Số tháng	Aa	AB	OC	$O_1D$	$O_2E$	Af
1	12,5	6,75	7,25	4,2	3,4	1
3	13,5	7	7,5	4,4	3,5	1
6	14,5	7,25	7,75	4,6	3,6	1
9	15,2	7,5	8	4,7	3,7	1
12	16	7,75	8,25	4,8	3,8	1
24	16,5	8	8,5	5	4	1

#### 1. Cách vẽ miếng trên Bottillons (ni mẫu 1 tháng)

$Aa = 12,50\text{cm}$ (canh vải thẳng)	$O$ là điểm giữa của Aa
$OO_1 = O_1O_2 = O_2a = 1/3 Oa$	$BB_1 = 0,50\text{cm}$
$AB = 6,75$	$O_2E = 3,40\text{cm}$
$AA_1 = 0,30\text{cm}$	$OC = 7,25$
	$Af = 1\text{cm}$
	$O_1D = 4,20$
	$II' = 0,30\text{cm}$
	$OO' = 0,20\text{cm}$



## 2. Cách cắt:

- Khi cắt ta chừa đều xung quanh miếng trên của Bottillons độ 5 ly đường may.
- Cắt 8 lớp vải cho 1 đôi giày (2 chiếc)

## 3. Cách ráp đế giày vào Bottillons.

### \*Ráp đường $A_1B_1$

- Gọi t là điểm giữa của cf. May bít từ t đến f.
- Ráp đế giày vào (a của đế trùng với f, A trùng với  $A_1$ ), cắt vải xéo, viền tròn xung quanh giày cho giày đứng lên.
- Phần còn lại: tCB<sub>1</sub> thêu feston, may lộn hoặc vắt tùy thích (nếu thêu feston chừa 1,50cm đường thêu).

### \* Đục lỗ để luồn dây ruban: ở khoảng ct

- Lỗ đầu tiên dưới điểm C độ 1cm, đường kính lỗ này độ 0,80cm → 1cm.
- Lỗ cuối ngay điểm t, lỗ giữa ở giữa phần còn lại.
- Luồn dây ruban vào.

## B - PANTOUFFLES

### I. ĐẾ GIẤY: Giống Bottillons

### II. BẢNG GHI SỐ ĐO CỦA MIẾNG TRÊN PANTOUFFLES

Số tháng	1	3	6	9	12	24
Aa	12,5	13	13,5	14,6	15,3	16

### 1. Cách vẽ miếng trên Pantouffles: Ni mẫu 1 tháng

$$\begin{aligned} Aa &= 12,50\text{cm}. A_1 \text{ là điểm giữa của } Aa. & BB_2 &= \frac{2}{3} Aa. I \text{ là điểm giữa của } B_1B_2 \\ AB &= \frac{1}{3} Aa + 1 & II_1 &= 0,50\text{cm} \\ BB_1 &= 0,50\text{cm} & ac &= \frac{1}{4} Aa, aO = \frac{1}{3} aB_2 \end{aligned}$$

Chú ý:  $B_2C$  vải xếp đôi (vải xéo).

## 2. Cách cắt:

- $B_2C$  là đường vải gấp đôi.
- Phần còn lại chừa đều 5 ly đường may.
- Cắt 4 miếng cho 1 đôi giày (2 chiếc)

## 3. Cách ráp:

- Ráp đường  $AB_1$
- Ráp đế giấy vào, viền tròn bằng vải xéo xung quanh giày.
- $B_1B_2$  thêu feston, may lộn hoặc vắt tùy thích (nếu thêu feston thì  $B_1B_2$  chừa 1,50cm)
- a. Ráp đường AB của miếng trên lại.
- b. May lộn ACDA.
- c. Ráp miếng dưới (đế giày vào).
  - Cặp vải xéo viền tròn xung quanh giày BKB.
- d. Làm khuy và kết nút (khuy giữa D, nút tại C).
  - Chiếc còn lại làm khuy và kết nút như chiếc vừa rồi nhưng khi may lộn, chú ý phần lộn dây quai cho 2 chiếc này đối xứng nhau (có chiếc phải và chiếc trái).

## KIỂU GIÀY CÓ QUAI

Cắt 4 lớp vải cho mỗi miếng trên  
và miếng dưới

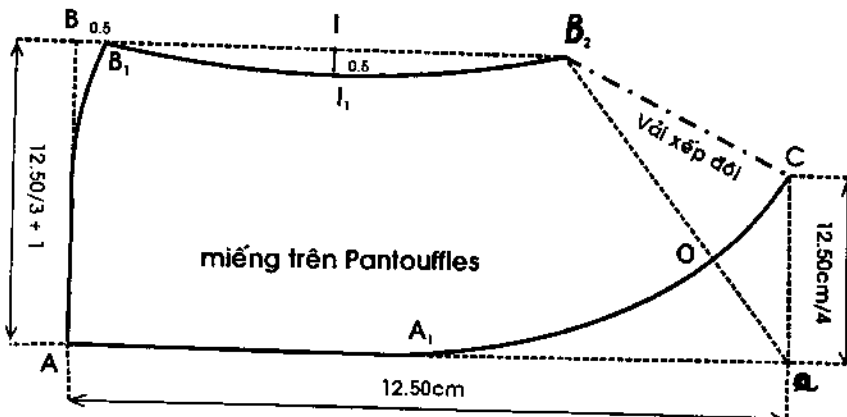
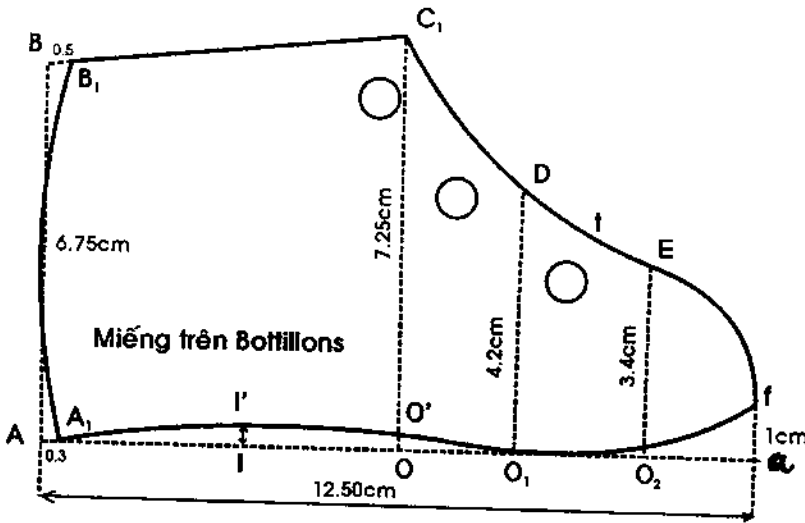
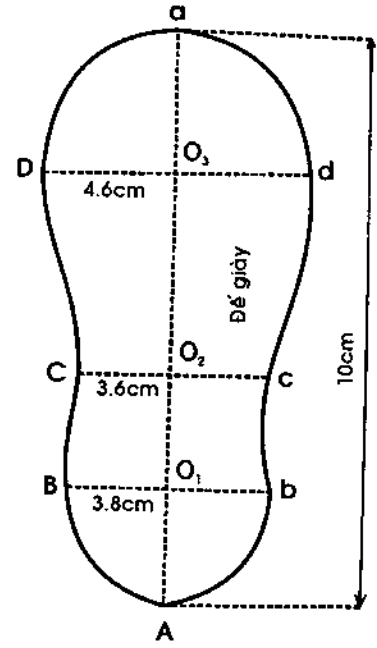
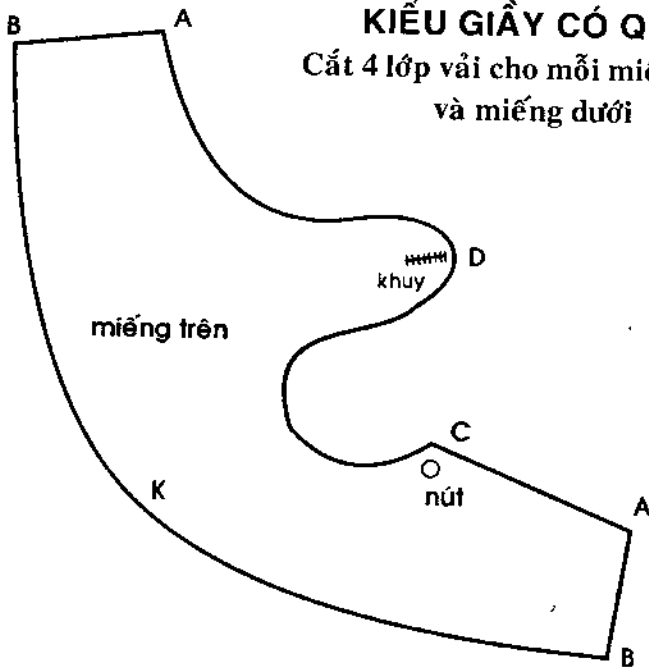

# Áo blouson



## I - CÁCH ĐO:

1. *Bê dài áo* : đo từ chân cổ đến hông (ngắn dài tùy ý)
2. *Ngang vai* : đo từ đầu vai trái sang đầu vai phải.
3. *Dài tay* : đo từ đầu vai đến trên cùi chỏ khoảng 4cm
4. *Cửa tay* : đo dài tay tới đầu thì vòng thước dây đo cửa tay ngang khoảng đó, chia đôi + 1,5cm cử động.
5. *Vòng cổ* : đo vừa sát vòng chân cổ.
6. *Vòng ngực* : đo quanh vòng ngực.

## II - NI MẪU:

- Bê dài áo = 33cm
- Ngang vai = 22cm
- Dài tay = 8cm
- Cửa tay = 8cm
- Vòng cổ = 24cm
- Vòng ngực = 46cm

## III - CÁCH TÍNH VẢI:

- *Khố vải 0,90m*: Chiều dài vải = chiều dài áo + 5cm lai áo và đường may + 1 bê dài tay.
- *Vải khổ 1,20m*: Chiều dài vải = chiều dài áo + 5cm lai áo và đường may.

## IV – CÁCH VẼ VÀ CẮT:

### A- THÂN SAU:

1. **Xếp vải:** Trước khi cắt, đặt 2 biên vải trùng nhau, bề trái ra ngoài.

- Từ biên vải đo vào 3cm để làm đỉnh áo và 1cm để gài nút.
- Cổ áo để về phía tay phải, lai áo để về phía tay trái đường biên vải nằm về phía người cắt.
- Từ đầu vải chừa xuống 1,50cm để làm đường may.

2. **Cách vẽ:**

$AA' = 3\text{cm}$  đỉnh + 1cm gài nút

$AB = \text{dài áo} = \text{số đo dài áo} + 2\text{cm}$  lai áo =  $33\text{cm} + 2 = 35\text{cm}$

$AI = \text{hạ nách} = \frac{1}{4} \text{số đo vòng ngực} = 46/4\text{cm} = 11,50\text{cm}$

$AC = \text{ngang vai} = \frac{1}{2} \text{số đo ngang vai} = 22/2\text{cm} = 11\text{cm}$

a. **Vẽ cổ áo:**

$AE = \text{vào cổ} = 1/5 \text{số đo vòng cổ} = 24/5\text{cm} = 4,8\text{cm}$

$AF = \text{hạ cổ} = 1\text{cm}$

Vẽ vòng cổ từ E đến F (xem hướng dẫn cách vẽ ở bài *Áo đầm có đường ráp ngang eo*)

b. **Vẽ nách áo:**

$CG = \text{hạ vai} = 1/10 \text{số đo ngang vai} = 22/10\text{cm} = 2,20\text{cm}$

Nối EG → sườn vai

$IJ = \text{ngang ngực} = \frac{1}{4} \text{số đo vòng ngực} + 2\text{cm}$  cử động =  $46/4\text{cm} + 2 = 13,50\text{cm}$

Vẽ vòng nách từ J đến G (xem hướng dẫn ở bài *Áo đầm trẻ em có đường ráp ngang eo*)

c. **Vẽ sườn áo:**

$BB_1 = IJ = 13,50\text{cm}$

Nối  $B_1J$  → sườn áo. Khoảng giữa sườn áo vẽ cong vào 1cm.

d. **Vẽ lai áo:**

$BB_2 = 2\text{cm}$  (lai áo)

Từ  $B_2$  kẻ một đường song song và cách đều  $BB_1$  một khoảng cách = 2cm.

3. **Cách cắt:** Trước khi cắt xếp đường đỉnh áo lại.

- Đường vòng cổ và vòng nách chừa 0,70cm đường may
  - Đường sườn áo
  - Đường sườn vai
  - Lai áo cắt dứt
- } chừa 1,50cm đường may

### B. THÂN TRƯỚC:

1. **Cách xếp vải:** xem lại bài áo đầm có đường ráp ngang eo.

2. **Cách vẽ:**

$ab = \text{bề dài} = \text{bề dài áo thân sau} = 35\text{cm}$

$bb_2 = 2\text{cm}$  sa vạt

$ai = \text{hạ nách} = \text{hạ nách thân sau} = 11,50\text{cm}$

$ac = \text{ngang vai} = \text{ngang vai thân sau} = 11\text{cm}$

**a. Vẽ cổ áo:**

$ae = \text{Vào cổ} = \text{vào cổ thân sau} = 4,80\text{cm}$

$af = \text{hạ cổ} = \text{vào cổ} = 4,80\text{cm}$

Vẽ vòng cổ từ e đến f (xem hướng dẫn cách vẽ ở bài Áo đầm có đường ráp ngang eo)

**b. Vẽ nách áo:**

$cg = \text{hạ vai} = \text{hạ vai thân sau} = 2,20\text{cm}$

Nối eg → sườn vai

$ij = \text{ngang ngực} = \text{ngang ngực thân sau hoặc rộng hơn } 1\text{cm} = 13,50\text{cm}$

Vẽ vòng nách từ j đến g (xem lại bài Áo đầm trẻ em có đường ráp ngang eo)

**c. Vẽ sườn áo:**

$bb_1 = ij = 13,50\text{cm}$

Nối  $b_1j \rightarrow$  sườn áo, khoảng giữa vẽ cong vào 1cm.

**d. Vẽ lai áo:** Đánh cong  $b_1b_2$ 

Từ b kẻ một đường // và cách đều  $b_2b_1$  một khoảng bằng 2cm.

**3. Cách cắt:**

- Đường  $ab_2$  là vải gấp đôi.

- Phần còn lại chừa đường may giống như thân sau.

**C. TAY ÁO****1. Xếp vải:**

Từ biên vải đo vào =  $1/5$  số đo vòng ngực + 5cm dún + 2cm đường may. Xếp đôi vải lại mặt trái ra ngoài.

**2. Cách vẽ:**

$AB = \text{dài tay} = \text{số đo dài tay} + 2\text{cm tay phồng} = 10\text{cm}$

$AC = \text{ngang tay} = 1/5 \text{ số đo vòng ngực} + 5\text{cm dún} = 46/5 + 5\text{cm} = 14,20\text{cm}$

$CD = \text{hạ nách tay} = 1/10 \text{ số đo vòng ngực} + 2\text{cm} = 46/10\text{cm} + 2\text{cm} = 6,60\text{cm}$

$AA_1 = 2\text{cm}$ . Nối  $A_1D$ .

**a. Sườn tay:**

$BB_1 = \text{cửa tay} = \text{số đo cửa tay} + 5\text{cm dún} = 8\text{cm} + 5\text{cm} = 13\text{cm}$ .

Nối  $B_1D \rightarrow$  sườn tay.

**b. Cửa tay:**

- N là điểm giữa  $BB_1$

-  $B_1 B_2$  giảm sườn tay 1cm.

- Cửa tay qua các điểm  $BNB_2$

**c. Vẽ vòng nách:**

Vòng nách phía trước

- O là điểm giữa của AD.

- Khoảng giữa OD đánh lõm vào 0,50cm.

- Khoảng giữa OA đánh cong ra 1cm.

- Vòng nách phía trước qua các điểm DOA

### Vòng nách phía sau

- $OO_1$  đo xéo ra 1cm
- Vòng nách phía sau qua các điểm  $DO_1A_1A$

### 3. Cách cắt:

- AB là vải gấp đôi
- Vòng nách chừa 0,70cm đường may
- Đường sườn tay chừa 1,50cm đường may
- Lai tay cắt đứt đường vẽ

## D. BẦU ÁO

$$AB = \frac{1}{4} \text{ số đo vòng cổ} - 0,5\text{cm} = 24/4\text{cm} - 0,5 = 5,50\text{cm}$$

$$AC = 2\text{cm}$$

$$CD = \text{bằng cổ} = 4,50\text{cm} \rightarrow 5\text{cm} (\text{lớn nhỏ tùy thích}) = (\text{vải gấp đôi})$$

Nối CB. O là điểm giữa của CB.  $OO' = 0,50\text{cm}$

- Đánh cong vòng cổ  $CO'B$ , từ B vẽ đường thẳng  $BX \perp CB$

$$BN = CD - 0,50\text{cm} = 4\text{cm}$$

Nối DN. T là điểm giữa của DN.  $TS = 0,50\text{cm}$

- R là điểm giữa của BN.  $RR_1 = 1\text{cm}$
- Đánh cong bầu áo qua các điểm  $DSNR_1B$ .

### Cách cắt

- CD là đường vải gấp đôi.
- Bầu áp chừa đều 0,70cm đường may (bầu áo phải cắt 4 miếng).

## E. VẢI VIÊN TAY VÀ VIÊN CỔ

### a. Vải viên tay:

Cắt 2 miếng vải xéo có chiều dài = chiều dài bắp tay + 3cm đường may  
chiều ngang = 3cm

### b. Vải viên cổ:

Cắt một miếng vải xéo có chiều dài = số đo vòng cổ + 1cm, chiều ngang = 2cm.

## V. QUY TRÌNH MAY:

1. Ráp sườn vai.
2. Ráp sườn áo.
3. Dún vòng nách tay và cửa tay.
4. Viên cửa tay áo + ráp sườn tay áo
5. Ráp tay áo vào thân.
6. Lên lai áo.
7. May bầu áo.
8. Ráp bầu áo vào thân.
9. Làm khuy + kết nút.

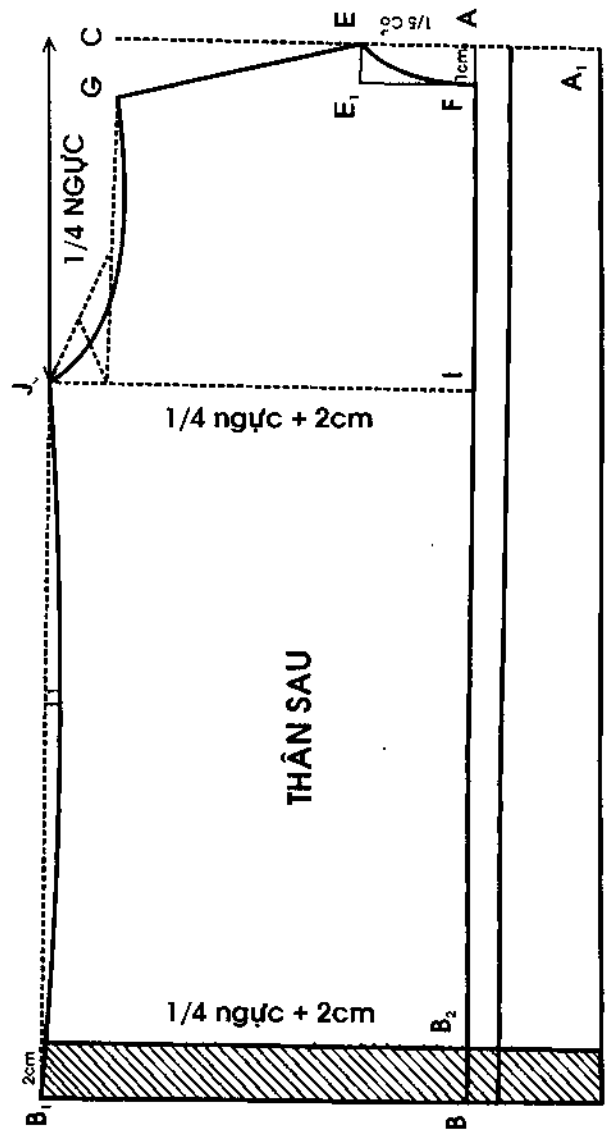
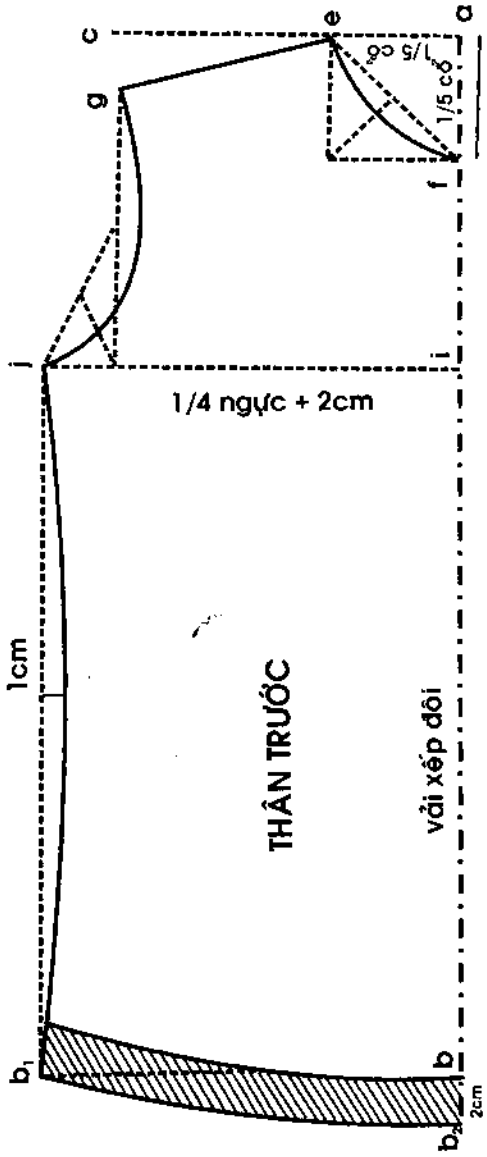

## HƯỚNG DẪN MAY TAY ÁO

- Máy thưa quanh vòng nách cách bìa vải 0,50cm.
- Máy thưa quanh bắp tay cách bìa vải 0,50cm.
- Rút đường chỉ lại cho vừa vòng bắp tay và cặp miếng vải viền vào cửa tay cho bằng số đo.
- Rút đường chỉ quanh vòng nách cho phồng ở phần vai sao cho vòng nách tay = vòng nách thân áo.
- Ráp sườn tay.

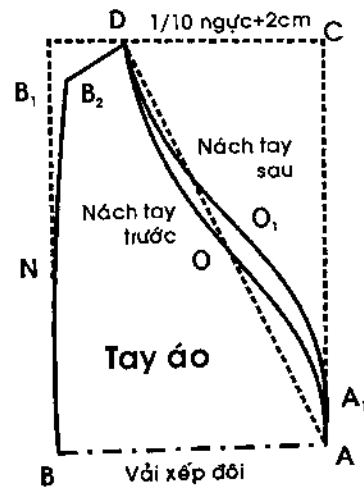
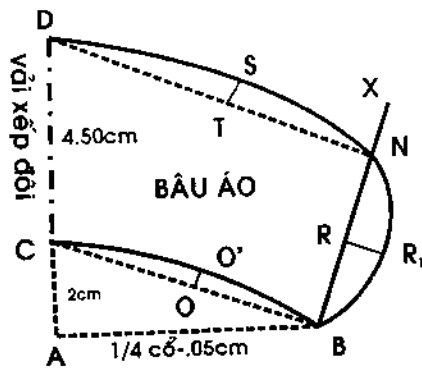



## Slip – Quần phòng

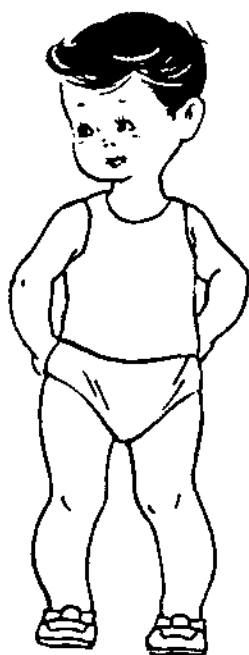

### I – CÁCH ĐO:

1. Bề dài quần = đo từ eo đến giữa đáy.
2. Vòng eo = đo quanh bụng
3. Vòng mông = đo quanh mông

### II – NI MẪU = 1 tuổi

1. Bề dài quần = 19cm (1/2 vòng đáy)
2. Vòng eo = 48cm
3. Vòng mông = 48cm

### III – CÁCH TÍNH VẢI:

- Khố vải 9 tác = một bề dài quần kể cả lai, lưng và đường may nếu nối đáy.

Nếu may đáy liền phải mua vải gấp đôi nhưng may được 2 cái.

### IV – CÁCH VẪ:

#### A. SLIP

**Cách xếp vải:**  $\frac{1}{4}$  mông + 2cm + 1cm may (phải ở trong, trái ở ngoài) gấp đôi bề dài vải lại.

AB = bề dài quần = số đo = 19cm (vải gấp tư)

AC =  $\frac{1}{4}$  mông + 1cm  $\rightarrow$  2cm =  $\frac{48}{4}$ cm + 1cm = 13cm

CF =  $\frac{1}{2}$  AB =  $\frac{19}{2}$ cm = 9,50cm

BE = 3cm

GH = 1cm (sau)

HI = 2cm (trước.

Phần thân sau cho chồm qua thân trước:

CC' = 1cm. Nối C'F C'C'' = FF' =  $\frac{1}{4}$  C'F

**Cách cắt:** Chừa đều 0,50cm đường may xung quanh các đường vẽ.

**Cách ráp:**

1. Viên tròn hoặc viên dẹp theo phần của thân sau chồm qua thân trước và vòng qua ống quần.
2. Cặp lưng quần.
3. Luồn thun.
4. Kết nút giả lên phần chồm qua thân trước.

## B. QUẦN PHỒNG

- Cách xếp vải:  $\frac{1}{4}$  số đo vòng hông + 8cm luồn thun + 1cm may (mặt phải vải ở trong, mặt trái vải ra ngoài) gấp đôi bề dài vải lại. Từ đầu vải đo xuống A'A chừa 2cm lũng.

AB = Bề dài quần = số đo = 19cm (vải gấp tư)

AC =  $\frac{1}{4}$  số đo vòng hông + 8cm luồn thun =  $\frac{48}{4}\text{cm} + 8\text{cm} = 20\text{cm}$

CF =  $\frac{2}{3}$  AB =  $(19\text{cm} \times 2) : 3 = 12,60\text{cm}$

BE = 3cm

GH = 2cm (phía sau)

HI = 1cm (phía trước).

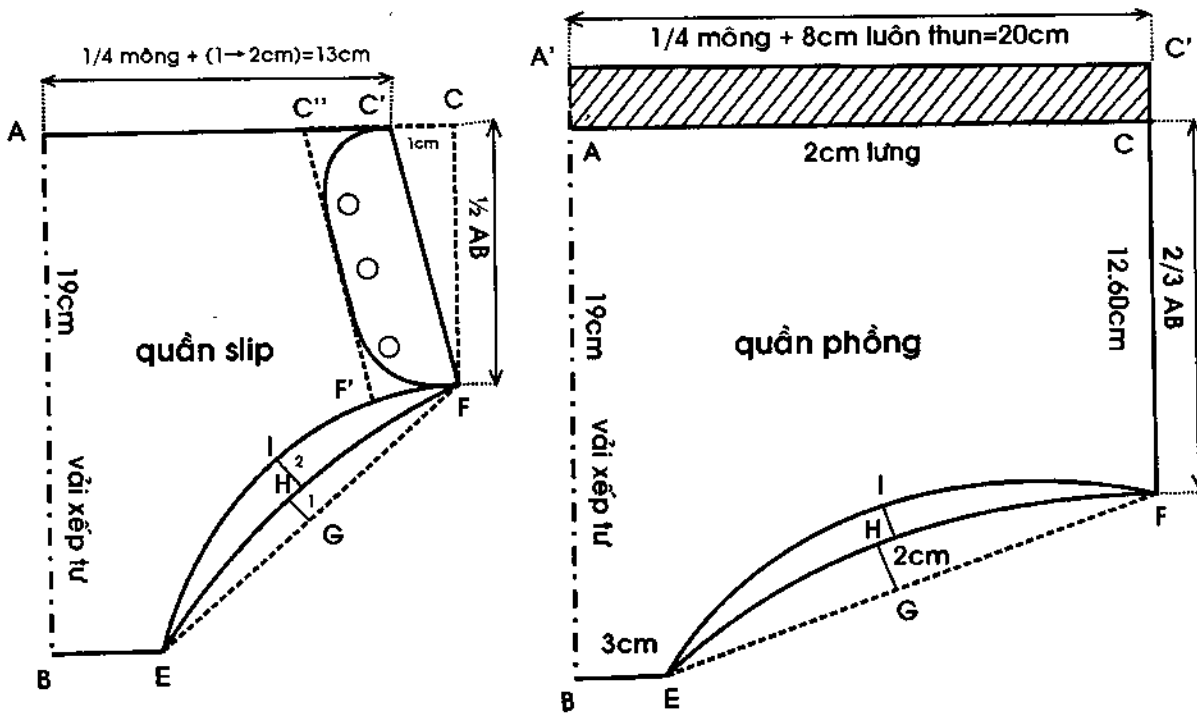

### Cách cắt:

- Ngoài ống quần chừa 0,50cm đường may (EHF, EIF).
- Đường sườn quần chừa 1cm đường may.
- Lũng quần cắt đứt đường vẽ.

### Cách ráp:

1. Viên dẹp ống quần và luồn thun vào ống.
2. Ráp đường sườn quần.
3. May lũng quần và luồn thun vòng eo.

# Áo đầm liền thân



## I - CÁCH ĐO:

1. Dài áo : Đo từ chân cổ phía sau đến trên đầu gối từ 5cm → 10cm
2. Ngang vai: Đo từ đầu vai bên trái sang đầu vai bên phải.
3. Vòng cổ : Đo vừa sát vòng quanh chân cổ
4. Vòng ngực : Đo vừa sát vòng quanh vòng ngực

## II - NI MẪU:

1. Dài áo = 38cm
2. Ngang vai = 24cm
3. Vòng cổ = 24cm
4. Vòng ngực = 48cm

## III - CÁCH TÍNH VẢI:

*Khố' vải 9 tác:* 1 bẻ dài áo kể cả lai áo và đường may

## IV - CÁCH VẼ VÀ CẮT:

### A. THÂN SAU (gài nút sau lưng)

1. **Cách xếp vải:** Gấp 2 biên vải cho trùng nhau, mặt phải vải để vào trong, mặt trái vải ra ngoài, mép biên vải nằm về phía trong người đứng cắt, đầu vải bên tay phải vẽ cổ áo, từ đầu vải bên tay phải đo xuống 1,50cm để chừa đường may sườn vai.

2. **Cách vẽ:** Từ biên vải đo vào 3cm đỉnh áo và 1cm để gài nút.

$$AB = \text{bề dài áo} = \text{bằng số đo bề dài áo} = 38\text{cm}$$

$$BB_1 = \text{lai áo} = 3\text{cm}$$

$$AI = \text{hạ nách} = \frac{1}{4} \text{ số đo vòng ngực} = 48/4 = 12\text{cm}$$

#### a. Vẽ vòng cổ:

$$AC = \text{vào cổ} = \frac{1}{5} \text{ số đo vòng cổ} = 24/5 = 4,80\text{cm}$$

$$AD = \text{hạ cổ} = 1,50\text{cm}$$

Vẽ hình chữ nhật ACED. Nối DC và gọi O là điểm giữa của DC.

Nối OE, gọi T là điểm giữa của OE

Vòng cổ qua các điểm CTD

#### b. Vẽ vòng nách:

$$AC_1 = \frac{1}{2} \text{ ngang vai} = 24/2\text{cm} = 12\text{cm}$$

$$C_1C_2 = \text{hạ vai} = \frac{1}{10} \text{ số đo ngang vai} = 24/10\text{cm} = 2,40\text{cm}$$

$$IJ = \text{ngang ngực} = \frac{1}{4} \text{ vòng ngực} + 3\text{cm cử động} = 48/4\text{cm} + 3 = 15\text{cm.}$$

Kẻ  $C_2H \perp IJ$ .

Gọi K là điểm giữa của  $HC_2$ . Từ K đo xuống  $K_1$  bằng 5 ly.

Nối  $KJ$  và gọi N là điểm giữa của  $KJ$ . Nối  $HN$  gọi V là điểm giữa của  $HN$

Vòng nách qua các điểm  $JVK_1C_2$ .

Nối  $CC_2 \rightarrow$  sườn vai.

### c. Vẽ đường sườn áo:

$$\begin{aligned}BB_2 &= \text{ngang hông} = \text{ngang ngực} + 1/10 \text{ số đo vòng ngực} \\ &= 15\text{cm} + 48/10 = 19,80\text{cm}\end{aligned}$$

- Nối  $B_2J$ .

### d. Vẽ lai áo:

$$B_2B_3 = \text{giảm sườn} = 1\text{cm.}$$

- Từ khoảng giữa  $BB_2$  vẽ cong lai áo qua  $B_3$

- Từ  $B_1$  vẽ một đường cong cách đều đường cong  $BB_3$  một khoảng bằng khoảng rộng lai áo = 3cm.

### 3. Cách cắt:

- Gấp 3cm đỉnh áo lại, vòng cổ chừa 0,50cm đường may.

- Đường sườn vai chừa 1,50cm đường may.

- Vòng nách chừa 0,50cm đường may.

- Đường sườn áo chừa 2cm đường may.

- Đường lai áo chừa 0,50cm đường may.

## B. THÂN TRƯỚC

### 1. Cách xếp vải = Biên vải đo vào = thùng áo

$$(\text{Thùng áo} = \text{ngang ngực} + 1/10 \text{ số đo vòng ngực}) + 2\text{cm đường may.}$$

Theo ni mẫu trên, ta xếp vải =  $48/4\text{cm} + 3\text{cm} + 48/10\text{cm} + 2\text{cm} = 21,80\text{cm}$

- Từ biên vải đo vào = 21,80cm, xếp đôi vải lại.

- Mặt phải vải vào trong, mặt trái vải ra phía ngoài. Đầu vải bên tay phải là cổ áo. Từ đầu vải bên tay phải đo vào 1,50cm để làm đường may.

### 2. Cách vẽ:

$$AB = \text{bề dài áo (vải gấp đôi)}$$

$$= \text{Thân sau} + 2\text{cm sa vạt} = 38\text{cm} + 2\text{cm} = 40\text{cm}$$

$$BB_1 = \text{lai áo} = 3\text{cm}$$

$$AI = \text{hạ nách} = 1/4 \text{ số đo vòng ngực} = 48/4\text{cm} = 12\text{cm}$$

#### a. Vẽ vòng cổ:

$$AC = \text{vào cổ} = 1/5 \text{ số đo vòng cổ} = 24/5\text{cm} = 4,80\text{cm}$$

$$AD = \text{hạ cổ} = 1/5 \text{ số đo vòng cổ} + 0,50\text{cm} = 4,80\text{cm} + 0,50\text{cm} = 5,30\text{cm}$$

- Vẽ hình chữ nhật ACED.

- Nối DC → gọi O là điểm giữa.

- Nối OE → OT = 1/3 OE. Vòng cổ qua các điểm CTD.

#### b. Vẽ vòng nách:

$$AC_1 = 1/2 \text{ ngang vai} = 24/2\text{cm} = 12\text{cm}$$

$$C_1C_2 = \text{hạ vai} = 1/10 \text{ số đo ngang vai} = 24/10\text{cm} = 2,40\text{cm}$$

Nối  $CC_2$  → sườn vai.

$$IJ = \text{ngang ngực} = 1/4 \text{ số đo vòng ngực} + 3\text{cm cử động} = 48/4\text{cm} + 3\text{cm} = 15\text{cm}$$

Kẻ  $C_2H$  thẳng góc với IJ.

Gọi K là điểm giữa của  $HC_2$ . Từ K ta đo xuống  $K_1$  bằng 1cm.

Nối KJ và gọi N là điểm giữa KJ. Nối HN.

Gọi R là điểm 1/3 của HN. Ta có  $HR = 1/3 HN$ .

Vòng nách qua các điểm  $JRK_1C_2$

**c. Vẽ đường sườn áo:**

$$BB_2 = \text{ngang mông} = \text{ngang ngực} + 1/10 \text{ số đo vòng ngực} \\ = 15\text{cm} + 48/10\text{cm} = 19,80\text{cm}$$

Nối  $B_2J$ .

**d. Vẽ lai áo:**  $B_2 B_3 =$  giảm sườn 3cm.

Từ khoảng giữa  $BB_2$  vẽ cong lai áo qua  $B_3$

Từ  $B_1$  ta vẽ một đường cong cách đều đường cong  $BB_3$  một khoảng bằng khoảng rộng lai áo = 3cm.

**3. Cách cắt:** chừa đường may: giống thân sau.

a. *Cắt nẹp cổ sau và trước:* xem bài Áo tay ráp cổ chữ U.

b. *Cắt nẹp nách trước và sau:* Ráp sườn vai xong, banh vòng nách ra, vẽ và cắt theo vòng nách, (giống như cắt nẹp cổ).

## V – QUI TRÌNH MAY:

1. Ráp sườn vai.

2. May nẹp cổ sau và trước cho dính lại nhau, ráp nẹp cổ vào thân áo.

3. Ráp nẹp của vòng nách vào nách áo.

4. Ráp đường sườn của 2 thân áo.

5. Lên lai áo.

6. Làm khuy và kết nút.

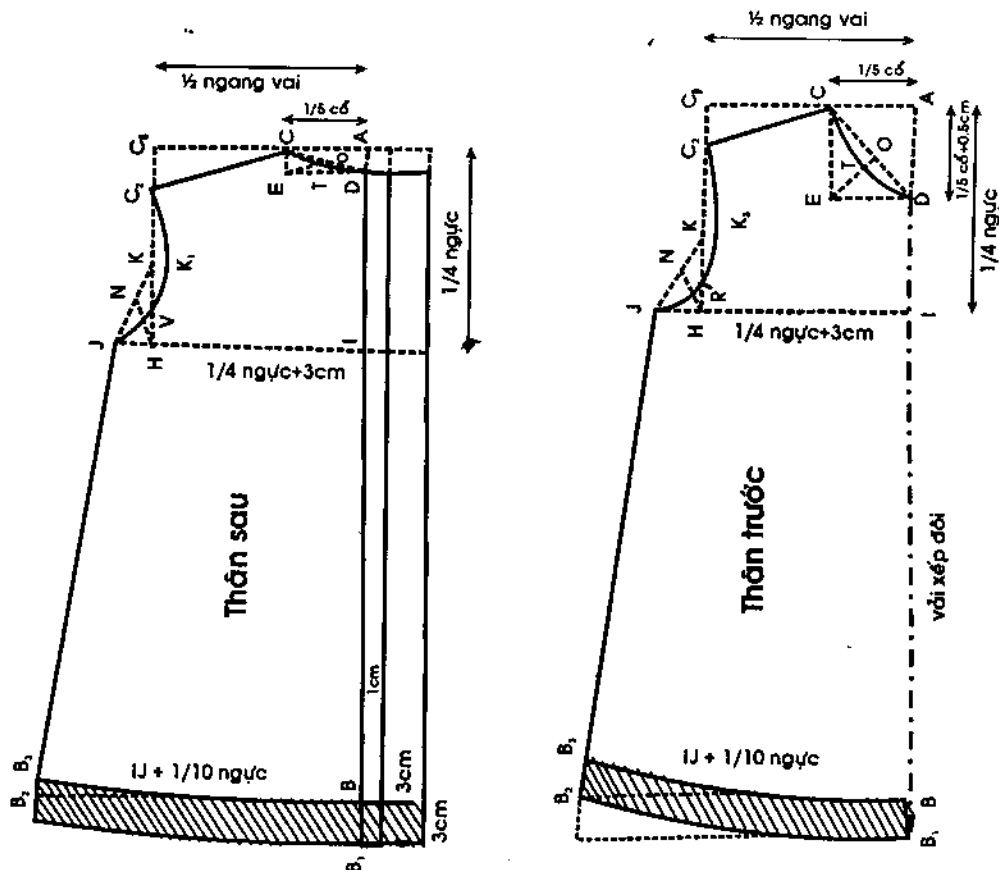

# Áo đầm có đường ráp ngang eo

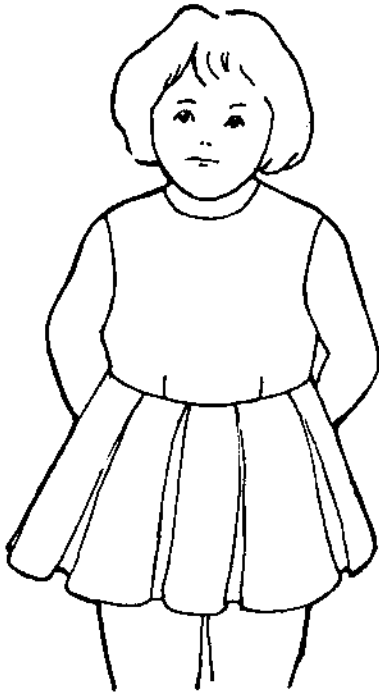

## I - CÁCH ĐO:

1. Bề dài chung: đo từ chân cổ sau đến trên đầu gối từ 5cm → 8cm
2. Bề dài thân trên: đo từ chân cổ sau đến eo.
3. Ngang vai: đo từ đầu vai trái sang đầu vai phải.
4. Vòng cổ: đo vừa sát quanh vòng chân cổ.
5. Vòng ngực: đo vừa sát quanh vòng ngực.
6. Vòng eo: đo vừa sát quanh vòng eo.

## II - NI MẪU:

- |                     |        |
|---------------------|--------|
| 1. Bề dài chung     | = 38cm |
| 2. Bề dài thân trên | = 18cm |
| 3. Ngang vai        | = 23cm |
| 4. Vòng cổ          | = 24cm |
| 5. Vòng ngực        | = 46cm |
| 6. Vòng eo          | = 46cm |

## III - CÁCH TÍNH VẢI:

- Vải khổ 0,90m: Bề dài vải = bề dài áo + lai + đường may.

- Vải khổ 1,40m: Bề dài vải = bề dài chung - bề dài thân trên + lai áo và đường may.

## IV - CÁCH VẼ VÀ CẮT:

### A- THÂN SAU

#### Phần thân trên

##### 1. Xếp vải:

Trước khi cắt, đặt 2 biên vải trùng nhau, bề trái ra ngoài. Từ biên vải chừa vào 3cm để làm đỉnh áo và 1cm để gài nút.

- Cổ áo nằm về phía tay phải, ngang eo nằm về phía tay trái.

- Biên vải quay về phía người cắt. Đầu vải chừa xuống 1,50cm để làm đường may.

##### 2. Cách vẽ:

AA' = 3cm đỉnh + 1cm gài nút

AB = bề dài thân trên = 18cm

Kẻ 1 đường ngang làm đường dài áo thân trên.

AL = hạ nách =  $\frac{1}{4}$  số đo vòng ngực = 0,50cm =  $\frac{46}{4}$ cm - 0,50cm = 11cm

Kẻ một đường ngang làm đường ngực.

AC =  $\frac{1}{2}$  ngang vai =  $\frac{23}{2}$ cm = 11,50cm

a. Vẽ cổ áo: AE = vào cổ =  $\frac{1}{5}$  số đo vòng cổ =  $\frac{24}{5}$ cm = 4,80cm

AF = hạ cổ = 1cm EE<sub>1</sub>//AF

Nối EF → P là điểm giữa.

**BẢNG NI MẪU**

**ÁO DẪM TRẺ EM**

Từ 1 → 13 tuổi

Tuổi	1t	2t	3t	4t	5t	6t	7t	8t	9t	10t	11t	12t	13t
Bề dài chung	36	38	40	43	45	50	55	60	65	68	70	73	75
Bề dài thân trên	17	18	19	20	22	24	26	28	30	31	32	33	34
Ngang vai	22	23	24	25	26	28	29	30	31	32	33	34	35
Vòng ngực	45	46	48	50	52	54	56	58	60	62	64	68	70
Vòng eo	45	46	48	50	52	54	53	52	56	58	57	56	55
Vòng cổ	23	24	25	25	26	28	28	28	29	29	29	30	30
Dài tay	8	9	10	11	11,5	12	12	12,5	12,5	13	13	13	13
Bấp tay	15	15	16	16	17	18	18	18	18	19	19	19	19

Nối E1P → Q là điểm giữa.

Đánh cong vòng cổ qua EQF thẳng đến đường biên.

**b. Vẽ nách áo:**

CG = hạ vai = 1/10 số đo ngang vai = 23/10cm = 2,3cm

Nối EG → sườn vai.

IJ = ngang ngực = ¼ số đo vòng ngực + 2cm cử động = 46/4cm + 2 = 13,50cm

Kẻ đường thẳng GH ⊥ IJ.

L là điểm giữa của HG.

Nối JL → M là điểm giữa.

Nối HM → N là điểm giữa

LK = 0,5cm

Vẽ vòng nách qua các điểm GKNJ.

**c. Vẽ sườn áo:**

BB<sub>1</sub> = ngang eo = ¼ số đo vòng eo + 1cm nhấn banh + 0,5cm cử động  
= 46/4cm + 1cm + 0,50cm = 13cm.

Nối B<sub>1</sub>J → sườn áo.

**d. Vẽ đường ngang eo:**

B<sub>1</sub>B<sub>2</sub> = 0,50cm giảm sườn.

O là điểm giữa của BB<sub>1</sub>.

Vẽ đường eo từ BO B<sub>2</sub>

**e. Vẽ banh eo:**

OO' = chiều cao banh = 1/10 số đo vòng ngực = 46/10cm = 4,6cm  
Từ O đo qua mỗi bên 0,50cm để nhấn banh.

**3. Cách cắt:**

Trước khi cắt xếp đường đỉnh áo lại.

- Đường cổ áo chứa 0,70cm đường may
  - Đường sườn áo
  - Đường sườn vai
  - Đường eo
- } chứa 1,50cm đường may

Vòng nách áo chứa 0,70cm đường may

## B. THÂN TRƯỚC

### Phần thân trên

#### 1. Xếp vải:

$$\begin{aligned} \text{Đo từ bìa vải vào} &= \frac{1}{4} \text{ số đo vòng ngực} + 2\text{cm cử động} + 2\text{cm đường may} \\ &= 46/4\text{cm} + 2\text{cm} + 2\text{cm} = 15,50\text{cm} \end{aligned}$$

Gấp vải lại

- Cổ áo nằm về phía tay phải.
- Đường ngang eo quay về phía tay trái.
- Nếp gấp quay về phía người cắt.
- Trên đầu vải về phía tay phải chừa xuống 1,50cm để làm đường may.

#### 2. Cách vẽ: (vải gấp đôi)

$$ab = \text{bề dài} = \text{bề dài thân sau} + 0,50\text{cm} = 18\text{cm} + 0,50\text{cm} = 18,50\text{cm}$$

$$ai = \text{hạ nách} = \text{hạ nách thân sau} = 11\text{cm}$$

Kẻ 1 đường ngang làm đường ngang ngực.

$$ac = \text{ngang vai} = \text{ngang vai thân sau} = 11,50\text{cm}$$

##### a. Vẽ cổ áo:

$$ae = \text{vào cổ} = \text{vào cổ thân sau} = 4,80\text{cm}$$

$$af = \text{hạ cổ} = \frac{1}{5} \text{ số đo vòng cổ} = 24/5\text{cm} = 4,80\text{cm}$$

$$ee_1 // af$$

Nối  $ef \rightarrow p$  là điểm giữa của  $ef$ .

Nối  $e_1p \rightarrow e_1q = 2/3e_1p$

Đánh cong vòng cổ qua các điểm  $eqf$ .

##### b. Vẽ nách áo:

$$cg = \text{hạ vai} = \frac{1}{10} \text{ số đo ngang vai} = 2,3\text{cm}$$

Nối  $eg \rightarrow$  sườn vai.

$$ij = \text{ngang ngực} = \text{ngang ngực thân sau} = 13,50\text{cm}$$

Kẻ đường  $gh$   $ij$ .  $I$  là điểm giữa của  $gh$ .

Nối  $ji \rightarrow m$  là điểm giữa của  $jl$ .

Nối  $hm \rightarrow hn = 1/3 hm$ .  $lk = 1\text{cm}$

Vẽ vòng nách qua các điểm  $gknj$ .

##### c. Vẽ sườn áo:

$$bb_1 = \text{ngang eo} = \text{ngang eo thân sau} = 13\text{cm}$$

Nối  $b_1j \rightarrow$  sườn áo.

##### d. Vẽ đường ngang eo:

$$b_1b_2 = 1\text{cm} \text{ (giảm sườn áo)}$$

Vẽ đường ngang eo và vẽ banh eo giống thân sau.

#### 3. Cách cắt:

Đường  $ab$  là vải gấp đôi.

Tất cả đường còn lại đều chừa đường may giống thân sau.



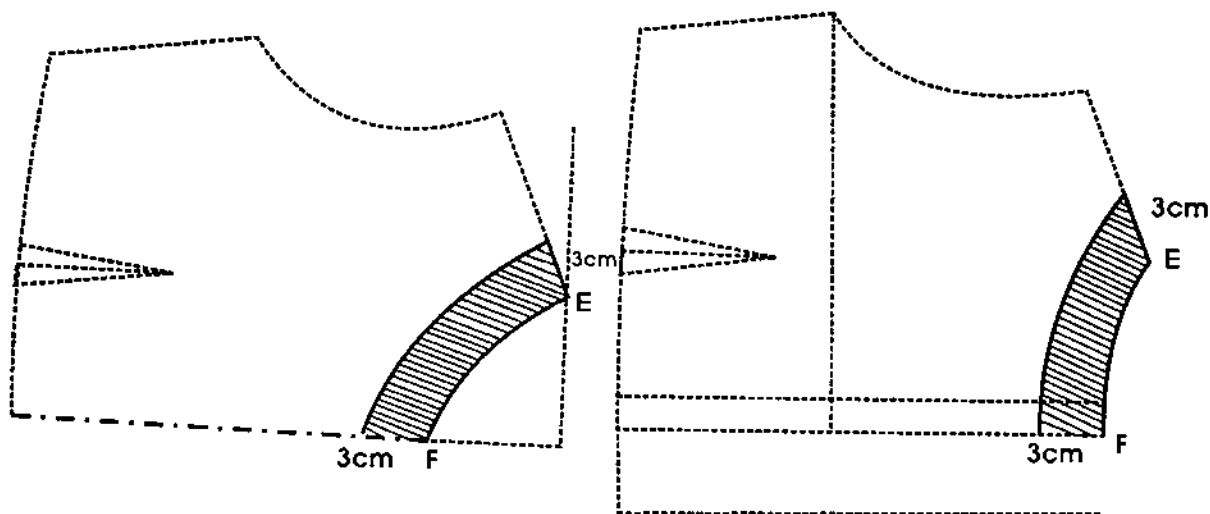

### C. NẸP CỔ

Đặt thân áo lên vải định cắt nẹp cổ. Lấy dấu các đường vòng cổ và sườn vai. Lấy thân áo ra. Từ đường vòng cổ trên miếng vải cắt nẹp cổ đo bằng nẹp = 3cm cách đo đường vòng cổ.

### D. NẸP TAY

Ráp đường sườn vai thân trước và thân sau lại.

Lấy dấu vòng nách cả 2 thân lên vải định cắt nẹp tay, dựa theo đường dấu này để cắt nẹp tay có bằng = 3cm cách đều vòng nách.

### Phần thân dưới (của áo)

Từ bìa vải đo vào =  $\frac{1}{2}$  số đo vòng eo + 10cm dún + 1cm đường may gấp đôi vải lại.

$$\begin{aligned} AB &= \text{bề dài} = \text{bề dài chung} - \text{bề dài thân trên} \\ &= 38 - 18 = 20\text{cm} \end{aligned}$$

$$BB' = 5\text{cm lai áo.}$$

$$\begin{aligned} AD &= \text{bề ngang} = \frac{1}{2} \text{ số đo vòng eo} + 10\text{cm dún} \\ &= 46/2 + 10 = 33\text{cm} \end{aligned}$$

Vẽ hình chữ nhật AB' CD.

**Cách cắt:** AB' vải gấp đôi.

Lai áo cắt dứt.

Các đường còn lại chừa đều 1cm đường may.

### IV. QUY TRÌNH MAY:

1. May banh eo.
2. Ráp sườn vai áo.
3. Ráp sườn vai của nẹp cổ.
4. Ráp nẹp cổ vào thân áo.
5. Ráp nẹp tay vào nách áo.
6. Ráp sườn áo.
7. Ráp đường sườn của thân dưới (đường CD).
8. Máy một đường thật thưa trên bề ngang của thân dưới, rút chun lại (hoặc xếp li) ráp thân dưới vào thân trên.
9. Lên lai áo.
10. Làm khuy và kết nút.

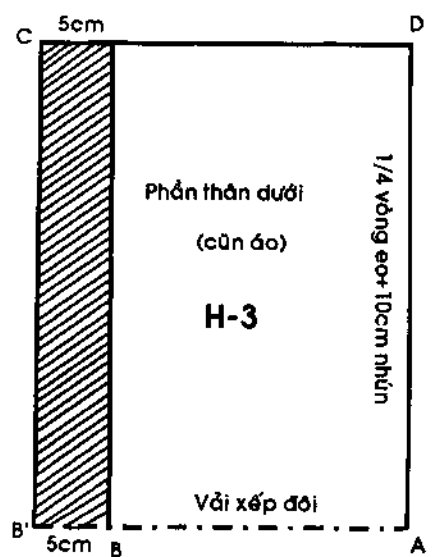
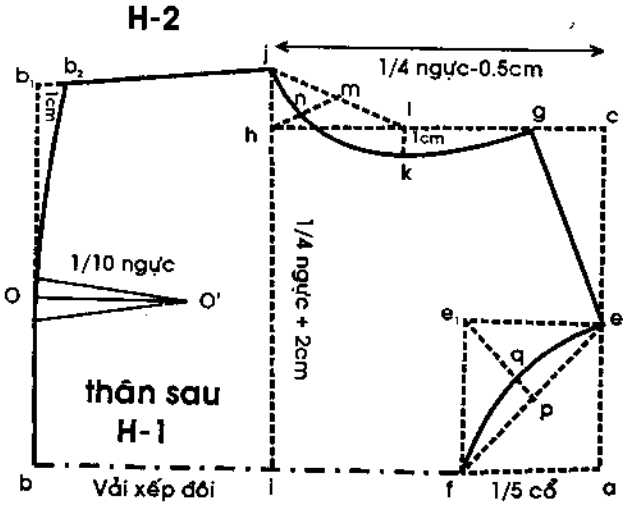
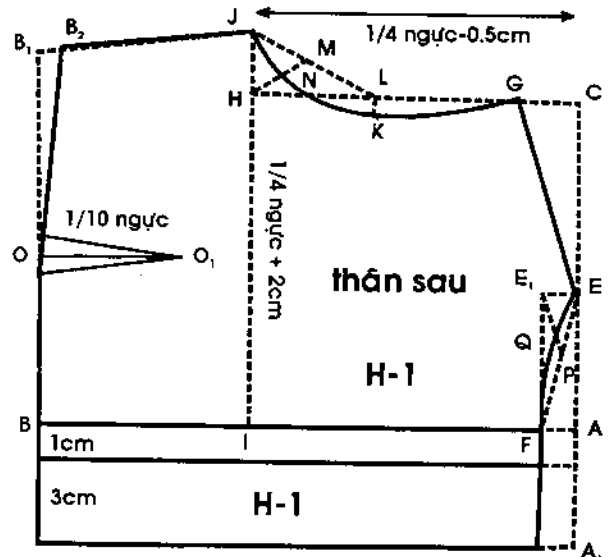

# Áo đầm cổ vuông có cầu vai và cầu ngực

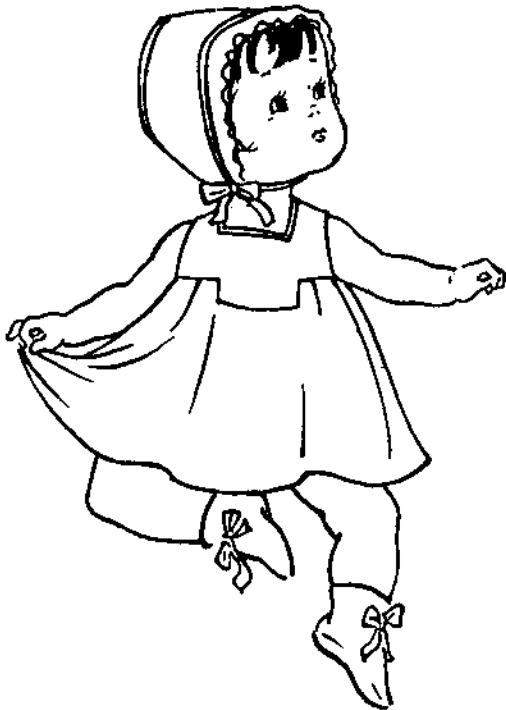

## I - CÁCH ĐO:

1. Dài áo: đo từ chân cổ sau xuống đầu gối trừ bớt 15cm.
2. Ngang vai: đo thẳng từ đầu vai trái sang đầu vai phải.
3. Vòng cổ: đo từ sát quanh vòng chân cổ.
4. Vòng ngực: đo quanh nơi to nhất của ngực.
5. Vòng eo: đo quanh vòng eo.

## II - NI MẪU: (2 tuổi)

- Dài áo = 38cm
- Ngang vai = 23cm
- Vòng cổ = 24cm
- Vòng ngực = 46cm

## III - CÁCH TÍNH VẢI:

- Vải khổ 0,90m: mua 2 bề dài áo + 12cm = 0,90m
- Vải khổ 1,20cm: mua 1 bề dài áo + 6cm = 0,45m.

## IV - CÁCH VẼ VÀ CẮT:

### A- THÂN SAU

1. Cầu vai: gấp 2 biên vải vào nhau, mặt trái ra ngoài từ biên vải đo vào:

$$A_2A_1 = 3\text{cm} \text{ đỉnh áo}$$

$$A_1A = 1\text{cm} \text{ gài nút}$$

$$AI = \text{hạ nách} = \frac{1}{4} \text{ số đo vòng ngực} - 0,50 = 46/4 = 0,50 = 11\text{cm}$$

$$AC = \frac{1}{2} \text{ ngang vai} = 23/2 = 11,50\text{cm}$$

$$CG = \text{hạ vai} = 1/10 \text{ số đo ngang vai} = 23/10\text{cm} = 2,30\text{cm}$$

#### a. Vẽ cổ áo:

$$AE = \text{vào cổ} = \frac{1}{5} \text{ số đo vòng cổ} - 0,50\text{cm} = 24/5 - 0,5 = 4,30\text{cm}$$

$$AF = \text{hạ cổ} = 3\text{cm. Nối EG} \rightarrow \text{sườn vai}$$

$$EE_1 = 3\text{cm. Nối thẳng } E_1E_2 // AF.$$

$$E_2E_3 = 1\text{cm}$$

Nối cổ áo qua các điểm  $E_1E_3F$ .

#### b. Vẽ nách áo:

$$IJ = \text{ngang ngực} = \frac{1}{4} \text{ số đo vòng ngực} + 2\text{cm} \text{ cử động} = 46/4\text{cm} + 2 = 13,50\text{cm}$$

Kẻ GH thẳng góc với IJ. L là điểm giữa của GH

Nối JL  $\rightarrow$  M là điểm giữa của JL

Nối HM  $\rightarrow$  N là điểm giữa của HM  $LK = 0,50\text{cm}$

Vẽ vòng nách qua các điểm GKNJ.

**Cách cắt:** Cổ áo FE<sub>3</sub> E<sub>1</sub> chứa 0,70cm đường may

- Đường sườn vai E<sub>1</sub>G chứa 1,50m đường may
- Vòng nách GKNJ chứa 0,70cm đường may
- Đường ngang ngực IJ chứa 1,50cm đường may.

## 2. Thân áo: (phần thân dưới)

Từ biên vải đo vào = đường ngang ngực IJ + 8cm xếp pli + 1/10 số đo vòng ngực + 2cm đường may  
 $= 13,5\text{cm} + 8\text{cm} + 46/10\text{cm} + 2\text{cm} = 28,10\text{cm}$

Gấp đôi vải lại. **Bắt đầu vẽ:**

$$\begin{aligned} IB &= (\text{dài áo} + 5\text{cm lai}) - \text{số đo đoạn AI của thân trên} \\ &= (38\text{cm} + 5\text{cm}) - 11\text{cm} = 32\text{cm} \end{aligned}$$

$$BB' = \text{lai áo} = 5\text{cm}$$

$$IJ' = \text{IJ của cầu vai} + 8\text{cm xếp pli} = 13,50\text{cm} + 8\text{cm} = 21,50\text{cm}$$

$$BP/IJ'$$

$$BP = IJ' + 1/10 \text{ số đo vòng ngực} = 21,50 + 4,6 = 26,10\text{cm}$$

Nối J'P → đường sườn áo. PP' = 1cm = giảm sườn áo

O là điểm giữa BP.

Vẽ lai áo BOP'.

Từ B' vẽ 1 đường cách đều đường BOP' một đoạn = 5cm = lai áo.

**Cách cắt:**

- IB là vải gấp đôi.
- Đường IJ' chứa 1,50cm đường may.
- Đường J'P' chứa 1,50cm đường may.
- Lai áo BP' cắt đứt đường vẽ.

## B. THÂN TRƯỚC

### 1. Cầu ngực:

Từ biên vải đo vào = ¼ số đo vòng ngực + 2cm cử động + 2cm đường may  
 $= 46/4\text{cm} + 2\text{cm} + 2\text{cm} = 15,50\text{cm}$

Gấp vải lại. **Bắt đầu vẽ:**

$$\begin{aligned} ai &= \text{chiều dài thân trên} = \text{hạ nách thân sau} \\ &= 1/4 \text{ số đo vòng ngực} - 0,50\text{cm} = 46/4\text{cm} - 0,50 = 11\text{cm} \end{aligned}$$

$$ac = 1/2 \text{ ngang vai} = 23/2 = 11,50\text{cm}$$

$$cg = \text{hạ vai} = 1/10 \text{ số đo ngang vai} = 23/10 = 2,30\text{cm}$$

#### a. Vẽ cổ áo:

$$ae = \text{vào cổ} = \text{vào cổ thân sau} = 1/5 \text{ số đo vòng cổ} - 0,5\text{cm} = 4,30\text{cm}$$

$$af = \text{hạ cổ} = 1/5 \text{ số đo vòng cổ} + 2\text{cm} = 24/5\text{cm} + 2\text{cm} = 6,80\text{cm}$$

Nối eg → sườn vai

$$ee_1 = 3\text{cm. Nối thẳng } e_1e_2 \qquad e_2e_3 = 1,5\text{cm}$$

Cổ áo qua các điểm e<sub>1</sub>e<sub>3</sub>f

#### b. Vẽ nách áo

$$ij = \text{ngang ngực} = 1/4 \text{ số đo vòng ngực} + 2\text{cm cử động} = 46/4\text{cm} + 2\text{cm} = 13,50\text{cm}$$

Kẻ gh thẳng góc với ij. I là điểm giữa của hg.

Nối  $jl \rightarrow m$  là điểm giữa của  $lj$

Nối  $hm \rightarrow hn = 1/3 hm$   $Ik = 1cm$

Vòng nách qua các điểm  $gknj$   $ii_1 = 2cm$

$i_1i_2 = fe_3$ . Nối đường ngang ngược qua các điểm  $i_1i_2i_3j$

### Cách cắt:

- Cổ áo  $fe_3e_1$  chứa 0,70cm đường may.
- Đường sườn vai  $e_1g$  chứa 1,50cm đường may.
- Vòng nách  $gknj$  chứa 0,70cm đường may.
- Đường  $ji_3i_2i_1$  chứa 1,50cm đường may.
- Đường  $i_1f$  vải gấp đôi.

## 2. Thân áo (phần thân dưới).

Cách vẽ và cắt giống như thân sau chỉ thêm phần sa vạt  $bb_1 = 1cm$

### C. NẾP CỔ

Cắt theo đường vòng cổ thân sau  $FE_3E_1$  một miếng nếp cổ có băng là 2,50cm.

Ngoài đường vòng cổ  $FE_3E_1$  và đường sườn vai cũng chứa đường may y như phần cầu vai của thân áo.

Cũng áp dụng theo phương pháp trên để cắt miếng nếp thân trước (hình 2)

### D. NẾP TAY

Ráp đường sườn vai thân trước và thân sau lại và cũng dựa theo vòng nách áo để cắt miếng nếp tay có băng rộng 2,50cm.

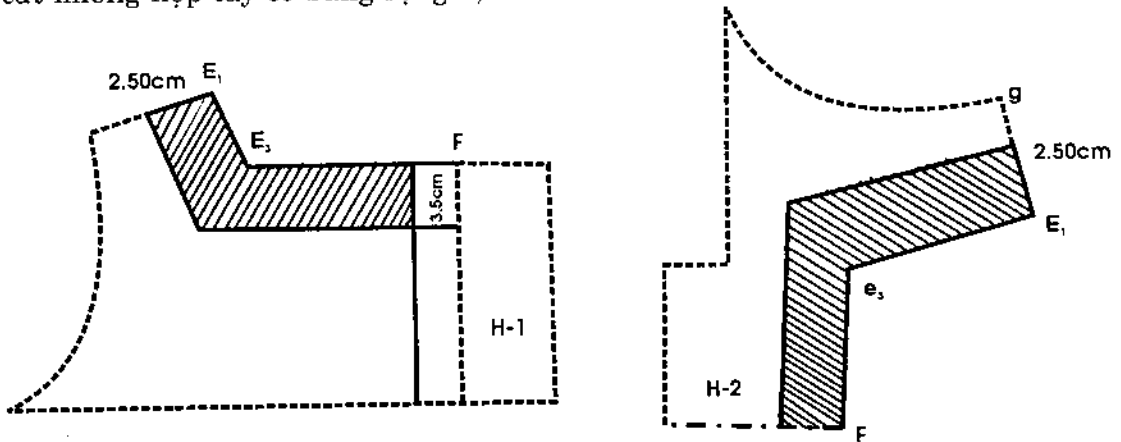

## V – QUY TRÌNH MAY

1. Lược các li tròn (plis creux) lại và ủi cho có nếp (đo  $II_2 = ii_2 = fe_3$ . Bắt đầu từ điểm  $i_2$  của thân trước và  $I_2$  của thân sau đo vào 8cm để làm pli)
2. Ráp đường cầu vai vào thân sau.
3. Ráp đường cầu ngực vào thân trước.
4. Ráp miếng nếp cổ của thân trước và thân sau vào nhau.
5. May nếp cổ vào thân áo.
6. May nếp tay vào thân áo.
7. Ráp đường sườn thân áo.
8. Lên lại áo.
9. Làm khuy và đơm nút.

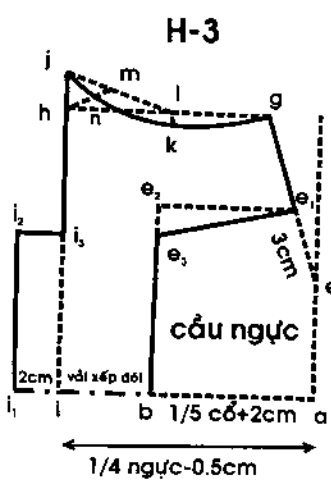
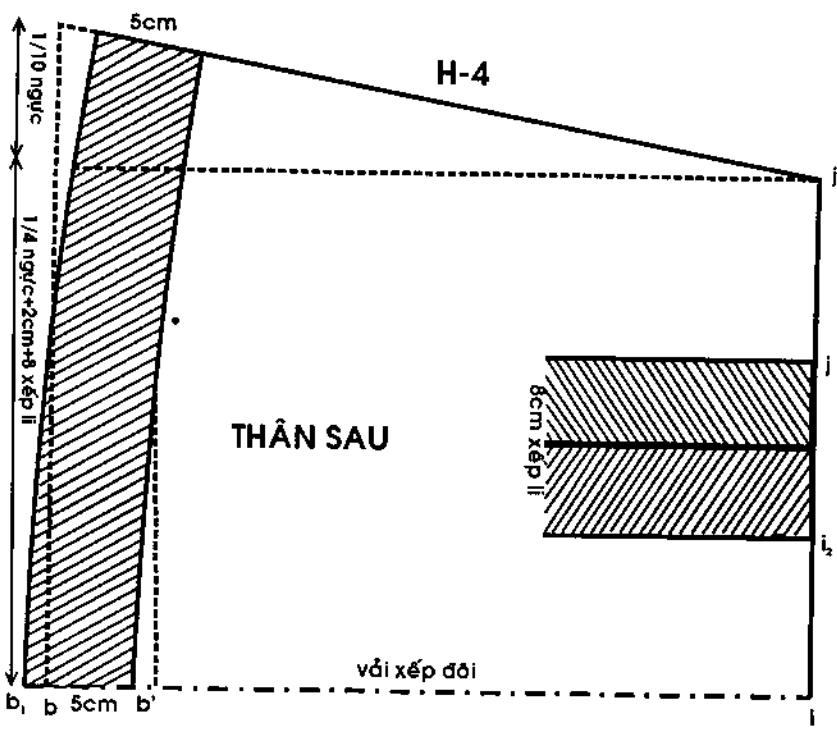
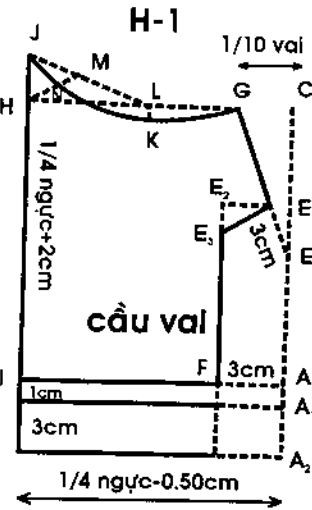
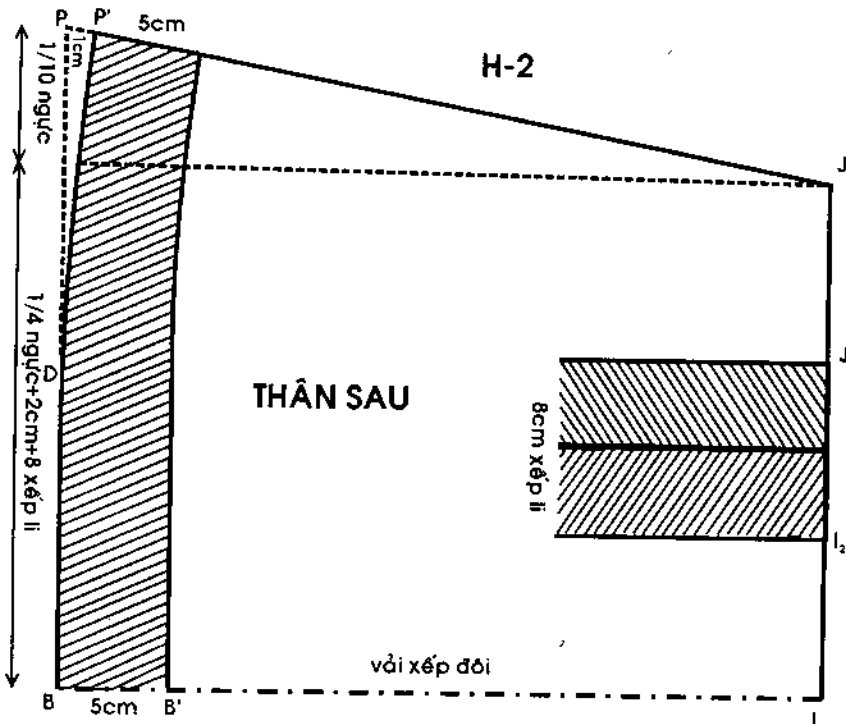

## Quần short

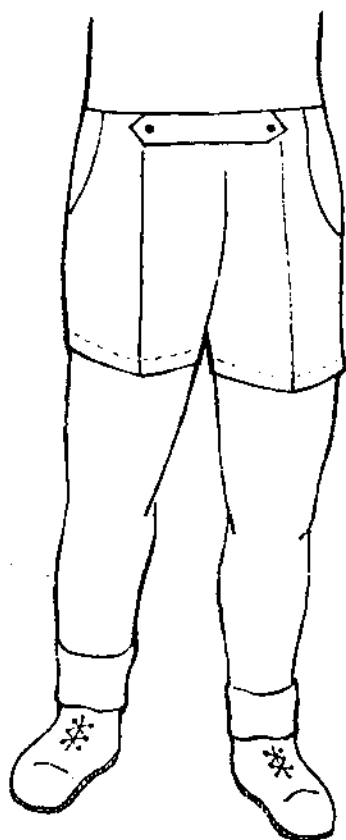

### I - CÁCH ĐO:

1. Dài quần: đo từ thắt lưng xuống mông (độ dài tùy thích).
2. Vòng mông: đo vòng quanh chỗ nở nhất của mông.

### II - NI MẪU: 3 tuổi

1. Dài quần = 20cm
2. Vòng mông = 52cm

### III - CÁCH TÍNH VẢI:

- Khố vải 9 tác: 1 dài quần kể cả lai + đường may.

### IV - CÁCH VẼ VÀ CẮT:

#### A- THÂN TRƯỚC

1. Xếp vải: Xếp 2 mép biên vải trùng nhau, mặt phải vào trong, trái ra ngoài. Biên vải quay về phía trong mình.
- Đầu vải phía tay phải.
  - Biên vải đo vào 1,50cm → 2cm } để làm
  - Đầu vải đo xuống 1cm. } đường may

### 2. Cách vẽ:

AB = dài quần = số đo = 20cm

BB<sub>1</sub> = lai quần = 3cm

AC = hạ đáy =  $\frac{1}{4}$  số đo vòng mông + 3cm cử động =  $\frac{52}{4}$ cm + 3cm = 16cm.

#### a. Vẽ đáy quần:

AA<sub>1</sub> = ngang eo =  $\frac{1}{4}$  số đo vòng mông + 2cm xếp li =  $\frac{52}{4}$ cm + 2cm = 15cm

CC<sub>1</sub> = ngang mông =  $\frac{1}{4}$  số đo vòng mông + 3cm cử động + 1,50cm  
= cửa quần =  $\frac{52}{4}$ cm + 3cm + 1,50cm = 17,50cm

C<sub>1</sub>C<sub>2</sub> = cửa quần = 1,50cm

Nối A<sub>1</sub>C<sub>2</sub> và chia A<sub>1</sub>C<sub>2</sub> ra 3 đoạn bằng nhau. Ta có: C<sub>2</sub>E =  $\frac{1}{3}$  C<sub>2</sub>A<sub>1</sub>

Nối C<sub>1</sub>E → P là điểm giữa.

Nối C<sub>2</sub>P → Q là điểm giữa.

Đáy quần thân trước qua các điểm: C<sub>1</sub>QEA<sub>1</sub>.

#### b. Vẽ đường chính trung:

I là điểm giữa của CC<sub>1</sub>. Từ I kẻ một đường thẳng song song và cách đều AB, gặp đường lưng tại L và ống tại K.

### c. Vẽ ống quần:

$$BD = \text{rộng ống} = \text{rộng hông} - 2\text{cm} = 17,50\text{cm} - 2\text{cm} = 15,50\text{cm}$$

Nối  $C_1D \rightarrow$  đường sườn ống quần.

Ống quần qua các điểm DKB.

### d. Vẽ lai quần:

Từ  $B_1$  kẻ đường thẳng cách đều đường BD một khoảng bằng rộng lai = 3cm.

### 3. Cách cắt:

- *Lưng quần*: chứa 1cm đường may.

- *Đường hông, đường ống và đường đáy* chứa 1,50cm đường may.

## B. THÂN SAU

Cắt thân trước xong, đặt thân này lên phần vải còn lại để vẽ thân sau, ghi các đường hông, ngang eo, ngang hông, lai quần xuống thân sau.

$AB =$  bề dài = thân trước.

$AC =$  hạ đáy = dài hơn thân trước 1cm = 16cm + 1cm = 17cm.

### 1. Vẽ đáy quần:

$AA_1 =$  ngang eo = eo trước = 15cm

$CC_1 =$  ngang hông = ngang hông thân trước + 1/10 số đo vòng hông  
 $= 17,50\text{cm} + 52/10\text{cm} = 22,70\text{cm} \approx 23\text{cm}$

$C_1C_2 = 1/10$  số đo vòng hông =  $52/10\text{cm} = 5,20\text{cm}$

Nối  $A_1C_2$  và chia  $A_1C_2$  ra 3 đoạn bằng nhau. Ta có:  $C_2E = 1/3 C_2A_1$ .

Nối  $EC_1 \rightarrow P$  là điểm giữa.

Nối  $C_2P \rightarrow Q$  là điểm giữa.

Đáy quần thân sau qua các điểm:  $C_1QEA_1$ .

2. **Vẽ ống quần:** Giống thân trước nhưng từ D đo xuống thêm 1cm để CD của thân trước = CD thân sau.

3. **Vẽ lai quần:** Giống thân trước.

**Cách cắt:** Giống thân trước.

## C. TÚI QUẦN

$AB =$  bề dài = hạ đáy - 1cm = 16cm - 1cm = 15cm.

$AC =$  AL của thân trước (bằng đường chính trung).

$AE = 3\text{cm}$

$DF = 1/3 AB = 15/3\text{cm} = 5\text{cm}$

Nối EF, khoảng giữa vẽ cong vào 2cm.

## D. NỤP LƯNG QUẦN

$AB =$  bề dài = vòng eo + 3cm

$Ad =$  bề ngang = 5cm.



## V - QUY TRÌNH MAY:

1. May túi quần.
2. Ráp đường hông.
3. Ráp ống quần.
4. Ráp đáy quần.
5. May li quần của thân trước, may nếp lưng, kết thun vào thân sau và ráp miếng đắp lưng (miếng đắp nằm giữa 2 li quần của thân trước).
6. Lên lai quần.

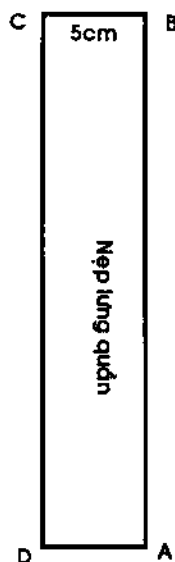
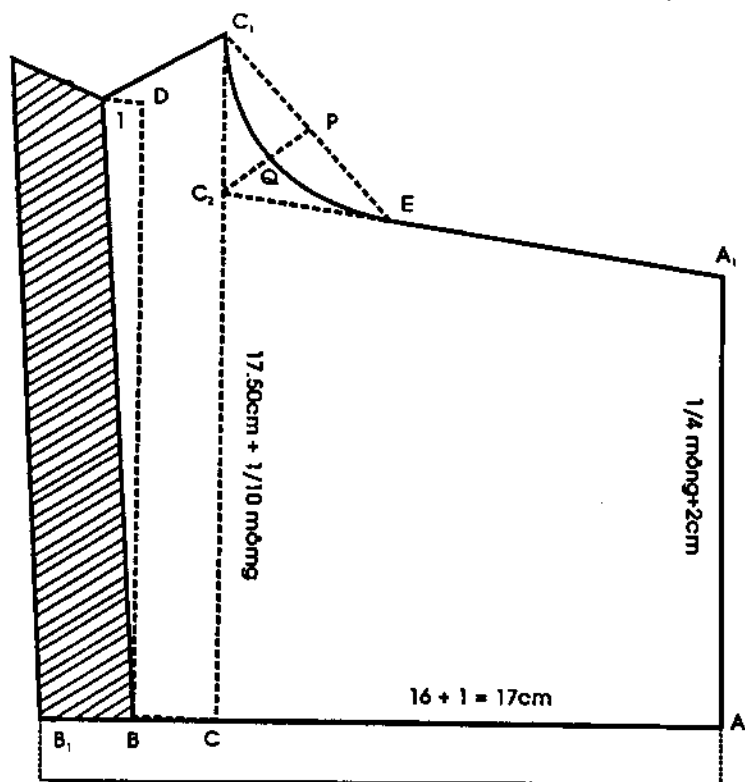
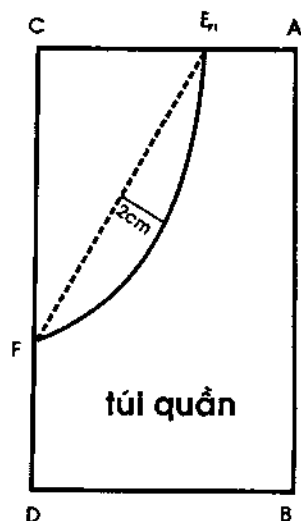
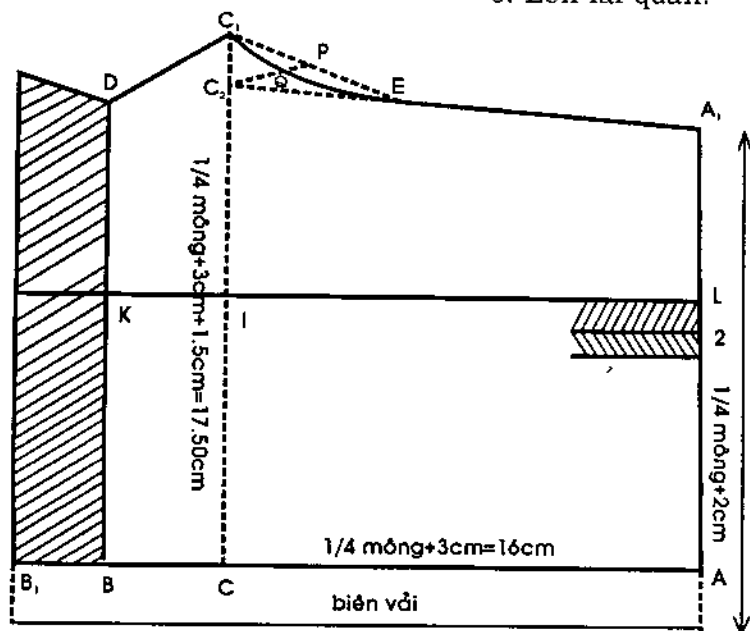

# ÂU PHỤC NAM

## CHƯƠNG I: CÁC KIỂU ÁO SƠ MI

### Áo sơ mi tay ngắn, vai liền, bâu tenant

(LÝ THUYẾT CĂN BẢN)



#### I - CÁCH ĐO:

1. Dài áo = đo từ chân cổ sau xuống môn khoảng ngang mắt cá tay.
2. Ngang vai = từ đầu vai bên phải sang đầu vai bên trái.
3. Dài tay = từ đầu vai đến trên cùi chỏ  
→ 5cm
4. Vòng cổ = đo vừa sát vòng chân cổ.
5. Vòng ngực = đo vừa sát quanh chỗ nở nhất của ngực.

#### II - NI MẪU:

- |                   |                   |
|-------------------|-------------------|
| 1. Dài áo = 65    | 4. Vòng cổ = 36   |
| 2. Ngang vai = 40 | 5. Vòng ngực = 84 |
| 3. Dài tay = 24   |                   |

#### III - CÁCH TÍNH VẢI:

1. Vải khổ 0,90m = 2 dài áo + 1 dài tay (kể cả lai + đường may).
2. Vải khổ 1,20m = 1 dài áo + 1 dài tay (kể cả lai + đường may).
3. Vải khổ 1,50m = như khổ 1,2m.

#### IV - CÁCH VẪ VÀ CẮT:

##### 1. Xếp vải:

- Gấp hai biên vải trùng nhau mặt phải vào trong.
- Cổ áo phía tay phải.
- Lai áo phía tay trái.
- Mép biên vải quay vào phía trong mình người cắt.

Đầu vải phía tay phải chừa vào 1,50cm làm đường may.

Biên vải đo vào 4cm làm đỉnh áo và 1,50cm làm đường gài nút.

#### A- THÂN TRƯỚC

## 2. Cách vẽ:

$$A_1A_2 = \text{đỉnh áo} = 4\text{cm}$$

$$A_2A = \text{đường gài nút} = 1,50\text{cm}$$

$$AB = \text{bề dài} = \text{số đo dài áo} + \text{lai áo} - 1/10 \text{ vòng cổ (vai chồm)} \\ = 65 + 3,60\text{cm lai áo} - 36/10 \text{ vai chồm} = 65\text{cm.}$$

$$BB_1 = \text{sa vạt} = 2\text{cm}$$

$$AI = \text{hạ nách} = 1/4 \text{ số đo vòng ngực} = 84/4 = 21\text{cm.}$$

Từ I kẻ 1 đường làm đường ngang ngực.

### a. Vẽ cổ áo:

$$AE = \text{vào cổ} = 1/5 \text{ số đo vòng cổ} - 0,5\text{cm} = 36/5 - 0,5 = 6,7\text{cm.}$$

$$AF = \text{hạ cổ} = 1/5 \text{ số đo vòng cổ} - 1,50\text{cm} = 36/5 - 1,5 = 5,70\text{cm.}$$

Vẽ hình chữ nhật AEE<sub>1</sub>F.

Nối EF → O là điểm giữa.

Nối OE<sub>1</sub> → OO<sub>1</sub> = 1/3 OE<sub>1</sub>

Vẽ cong vòng cổ qua các điểm EO<sub>1</sub>F thẳng ra đến đường gài nút, có điểm F<sub>1</sub>

### b. Vẽ nách áo:

$$AC = 1/2 \text{ ngang vai} - 0,50\text{cm} = 40/2 - 0,50\text{cm} = 19,50\text{cm}$$

$$CG = \text{hạ vai} = 2/10 \text{ ngang vai} - 1/10 \text{ vòng cổ (vai chồm)} \\ = 40/10 \times 2 - 36/10 = 8 - 3,6 = 4,40\text{cm}$$

Nối EG → sườn vai.

$$IJ = \text{ngang ngực} = 1/4 \text{ số đo vòng ngực} + 2 \rightarrow 3\text{cm cử động} = 84/4 + 3 = 24\text{cm}$$

Kẻ GH thẳng góc với IJ.

K là điểm giữa của GH

Nối KJ → M là điểm giữa.

Nối MH → N là điểm giữa.

$$KL = \text{đo vào } 0,50\text{cm} - \text{vòng nách qua các điểm GLNJ.}$$

### c. Vẽ sườn áo: IJ = BB<sub>2</sub>

Nối JB<sub>2</sub>, khoảng giữa vẽ cong vào 1cm → 2cm.

### d. Vẽ lai áo:

Nối B<sub>1</sub>B<sub>2</sub>. Đường lai áo cách đều B<sub>1</sub>B<sub>2</sub> một khoảng bằng rộng lai = 3,60cm.

### Cách cắt:

Trước khi cắt, gấp 4cm đỉnh áo vào trong để khi cắt không bị hụt.

Cắt chừa đều 1cm đường may ở lai áo, sườn áo, sườn vai.

Chừa 0,70cm ở đường vòng nách.

Chừa 0,50cm ở vòng cổ.

## B. THÂN SAU

Cắt thân trước xong đặt lên phần vải để vẽ thân sau, ghi dấu các đường dài áo, hạ nách của thân trước xuống thân sau:

Thân sau là vải gấp đôi

Nếp gấp của giữa thân sau trùng với đường gài nút của thân trước.

Bề rộng thân sau và thân trước bằng nhau.

Đường sườn áo  $JB_2$  của hai thân trùng nhau.

Chỉ khác ở phần cổ áo và nách áo, cách vẽ như sau:

$$Ba_1 = \text{bề dài} = \text{số đo dài áo} + \text{lai áo} = 65 + 3,6 = 68,6\text{cm}$$

$$a_1a_2 = \text{khoảng vai chồm} = 1/10 \text{ số đo vòng cổ} = 3,60\text{cm}$$

$$a_2I = \text{đường hạ nách trùng với hạ nách thân trước}$$

#### a. Vẽ cổ áo:

$$a_2e = \text{vào cổ} = 1/5 \text{ số đo vòng cổ} = 36/5 = 7,20\text{cm}$$

Vẽ hình chữ nhật  $a_2e$  e  $e_1 a_1$

$i$  là điểm giữa của  $a_1e_1$

Nối  $ie \rightarrow O$  là điểm giữa.

Nối  $Oe_1 \rightarrow O_1$  là điểm giữa.

Vòng cổ qua các điểm  $eO_1ia_1$

#### b. Vẽ nách áo:

$$a_2c = 1/2 \text{ ngang vai} + 0,50\text{cm} = 40/2 + 0,5 = 20,50\text{cm}$$

$$cg = \text{hạ vai} = a_1a_2 = 1/10 \text{ vòng cổ} = 3,60\text{cm}$$

Nối  $eg \rightarrow$  sườn vai

Từ điểm  $G$  (đầu vai thân trước, đo ra  $0,5\text{cm} \rightarrow 1\text{cm}$  có điểm  $g_1$ ).

Từ điểm  $N$  (điểm cong nách thân trước) đo ra  $0,50\text{cm} \rightarrow 1\text{cm}$  có điểm  $n_1$

Vòng nách thân sau qua các điểm  $gg_1n_1J$ .

#### c. Vẽ sườn áo:

Trùng với đường  $JB_2$  của thân trước.

#### d. Vẽ lai áo:

Trùng với đường  $BB_2$  của thân trước (không có sa vạt).

#### Cách cắt:

- Đường  $Ba_1$  là vải gấp đôi.
- Đường sườn vai, sườn áo, lai áo chừa đều  $1\text{cm}$  đường may.
- Đường vòng nách chừa  $0,70\text{cm}$  đường may.
- Vòng cổ chừa  $0,50\text{cm}$ .

## C. TAY ÁO

#### Xếp vải:

Từ mép vải đo vào =  $1/4$  vòng ngực +  $1\text{cm}$  đường may =  $84/4 + 1 = 22\text{cm}$

#### Cách vẽ:

$$AB = \text{bề dài} = \text{số đo dài tay} = 24\text{cm}$$

$$BB_1 = \text{lai tay} = \text{lai áo} = 3,60\text{cm}$$

AC = ngang tay =  $\frac{1}{4}$  số đo vòng ngực =  $84/4 = 21\text{cm}$

CD = hạ nách tay =  $1/10$  số đo vòng ngực =  $8,40\text{cm}$

Nối AD  $\rightarrow$  đường nách tay.

$BB_2 =$  cửa tay = ngang tay - 2  $\rightarrow 3\text{cm} = 20 - 2 = 18\text{cm}$

Nối  $DB_2 \rightarrow$  sườn tay

$B_2B_3 =$  giảm sườn tay =  $1\text{cm}$

Đánh cong  $BB_3$  tại khoảng giữa của  $BB_2$

Từ  $B_1$  vẽ 1 đường cong cách đều đường  $BB_3$  một khoảng bằng rộng lai tay.

Nách tay có 2 đường = nách tay phía trước và phía sau.

#### **a. Nách tay phía trước:**

Chia AD làm 2 phần = OA = OD

- Khoảng giữa OA đánh cong ra  $1\text{cm}$ .

- Khoảng giữa OD vẽ lõm vào  $0,50\text{cm}$ .

Nách tay phía trước qua các điểm AOD.

#### **b. Nách tay phía sau:**

$OO_1 =$  đo ra  $1\text{cm}$

AA =  $3\text{cm}$

Nách tay phía sau qua các điểm  $AA_1O_1D$ .

**Cách cắt:** AB là đường gấp đôi.

- Đường sườn tay chừa  $1\text{cm}$  đường may.

- Vòng nách tay chừa  $0,70\text{cm}$  đường máy.

- Lai tay chừa thêm  $1\text{cm}$  đường may (hoặc cắt sát).

**LƯU Ý:**

- Đường sườn lai tay phải cắt xéo ra  $1\text{cm}$  để khi gấp lai vào không bị hụt.

- Cắt và chừa đường may theo vòng nách phía sau trước, sau đó sẽ giảm theo đường vòng nách phía trước (nhớ giảm 2 tay đối nhau)

### **D. TÚI ÁO**

**Cách vẽ:**

AB = miệng túi =  $\frac{1}{4}$  số đo ngang vai +  $0,5\text{cm} = 40/4 + 0,5 = 10,50\text{cm}$

AC = BD = bề sâu túi = miệng túi +  $2\text{cm} = 10,5 + 2 = 12,50\text{cm}$

$CD_1 =$  đáy túi = miệng túi +  $0,5\text{cm} = 10,5 + 0,5 = 11\text{cm}$

Nối  $D_1B$ .  $D_1D_2 = BB_1 =$  giảm xéo lên  $1\text{cm}$ .

Nối  $AB_1$  và  $CD_2$

Vẽ cong đáy túi tại C và  $D_2$

**Cách cắt:**

- Chung quanh túi chừa đều  $1\text{cm}$  đường may.

- Khi cắt miếng đáy túi nhớ bề xuống và cắt theo đường sườn túi để không bị

hạt (miếng đáp có thể dính liền với túi áo hoặc vải rời).

LƯU Ý:

Điểm A nằm về phía giữa áo.

Điểm B<sub>1</sub> nằm về phía nách áo.

### E. CẦU VAI (Dos áo)

Đặt thân sau lên phần vải để cắt cầu vai, in dấu các đường vòng cổ, sườn vai, vòng nách xuống cầu vai.

AB = hạ cầu vai = 1/10 số đo vòng ngực = 8,40cm

Nhớ khi đặt vải để vẽ, đường gấp đôi của cầu vai phải loe ra khỏi đường gấp đôi của thân áo sau 1 khoảng = BB<sub>1</sub> = 0,50cm (để khi mặc vào cầu vai không bị găng)

Đường B<sub>1</sub>C của cầu vai nên để theo canh vải xuôi (chiều biên vải).

**Cách cắt:** AB<sub>1</sub> là đường gấp đôi.

- Vòng cổ, sườn vai, đường nách = cắt theo thân sau.

- Đường B<sub>1</sub>C chừa 1cm đường may (nếu là biên vải thì không chừa).

### G. BẦU TENANT

a. Chân bầu (phần dưới).

AB = ½ số đo vòng cổ = 36/2 = 18cm

BC = phần gài nút = 1,50cm

AD = bề cao chân bầu = 1/10 số đo vòng cổ = 3,60cm

AD = BF = CE

FD = BA

EF = CB

CG = 1cm. Đánh cong G đến khoảng 1/3 của BA.

EE<sub>1</sub> = 0,50cm

Nối E<sub>1</sub>G. E<sub>1</sub>E<sub>2</sub> = 0,50cm → 0,70cm

Đánh cong E<sub>2</sub> đến khoảng giữa của ED, gặp FB tại F<sub>1</sub>.

Tại E<sub>2</sub> có thể để vuông góc hoặc vẽ cong.

Chân bầu qua các điểm AGE<sub>2</sub>F<sub>1</sub>D.

AD là đường gấp đôi.

b. Bầu Tenant (phần trên).

DH = bề cao bầu áo = bề cao chân bầu + 1cm = 3,6cm + 1 = 4,60cm

FI = DH

FD = IH

F<sub>1</sub>F<sub>2</sub> = 0,50cm

IK = 1,50cm (có thể tùy thích) → độ xéo của bầu áo.

Nối F<sub>2</sub>K và kéo dài ra tới L → F<sub>2</sub>L = DH + 4 → 5cm (có thể tùy thích)

= 4,60cm + 4 = 8,60cm

Từ L đánh cong đến khoảng 1/3 của HI.

Bầu áo qua các điểm  $DF_2LH$

DH là đường gấp đôi.

**Cách cắt:** Vẽ lên giấy bìa cứng dùng làm mẫu rập, cắt 2 phần rời nhau = chân bầu và bầu áo.

**Bầu áo:** cắt 2 lớp vải (cùng vải với thân áo), chừa đều chung quanh 0,70cm → 1cm

Cắt 1 miếng vải lót chỉ chừa đường may theo đường rập với chân bầu (đường  $F_2D$ ).

**Chân bầu:** Cắt 2 lớp vải (cùng vải với thân áo), chừa đều chung quanh 0,7cm → 1cm đường may.

Cắt 1 miếng vải lót (vải keo) không chừa đường may chung quanh.

#### IV - QUY TRÌNH MAY

1. Ráp cầu vai vào thân áo.
2. May lai tay.
3. Ráp tay vào thân áo.
4. May đường sườn thân áo và tay áo.
5. Lên lai áo.
6. May túi áo.
7. May bầu áo và ráp bầu vào thân.
8. Làm khuy - kết nút.

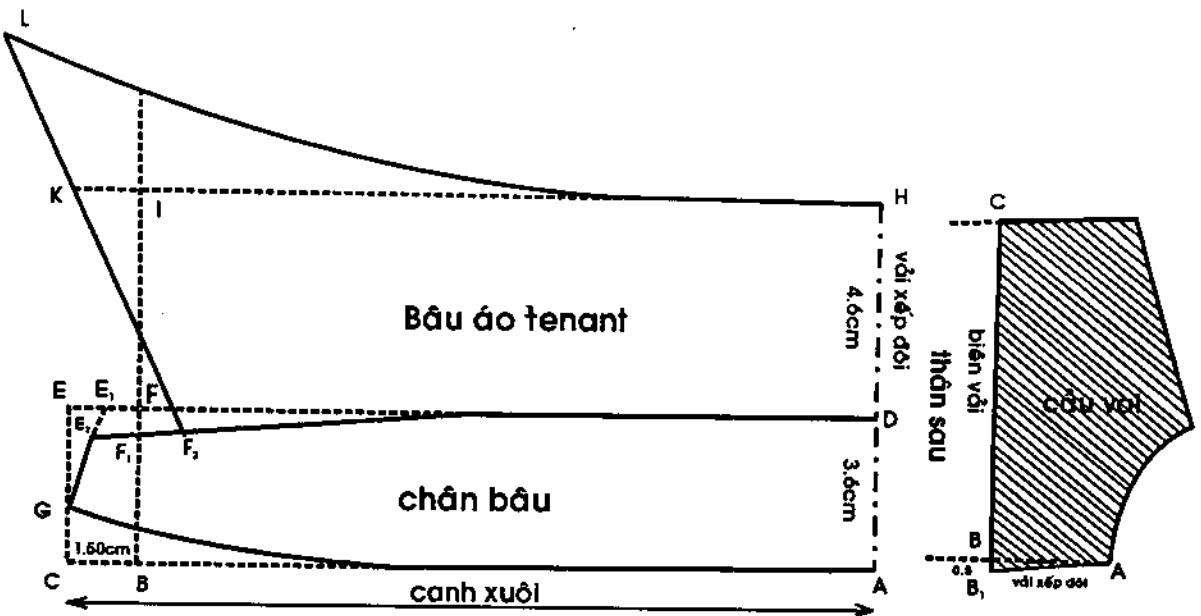

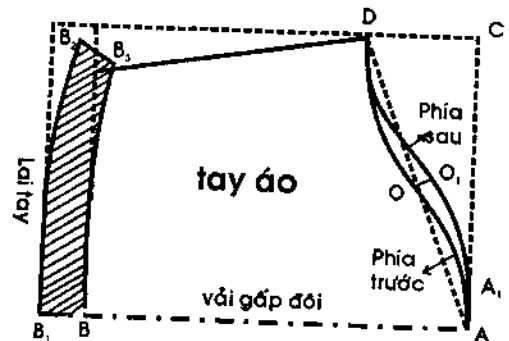
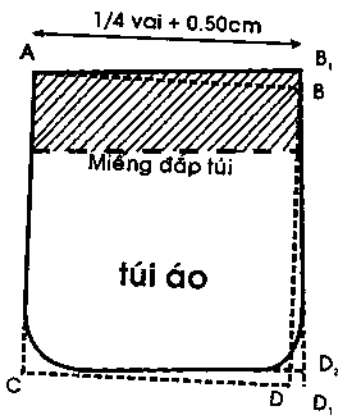
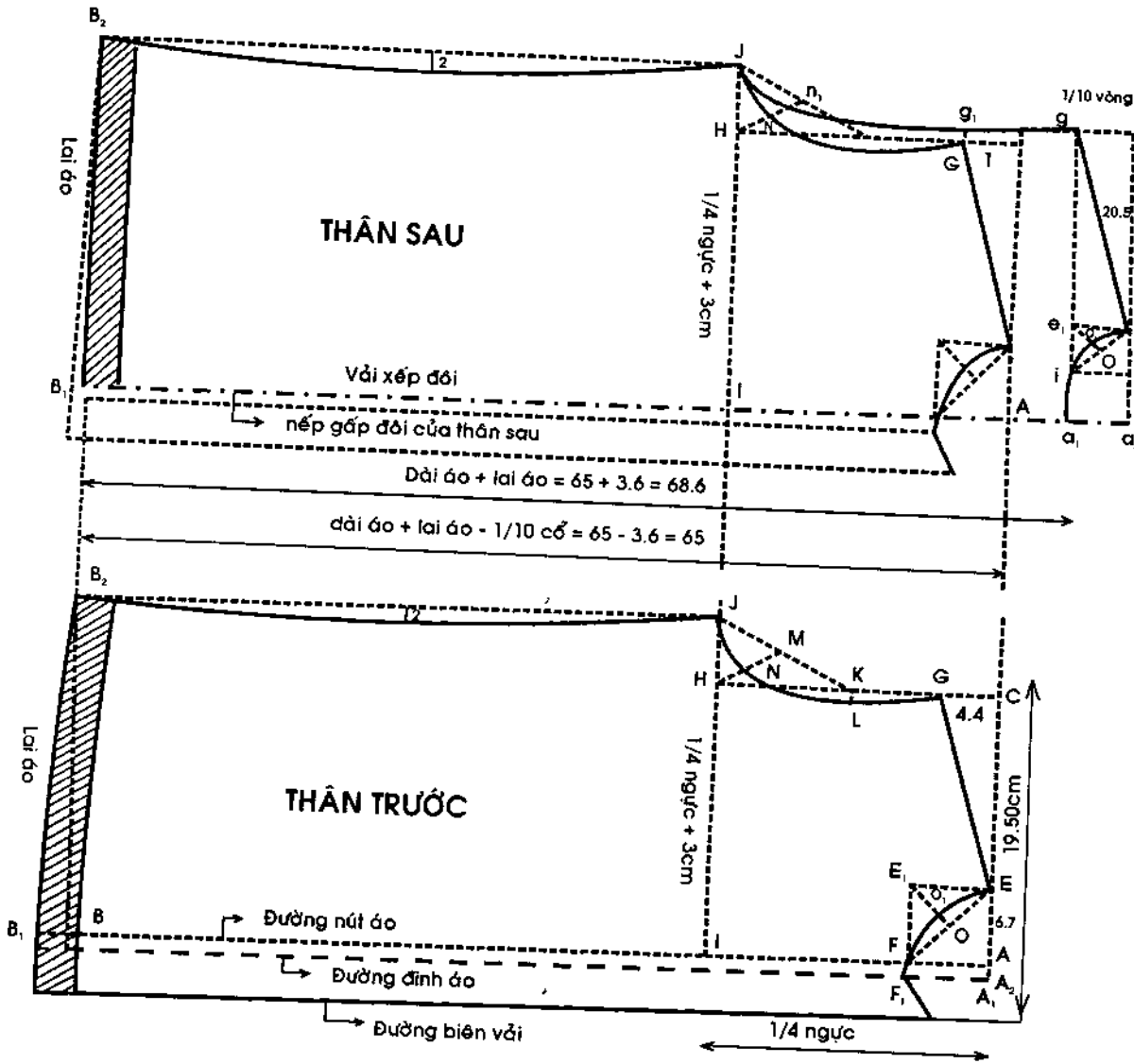



## THỰC HÀNH

### **Ráp cầu vai:**

- Đặt 2 bề mặt của thân trước và thân sau úp vào nhau, thân trước để ở trên
- Đặt bề mặt của cầu vai úp lên bề trái của thân trước, máy dịnh đường sườn vai của thân sau, thân trước và cầu vai lại theo đường vẽ.

### **Máy túi áo:**

- Túi áo cách nếp gấp đỉnh áo 6cm, cách đường vai =  $\frac{1}{2}$  vòng cổ.
- Canh chỉ thẳng của túi áo song song với đỉnh áo.
- Đặt túi áo về phía bên tay trái.

### **Làm khuy - kết nút:**

- Làm khuy bên trái, kết nút bên phải.
- Nút đầu tiên cách chân bầu  $\frac{1}{4}$  vòng cổ =  $\frac{36}{4} = 8$ cm.
- Nút cuối cùng cách lai áo  $\frac{1}{5}$  vòng ngực =  $\frac{84}{5} = 16,8$ cm.
- Ngay trên chân bầu làm 1 khuy.

**Máy bầu áo:** (Xem bài áo tay ráp phụ nữ bầu tenant...)

# Áo sơ mi tay ngắn, vai liền, bâu danton

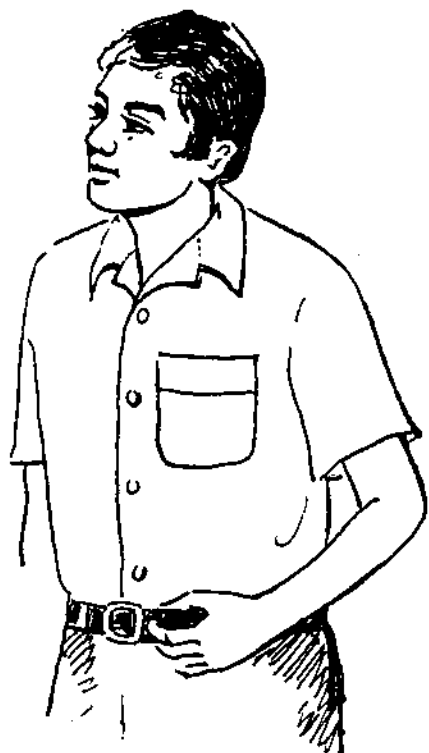

- Cách đo, ni mẫu, cách tính vải
  - Cách vẽ và cắt: Thân sau, tay áo, túi áo, cầu vai
- } Giống áo sơ mi căn bản

## I. THÂN TRƯỚC

- Vẽ giống như áo sơ mi, tay ngắn, vai liền, chỉ khác ở vòng cổ và ve áo.

### 1. Vẽ vòng cổ và ve áo:

$$AE = \text{vào cổ} = \frac{1}{5} \text{ số đo vòng cổ bớt } 0,50\text{cm} \\ = 36/5\text{cm} - 0,50\text{cm} = 6,70\text{cm}$$

$$AF = \text{hạ cổ} = \frac{1}{5} \text{ số đo vòng cổ bớt } 1,50\text{cm} \\ = 36/5\text{cm} - 1,50\text{cm} = 5,70\text{cm}$$

Gọi P là điểm giữa của  $EE_1$

Nối thẳng PF, từ F đo ra  $F_1$  bằng 3cm  $\rightarrow$   $FF_1 = 3\text{cm} \rightarrow$  điểm nhọn ve áo

$I_1$  là điểm kéo dài của I và  $I_1$  nằm trên đường đỉnh.

$I_2$  là điểm kéo dài của  $I_1$  và  $I_2$  nằm trên đường biên vải.

Nối  $F_1I_1$  và  $I_1I_2$

Đánh cong vòng cổ tại góc P.

Vòng cổ và ve áo qua các điểm EFF $_1$ I $_1$ I $_2$

### Cách cắt:

Ngoài đường  $I_2I_1$ ,  $I_1F_1$ ,  $F_1E$  chừa đều 0,50cm đường may.

Ngoài đường sườn vai, đường sườn áo, lai áo: cắt chừa 1cm đường may.

Vòng nách chừa 0,70cm đường may.

### 2. Vẽ miếng đáp ve áo:

Đặt thân trước lên vải định cắt ve áo.

Ghi dấu đường  $I_1F_1$ , vòng cổ  $F_1E$  và đường sườn vai  $EG - EV = 3 \rightarrow 4\text{cm}$

$$I_1R = 1\text{cm}$$

$$RR_1 = 4\text{cm} + 1\text{cm} = 5\text{cm}$$

Nối  $R_1V$  tại trung điểm vẽ cong vào 0,50cm.

Ve áo qua các điểm RI $_1$ F $_1$ FEVR $_1$

**Cách cắt:** (cắt 2 miếng đáp ve, vải mỏng cắt thêm 2 miếng vải lót)

Ngoài đường RI $_1$ F $_1$ FE chừa 0,50cm đường may như thân trước áo.

Đường EV chứa 1cm may.  
 Đường VR<sub>1</sub> chứa 0,5cm may.  
 Đường RR<sub>1</sub> chứa 0,50cm may.

## II. BÂU ÁO

AD = (vải gấp đôi) = vải ngang hoặc vải xéo = băng cổ (tùy ý) = 9cm  
 AB = 1/2 số đo vòng cổ = 36/2cm = 18cm

Vẽ hình chữ nhật ABCD

BB<sub>1</sub> = 1,5cm

CC<sub>1</sub> = 2cm → nối B<sub>1</sub>C<sub>1</sub>

DD<sub>1</sub> = 0,5cm → nối C<sub>1</sub>D<sub>1</sub>

**Cách cắt:** (cắt 2 miếng vải may bâu, và cũng cắt thêm 1 miếng vải lót)

AD là đường vải gấp đôi.

Ngoài đường AB<sub>1</sub>, B<sub>1</sub>C<sub>1</sub>, C<sub>1</sub>D<sub>1</sub> chứa 1cm đường may, AB<sub>1</sub> là đường ráp vào thân áo.

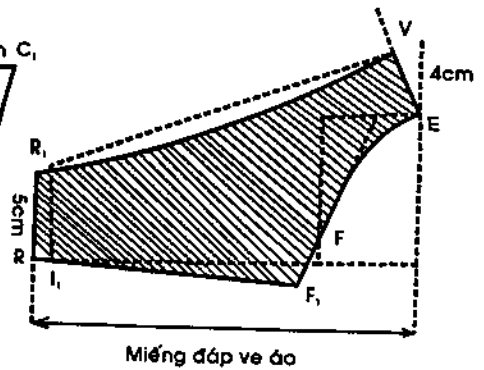
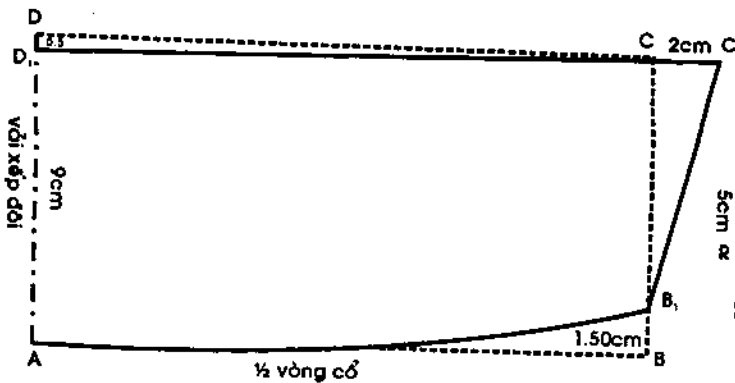
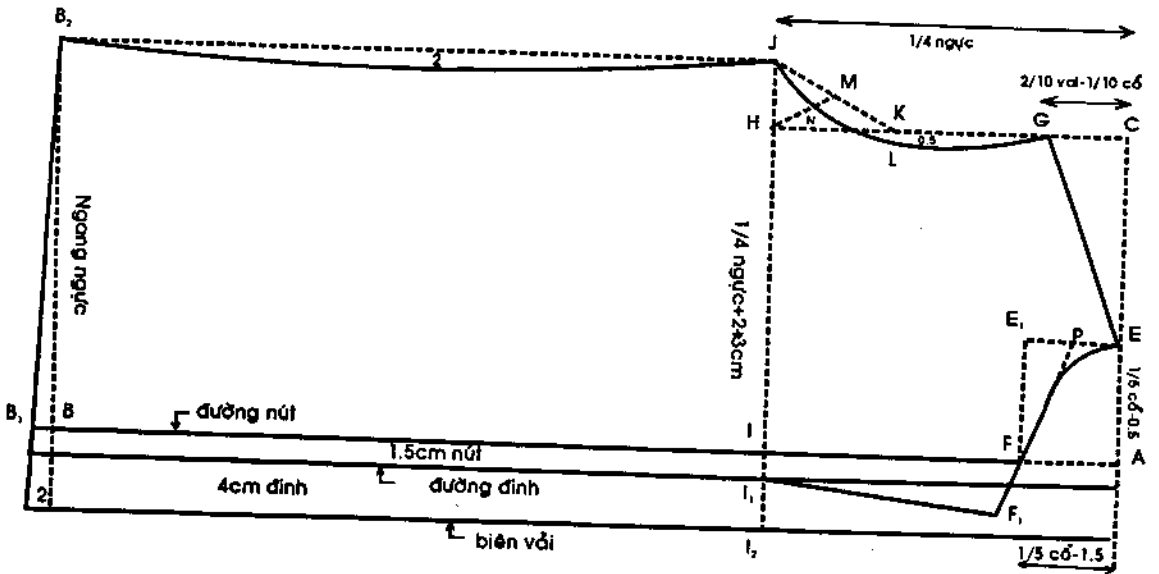

### QUY TRÌNH MAY:

1. Ráp đường sườn vai (đặt thân sau và thân trước cho 2 bề mặt thân áo úp vào nhau, thân trước ở trên, cho bề mặt cầu vai úp vào bề trái thân trước, máy 1 lượt cả 3 lớp: thân sau + thân trước và cầu vai).
2. May lai tay và ráp tay áo vào thân.
3. Ráp đường sườn tay áo và đường sườn thân áo.
4. May ve áo.
5. May bâu áo và ráp bâu áo vào thân (xem cách may ở bài *Áo tay ráp phụ nữ bâu Danton*).
6. Lên lai áo.
7. May túi áo (đáp túi) và ráp túi áo vào thân trước phía bên tay trái.
8. Làm khuy và kết nút:  
Làm khuy bên tay trái. Khuy đầu tiên trên điểm I = 1cm → 2cm, khuy cuối cùng cách lai áo = 1/5 vòng ngực - 1cm.  
Phần còn lại chia đều cho 3 khoảng hoặc 4 khoảng tùy theo áo dài hay ngắn.

# Áo sơ mi vai rời, tay manchette

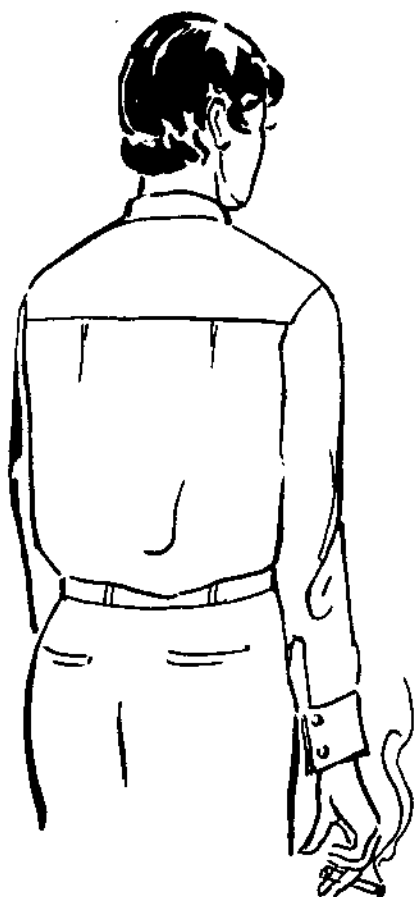

## I. CÁCH ĐO:

Giống như áo sơ mi căn bản chỉ khác ở phần tay.

- *Dài tay*: đo từ đầu vai đến mắt cá tay + 1cm → 2cm
- *Cửa tay*: chụm các ngón tay lại, đo quanh vòng bàn tay.

## II. NI MẪU:

1. Dài áo = 65cm
2. Ngang vai = 40cm
3. Dài tay = 57cm
4. Cửa tay = 24cm
5. Vòng cổ = 36cm
6. Vòng ngực = 84cm

## III. CÁCH TÍNH VẢI:

- *Khổ vải hẹp (dưới 1,10m)*: mua 2 lần dài áo + 1 lần dài tay (kể cả lai và đường may)
- *Khổ vải rộng (trên 1,10m)*: mua 1 lần dài áo + 1 lần dài tay (kể cả lai và đường may).

## IV. CÁCH VẼ VÀ CẮT:

### A. THÂN TRƯỚC

Cách vẽ và cắt giống như áo sơ mi căn bản.

### B. THÂN SAU

#### 1. Cầu vai rời:

Gấp vải theo canh ngang bằng  $\frac{1}{2}$  số đo ngang vai + 1,50cm. Từ đầu vải phía tay phải đo vào 1,5cm đường may có điểm  $a_1$ .

$$a_1e = \text{vào cổ} = \frac{1}{5} \text{ số đo vòng cổ} = \frac{36}{5}\text{cm} = 7,2\text{cm}$$

$$a_1a = \text{hạ cổ} = \frac{1}{10} \text{ số đo vòng cổ} = \frac{36}{10}\text{cm} = 3,6\text{cm}$$

Vẽ vòng cổ giống như áo sơ mi căn bản

$$a_1c = \text{ngang vai} = \frac{1}{2} \text{ số đo ngang vai} + 0,5\text{cm} = \frac{40}{2}\text{cm} + 0,5 = 20,50\text{cm}$$

$$eg = \text{hạ vai} = \frac{1}{10} \text{ số đo vòng cổ} = \frac{36}{10}\text{cm} = 3,6\text{cm}$$

Nối eg → sườn vai

$$at = \frac{1}{10} \text{ số đo vòng ngực} = \frac{84}{10}\text{cm} = 8,4\text{cm}$$

Từ t kẻ thẳng qua r

$$rt = \frac{1}{2} \text{ ngang vai} = 20\text{cm.} \quad \text{Nối gr.}$$

**Cách cắt:** (cắt 2 miếng)

- Vòng cổ chứa 0,50cm đường may.
- Những đường còn lại chứa 1cm đường may.

## 2. Thân dưới:

Gấp vải theo canh xuôi bằng  $\frac{1}{4}$  số đo vòng ngực + 3cm cử động + 1cm đường may.

Từ đầu vải phía tay phải đo vô 1cm đường may, có điểm t.

$$\begin{aligned}tb &= \text{bề dài thân dưới (vải gấp đôi)} \\ &= \text{số đo dài áo} + 3\text{cm lai} - 1/10 \text{ số đo vòng ngực (đoạn at của cầu vai)} \\ &= 65\text{cm} + 3\text{cm} - 84/10\text{cm} = 59,6\text{cm}\end{aligned}$$

$$\begin{aligned}bb_1 &= \text{ngang hông} = \frac{1}{4} \text{ số đo vòng ngực} + 3\text{cm cử động} \\ &= 84/4\text{cm} + 3\text{cm} = 24\text{cm}\end{aligned}$$

Từ  $b_1$  đo thẳng lên bằng đường sườn thân trước, có điểm j.

Từ j vạch ngang 1 đường

$$ij = \text{ngang ngực} = \text{ngang hông} = 24\text{cm}$$

$$tr = \frac{1}{2} \text{ số đo ngang vai} + 2\text{cm xếp li} = 40,2\text{cm} + 2\text{cm} = 22\text{cm}$$

Từ j đo vào 3cm, có điểm  $j_1$ .

Từ  $j_1$  đo lên 3cm, vẽ vòng nách thân dưới cong vào 0,5cm.

**Vị trí của li:**

$$rl = 1/10 \text{ số đo vòng ngực} = 84/10\text{cm} = 8,4\text{cm}$$

$$lm = 2\text{cm li.}$$

Nếp gấp li hướng về phía nách áo. Hoặc có thể xếp 1 li ngay giữa sống áo, như vậy rộng li sẽ gấp đôi ( $2\text{cm} \times 2 = 4\text{cm}$ ).

**Cách cắt:**

- Đường  $a_2d$ , vòng nách, sườn thân chứa 1cm đường may.
- Lai áo chứa 0,50cm đường may.

## C. TAY MANCHETTE

### 1. Tay áo:

$$\begin{aligned}AB &= \text{dài tay} = \text{số đo dài tay} = \text{bề cao miếng đắp manchette (2/10 số đo vòng cổ)} \\ &= 57\text{cm} - (36 \times 2)/10 = 49,8\text{cm}\end{aligned}$$

$$\begin{aligned}BE &= \text{cửa tay} = \frac{1}{2} \text{ số đo cửa tay} + 2\text{cm xếp li} + 1\text{cm gài nút} \\ &= 24/2\text{cm} + 2\text{cm} + 1\text{cm} = 15\text{cm}\end{aligned}$$

Ngang tay, vòng nách tay vẽ giống như tay ngắn áo sơ mi vai liền

Đường sườn tay giảm vào 1cm ở giữa.

**Cách cắt:**

Tất cả chứa 1cm đường may.

**Chỗ xếp manchette:** F là trung điểm của BE.

$FF_1$  = bề dài chỗ xẻ (tùy thích) trung bình bằng bề cao miếng đáp manchette + 2cm → 3cm (chỗ xẻ đặt ở cửa tay phía sau).

## 2. Miếng đáp manchette:

$$AB = CD = \text{bề cao} = 2/10 \text{ số đo vòng cổ} \\ = (36\text{cm} \times 2) / 10 = 7,2\text{cm}$$

$$AD = BC = \text{canh vải xuôi} = \text{số đo cửa tay} + 2\text{cm cài nút} \\ = 24\text{cm} + 2\text{cm} = 26\text{cm}.$$

**Cách cắt:** (Xem bài *Áo tay ráp phụ nữ tay manchette*).

## D. BẦU TENANT

Cách vẽ và cắt giống như áo sơ mi vai liền tay ngắn bầu tenant.

## E. TÚI ÁO

Giống như áo sơ mi vai liền.

## V- QUY TRÌNH MAY:

1. Ráp cầu vai và thân dưới: Đặt thân dưới vào giữa 2 miếng cầu vai, 2 bề mặt cầu vai úp vào thân áo (nhớ xếp 2 li trước). Máy theo đường phấn vẽ.
2. Ráp sườn vai: Vuốt 2 miếng cầu vai lên phía trên, có dạng thân sau như áo vai liền. Đặt bề trái thân trước úp với bề trái thân sau. Lật miếng cầu vai phía ngoài (ở bề mặt thân sau) cho bề mặt úp với bề mặt thân trước. Máy theo đường phấn vẽ. Hai đường may ở sườn vai và cầu vai bên ngoài không nhìn thấy.
3. May chỗ xẻ manchette: (xem hướng dẫn cách may ở phần phụ trang)
4. Ráp tay vào thân áo.
5. Ráp sườn tay và sườn thân.
6. May miếng manchette.
7. Ráp miếng manchette vào tay. } xem cách may bài *Áo tay ráp phụ nữ tay manchette*
8. Lên lai áo.
9. May bầu áo. } xem cách may bài *Áo tay ráp phụ nữ bầu tenant*
10. Ráp bầu áo và thân.
11. May nẹp túi.
12. Ráp túi áo vào thân. } xem bài *Áo sơ mi vai liền tay ngắn bầu tenant*.
13. Làm khuy - kết nút. }

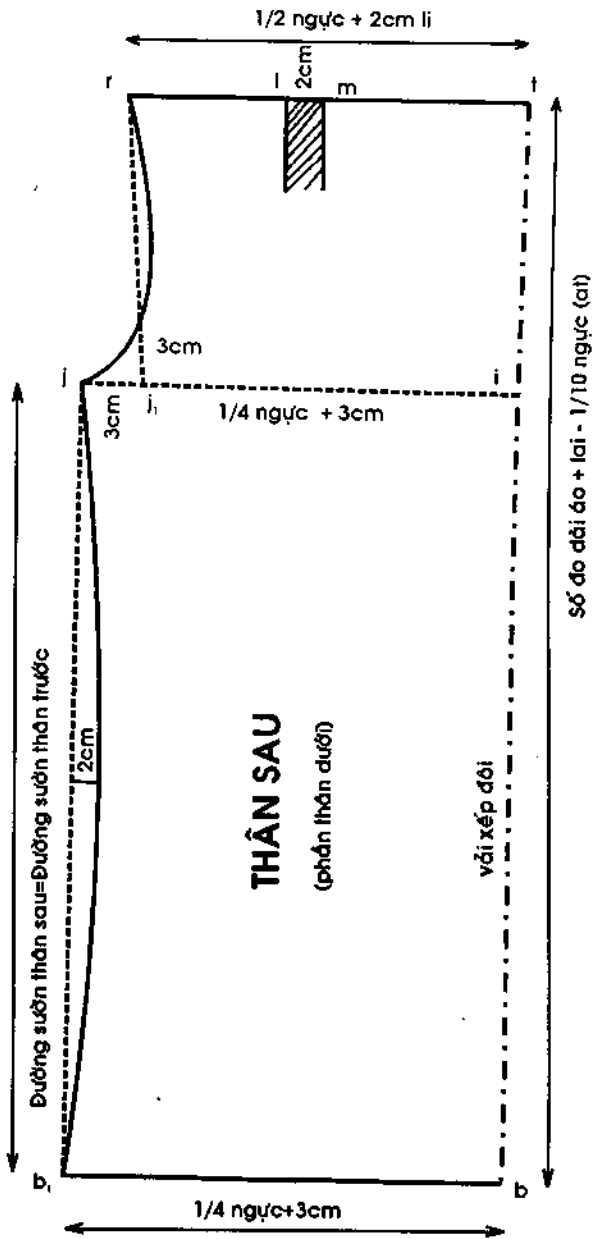
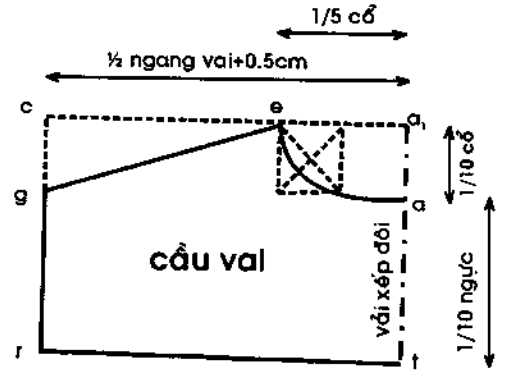
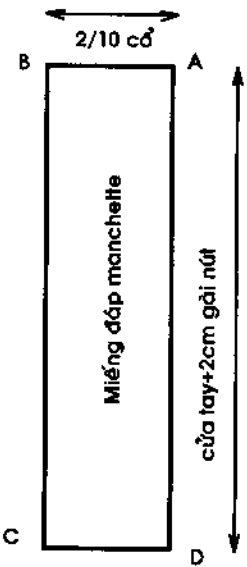
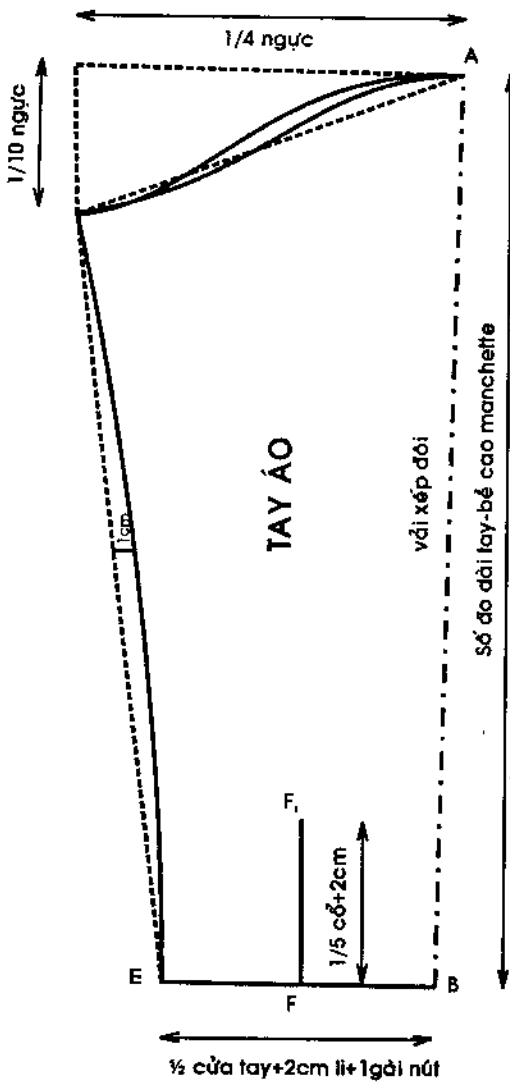



# Áo pyjama

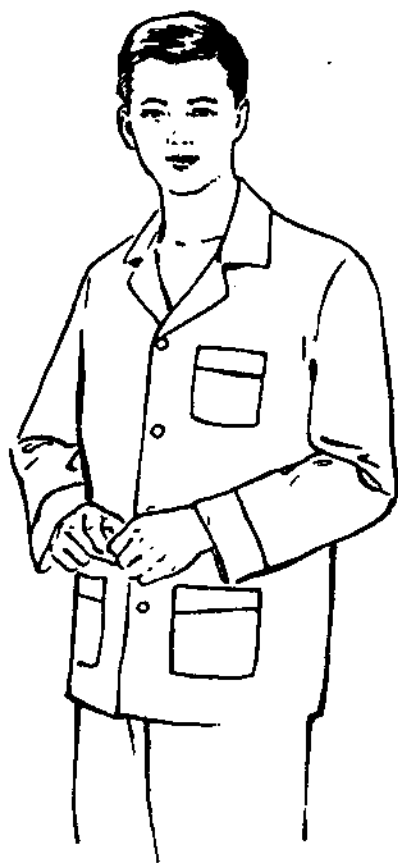

## I- CÁCH ĐO:

1. Dài áo: đo từ xương ót xuống mông, nhắm ngang khoảng giữa cườm tay.
2. Hạ eo: đo từ xương ót đến ngang thắt lưng.
3. Ngang vai: đo từ đầu vai bên trái sang đầu vai bên phải + 1cm → 2cm.
4. Dài tay: đo từ đầu vai đến phủ mắt cá tay
5. Cửa tay: chụm các ngón tay lại, đo quanh cườm tay + 5cm cử động (có thể tùy thích).
6. Vòng cổ: đo vừa sát quanh vòng chân cổ.
7. Vòng ngực: đo quanh chỗ nở nhất của ngực và vừa sát.

## II- NI MẪU:

1. Dài áo = 67cm
2. Hạ eo = 42cm
3. Ngang vai = 40cm
4. Dài tay = 57cm
5. Cửa tay = 30cm
6. Vòng cổ = 36cm
7. Vòng ngực = 84cm.

## III- CÁCH TÍNH VẢI:

1. *Khổ vải hẹp* (dưới 1,10m) = 2 dài áo + 1 dài tay (kể cả lai và đường may).
2. *Khổ vải rộng* (trên 1,10m) = 1 dài áo + 1 dài tay (kể cả lai và đường may).

## IV- CÁCH VẼ VÀ CẮT:

### A. THÂN SAU (vải gấp đôi)

#### 1. Xếp vải:

Từ biên vải đo vào bằng  $\frac{1}{4}$  số đo vòng ngực + 1cm đường may, gấp đôi vải lại, nếp gấp quay về phía người cắt, cổ áo về phía tay phải, lai áo về phía tay trái

Từ đầu vải phía tay phải đo vào 1cm để làm đường may.

#### 2. Cách vẽ:

$$AA_1 = \text{hạ cổ} = 2\text{cm}$$

$$A_1B = \text{dài áo} = \text{bằng số đo} = 67\text{cm}$$

$$BB_1 = \text{lai áo} = \text{tùy thích} = 3\text{cm}$$

$$A_1I = \text{hạ nách} = \frac{1}{4} \text{ số đo vòng ngực} = 84/4\text{cm} = 21\text{cm}$$

$$A_1O = \text{hạ eo} = \text{số đo} = 42\text{cm.}$$

**a. Vẽ cổ áo:**

$$AE = \text{vào cổ} = 1/5 \text{ số đo vòng cổ} = 36/5\text{cm} = 7,20\text{cm}$$

$$AA_1 \text{ hạ cổ} = 2\text{cm}$$

Vẽ hình chữ nhật AEFA<sub>1</sub>

Nối EA<sub>1</sub> và F<sub>1</sub> là điểm giữa của EA<sub>1</sub>

Nối FF<sub>1</sub> và F<sub>2</sub> là điểm giữa của FF<sub>1</sub>

Vòng cổ qua các điểm EF<sub>2</sub>A<sub>1</sub>.

**b. Vẽ nách áo:**

$$AC = \text{ngang vai} = 1/2 \text{ số đo ngang vai} = 40/2\text{cm} = 20\text{cm}$$

$$CG = \text{hạ vai} = 1/10 \text{ số đo ngang vai} - 0,50\text{cm}$$

$$= 40\text{cm}/10 - 0,5\text{cm} = 3,50\text{cm.} \quad \text{Nối GE} \rightarrow \text{sườn vai}$$

$$IJ = \text{ngang ngực} = 1/4 \text{ số đo vòng ngực} = 84/4\text{cm} = 21\text{cm}$$

Kẻ GH thẳng góc với IJ

Khoảng giữa GH đo vào 0,50cm, có điểm H<sub>1</sub>

Đánh cong vòng nách qua các điểm GH<sub>1</sub>J.

**c. Vẽ sườn áo:**

$$OO_1 = \text{ngang eo} = \text{ngang ngực} - 2\text{cm} = 21\text{cm} - 2\text{cm} = 19\text{cm.}$$

$$BB_2 = \text{ngang hông} = \text{ngang ngực} - 1\text{cm} = 21\text{cm} - 1\text{cm} = 20\text{cm}$$

Nối JO<sub>1</sub>B<sub>2</sub> → đường sườn thân sau:

**d. Vẽ lai áo:**

Từ B<sub>1</sub> vẽ 1 đường thẳng cách đều đường BB<sub>2</sub> một khoảng bằng rộng lai áo.

**3. Cách cắt:**

- Đường AB là vải gấp đôi.
- Vòng cổ chừa 0,50cm đường may.
- Các đường còn lại chừa đều 1cm đường may.

## B. THÂN TRƯỚC

**1. Xếp vải:**

Cắt thân sau xong, đặt lên phần vải để vẽ thân trước, ghi dấu các đường ngang vai, ngang ngực, ngang eo, ngang hông, dài áo xuống thân trước.

**2. Cách vẽ:**

Từ biên vải đo vào chừa 4cm đỉnh và 1,50cm để gài nút (nhớ gấp 2 biên vải cho trùng nhau, bề trái ra ngoài).

$$Aa = 1\text{cm}$$

$$ab = \text{dài trước} = \text{AB thân sau} - 1\text{cm}$$

$$bb_1 = \text{lai áo} = \text{lai sau}$$

$$b_1b_3 = \text{sa vạt} = 2\text{cm}$$

$$ao = \text{hạ eo} = \text{trùng với thân sau}$$

$a_i$  = hạ nách = thấp hơn hạ nách thân sau  $2\text{cm} - li = 2\text{cm}$

**a. Vẽ cổ áo và miếng đắp ve áo:**

$ae$  = vào cổ =  $1/5$  số đo vòng cổ =  $36/5\text{cm} = 7,20\text{cm}$

$af$  = hạ cổ =  $1/4$  số đo vòng cổ - hạ cổ sau =  $36/4\text{cm} - 2\text{cm} = 7\text{cm}$

Vẽ hình chữ nhật  $aee_1f$ . Gọi  $e_2$  là điểm giữa của  $ee_1$ .

Nối  $e_2f$  và từ  $f$  đo ra  $f_1 = 3\text{cm}$

Nối  $f_1i_1$  ( $i_1$  là điểm kéo dài của  $i$  và nằm trên đường đỉnh,  $i$  nằm trên đường nút).

**Đắp ve áo:** Cách vẽ và cắt tương tự như lý thuyết áo sơ mi bầu Danton.

**b. Vẽ nách áo:**

$ac$  =  $1/2$  số đo ngang vai =  $40/2\text{cm} = 20\text{cm}$

$cg$  = hạ vai =  $1/10$  số đo ngang vai +  $0,50\text{cm}$   
 $= 40/10\text{cm} + 0,50\text{cm} = 4,50\text{cm}$ .

Nối  $eg \rightarrow$  sườn vai

$ij$  = ngang ngực =  $1/4$  số đo vòng ngực +  $8\text{cm} \rightarrow 10\text{cm}$  cử động  
 $= 84/4\text{cm} = 21\text{cm} = 29\text{cm}$

Kẻ  $gh$  thẳng góc với  $ij$ .  $K$  là điểm giữa của  $gh$ .

$KK_1 = 1\text{cm}$                        $jj_1 = 2\text{cm}$

Chia đoạn  $jh$  ra 3 phần bằng nhau.

$hm = 1/3 hj$

Đánh cong vòng nách qua các điểm:  $gk_1 m_j$

**c. Vẽ đường sườn áo:**

$oo_1$  = ngang eo = ngang ngực -  $2\text{cm} = 29\text{cm} - 2\text{cm} = 27\text{cm}$

$bb_2$  = ngang hông = ngang ngực +  $2\text{cm} = 29 + 2\text{cm} = 31\text{cm}$

Đo lại đường sườn áo của thân trước và thân sau bằng nhau (căn cứ theo đường sườn thân sau).

$b_2b_4 = bb_1 =$  rộng lai

Nối  $b_3b_4 \rightarrow$  đường sa vạt.

**d. Vẽ lai áo:**

Đường lai áo sẽ cách đều đường  $b_3b_4 = 3\text{cm} =$  rộng lai sau.

**e. Vẽ ban eo:**

$or = 10\text{cm} \rightarrow 12\text{cm}$ . Vẽ  $rs // oo_1$

$sn = 1/2 sr - 2\text{cm}$

Nối  $mn$ , gặp đường ngang eo  $oo_1$  tại  $t$ .

$tt_1 = tt_2 = 1\text{cm}$

$mm_1 = mm_2 = 0,50\text{cm}$

Vẽ ban eo:  $m_1t_1n$  và  $m_2t_2n$ .

**3. Cách cắt:**

- Vòng cổ chừa  $0,50\text{cm}$  đường may.

- Các đường còn lại chừa  $1\text{cm}$  đường may.

### C- TAY ÁO

$AB = \text{dài tay} = \text{số đo} = 57\text{cm}$

$AE = \text{hạ nách tay} = 1/10 \text{ số đo vòng ngực} + 1\text{cm}$   
 $= 84/10\text{cm} + 1\text{cm} = 9,40\text{cm}$

$IF = 1/3 AE = 9,40/3\text{cm} = 3,13\text{cm}$

$IF = 1/3 AE + 1\text{cm} = 9,40/3 + 1\text{cm} = 4,13\text{cm}$

O là điểm giữa của IB (ngang khuỷu tay)

$IL = 3\text{cm}, oo_1 = 1\text{cm}$

#### a. Miếng lớn:

$LC = \text{ngang tay} = 1/4 \text{ số đo vòng ngực} + 1\text{cm}$   
 $= 84/4\text{cm} + 1\text{cm} = 22\text{cm}$

Từ C vẽ 1 đường song song với AB. Ta có:  $IC // FC_1 // OC_2 // BC_3$

$C_2M = C_3N = 2\text{cm}$

Nối  $C_1MN$  là đường sườn tay phía trước,

$NB_1 = 1/2 \text{ số đo cửa tay} + 1\text{cm} = 30/2\text{cm} + 1\text{cm} = 16\text{cm}$

$NN_1 = 0,5\text{cm}$

$B_1R = 1\text{cm}$ . Nối  $N_1R \rightarrow$  cửa tay.

Nối  $LO_1R \rightarrow$  đường sườn tay phía sau.

Gọi G là điểm giữa của LC  $\rightarrow GG_1 = AI$ . Nối  $LG_1, G_1C_1$

Tại điểm giữa của  $LG_1$  ta vẽ cong ra 0,50cm.

Tại điểm giữa của  $G_1C_1$  ta vẽ cong ra 1cm.

#### b. Miếng nhỏ:

$C_1K = MM_1 = N_1N_2 = 2\text{cm}$

Nối  $KM_1N_2 \rightarrow$  đường sườn tay phía trước.  $GG_2 = IE$

Nối  $KG_2$  và  $G_2L$ .

Tại điểm giữa của  $KG_2$  ta vẽ lõm vào 0,50cm.

Tại điểm giữa của  $G_2L$  ta vẽ lõm vào 1cm.

Cách cắt:

- Cắt chừa đều 1cm đường may.

- Cắt 2 miếng lớn, 2 miếng nhỏ đối xứng nhau từng đôi một (lớn theo lớn, nhỏ theo nhỏ).

#### Miếng đắp tay áo:

$AB = \text{bề dài} = \text{số đo vòng cửa tay} = 30\text{cm}$

$AD = \text{bề ngang phía lớn} = 6\text{cm}$

$BC = \text{bề ngang phía nhỏ} = 3\text{cm}$

Nối DC, tại khoảng giữa ta vẽ cong vào 0,50cm

**Cách cắt:**

- Cắt chừa đều 1cm đường may.
- Cắt 2 mảnh vải có 2 bề mặt úp vào nhau.

### D. TÚI ÁO

**a. Túi nhỏ (ở trên):**

$$\begin{aligned} AB = \text{ngang miệng túi} &= 1/4 \text{ ngang vai} + 0,50\text{cm} \\ &= 40/4\text{cm} + 0,50\text{cm} = 10,50\text{cm} \end{aligned}$$

$$\begin{aligned} AC = \text{bề sâu túi} &= \text{ngang miệng túi} + 2\text{cm} \\ &= 10,5\text{cm} + 2\text{cm} = 12,50\text{cm} \end{aligned}$$

$$\begin{aligned} CD = \text{ngang đáy túi} &= \text{ngang miệng túi} + 0,50\text{cm} \\ &= 10,50\text{cm} + 0,50\text{cm} = 11\text{cm} \end{aligned}$$

$$DD' = BB' = 1\text{cm}$$

Hai góc đáy túi có thể vẽ cong hoặc vạt cạnh tùy thích.

**Miếng đắp miệng túi:**

- Phía to =  $1/2$  bề sâu túi
- Phía nhỏ =  $1/3$  bề sâu túi.

**Đặt miệng túi:** Ngang đường hạ nách và cách đường đỉnh áo từ 5 → 6cm.

- Túi nhỏ đặt bên tay trái của thân trước.
- Khi cắt túi và miếng đắp túi phải chừa 1cm đường may.

**b. Túi lớn (ở dưới):**

$$\begin{aligned} AB = \text{ngang miệng túi} &= 1/5 \text{ số đo vòng ngực} - 2,50\text{cm} \\ &= 84/5\text{cm} - 2,50\text{cm} = 14,30\text{cm} \end{aligned}$$

$$\begin{aligned} AC = \text{bề sâu túi} &= \text{ngang miệng túi} + 2\text{cm} \\ &= 14,30\text{cm} + 2\text{cm} = 16,30\text{cm} \end{aligned}$$

$$\begin{aligned} CD = \text{ngang đáy túi} &= \text{ngang miệng túi} + 1\text{cm} \\ &= 14,30\text{cm} + 1\text{cm} = 15,30\text{cm} \end{aligned}$$

$$DD' = BB' = 1\text{cm}$$

Hai góc đáy túi có thể vẽ cong hoặc vạt cạnh.

**Miếng đắp miệng túi:**

- Phía to =  $1/2$  bề sâu túi.
- Phía nhỏ =  $1/3$  bề sau túi.

Canh xuôi miếng đắp túi là bề ngang miệng túi.

Khi cắt ta nhớ cắt 2 túi áo đối nhau và 2 miếng đắp túi cũng thế.

Cắt chừa đều chung quanh 1cm đường may.

### E. BẦU ÁO (BẦU DANTON)

- Xem cách vẽ bầu áo ở bài: Áo sơ mi bầu Danton.

## V – QUY TRÌNH MAY:

Áo pyjama gồm có các phần sau:

- 2 thân trước
- 1 thân sau (vải gấp đôi)
- 2 mảnh lớn. } của tay áo
- 2 mảnh nhỏ. }
- 2 miếng đáp tay áo.
- 1 túi nhỏ với 1 miếng đáp túi.
- 2 túi lớn với 2 miếng đáp túi.
- 2 miếng đáp ve áo.
- 2 miếng vải may bầu và 1 miếng lót bầu.

1. Trước hết may 2 *banh ở hông áo.*

2. *May ve áo:* Đặt bề mặt của ve áo úp vào bề mặt thân trước ngay vòng cổ và đường sườn vai. Máy từ điểm  $f \rightarrow f_1$  và xuống  $i_1$ . Dùng kéo mũi nhọn nhấp ngay điểm  $f$  cách đường may độ 0,15cm. Lộn miếng đáp ve áo vào bên trong, xếp đỉnh phía dưới áo thẳng lại và ủi cho ve áo thẳng. Bề mí vải phía trong phần ve áo vào bề trái áo, phía dưới bằng đỉnh áo. Máy khời phần vải này cách mí vải bề vào 3 ly. Máy dính vào thân áo một khoảng 10cm từ đường vai xuống.

3. *Ráp thân trước và thân sau* lại theo đường sườn vai.

4. *May đường sườn thân áo.*

5. *May bầu áo và ráp bầu áo vào thân:* Đặt 2 miếng vải may bầu + 1 miếng lót vào nhau (miếng vải làm bề mặt để ở giữa. Máy chung quanh bầu áo, chừa đường ráp vào cổ áo lại không may. Lộn bầu áo cho bề mặt ra ngoài, bề bầu áo cho sát. Lược cho bầu áo dính vào thân áo (đặt chính giữa bầu và chính giữa thân sau trùng nhau). Bầu áo phải cách phần nhọn ve áo 1 khoảng 3cm. Mặt phải bầu áo úp vào bề trái thân áo. Máy lớp trên của bầu áo cho dính vào thân áo. Miếng còn lại (lớp dưới của bầu áo) vắt vào cho dính với thân áo. (Có thể ráp bầu vào cùng lúc với ráp miếng đáp ve áo).

6. *May tay áo và ráp tay áo vào thân:* Đặt bề trái của tay úp vào bề mặt miếng đáp.

- Máy 1 đường cách mí vải 1cm.

- Lộn miếng đáp tay ra bề mặt tay áo.

- Gấp đường may vào trong và may cách nếp gấp 1 ly cho dính với tay áo.

- May lộn đường sau cánh tay.

- Máy 1 đường máy thưa ở vòng nách tay áo khoảng trên vai, rút chỉ đường máy thưa này cho nách tay áo hơi chặm lại. Lược tay áo vào thân áo, sao cho phần vải ở cánh tay hơi phồng lên. Máy đường nách tay.

Cắt miếng vải xéo bề ngang 2,50cm, bề dài bằng vòng nách + 2cm, bọc đường may ở nách lại. (Nếu tay ráp vào thân áo vừa vặn và đẹp thì khi cầm áo lên thấy cánh tay hơi đưa về phía trước).

7. *Lên lai áo:* Ủi sát phần lai vào bề trái. Máy ở bề mặt cách bìa xếp lai ở bề trái 2 ly.

8. *May túi áo:* May miếng đáp túi vào túi như may cửa tay áo. Tại góc tròn của

túi áo, máy 1 đường may thưa cách đường vẽ góc túi 1 ly, kéo sợi chỉ để rút chun góc túi lại. Bề và lược cho nằm sát theo đường vẽ túi.

- Cách đặt túi trên: Miệng túi ngay trên đường hạ nách và cách đỉnh áo 5cm → 6cm.

- Cách đặt túi dưới: + cách đường may lai áo 4cm.  
+ cách đường đỉnh áo 7cm → 8cm.

9. Làm khuy và kết nút áo: tương tự như áo sơ mi bầu danton.

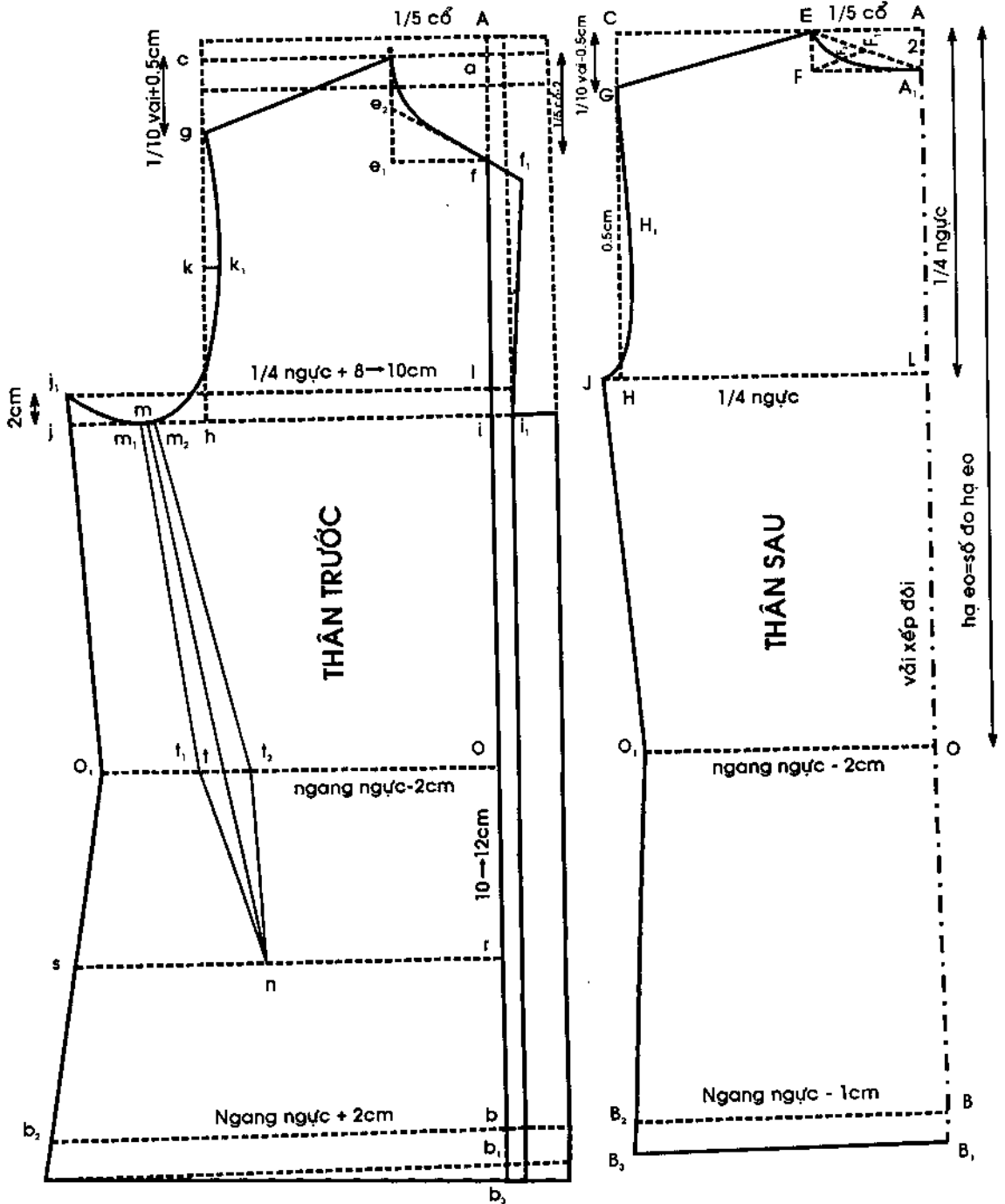

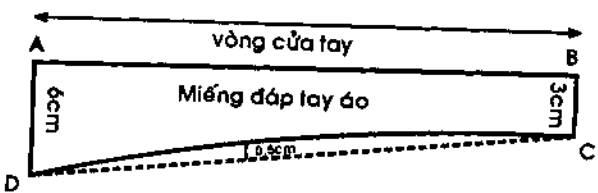
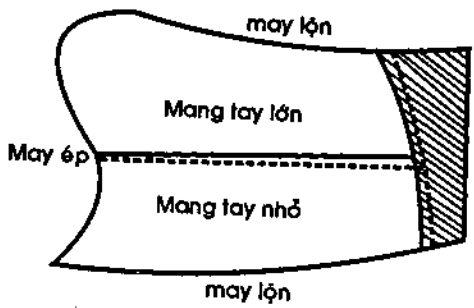
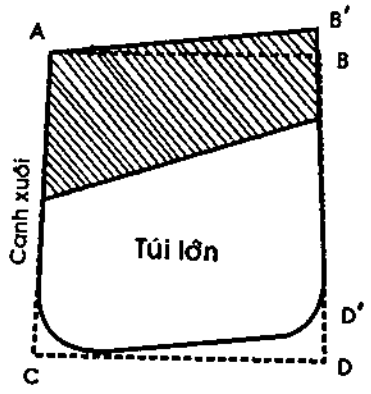
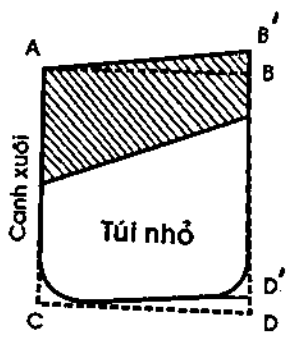
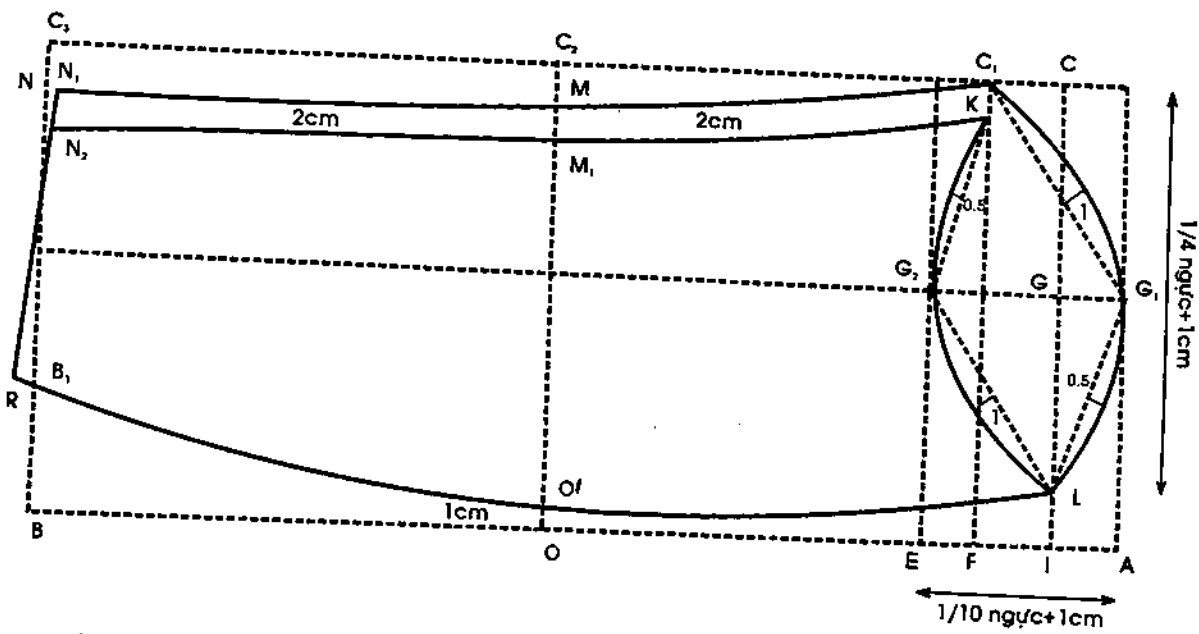



# Quần pyjama



## I. CÁCH ĐO:

1. Dài quần : Từ ngang thắt lưng đến gót chân.
2. Vòng hông: Đo vừa sát quanh chỗ nở nhất của hông.
3. Ống quần : Tùy thích.

## II. NI MẪU:

1. Dài quần : 100cm
2. Vòng hông: 88cm
3. Ống quần: 30cm

## III. CÁCH TÍNH VẢI:

1. Khố vải 0,90m: 2 dài quần + lưng + đường may
2. Khố vải 1,20m: Tùy thuộc vào số đo hông
  - a. Hông dưới 80cm: 1 dài quần + lưng + đường may.
  - b. Hông trên 80cm: 2 dài quần + lưng + đường may.
3. Vải khổ 1,50m: 1 dài quần + lưng + đường may.

## IV. CÁCH VẼ VÀ CẮT:

### A. THÂN TRƯỚC

1. Xếp vải: từ biên vải đo vào =  $\frac{1}{4}$  số đo vòng hông +  $\frac{1}{10}$  vòng hông + 2cm =  $\frac{88}{4} + \frac{88}{10} + 2\text{cm} = 32,80\text{cm}$ , gấp đôi vải lại, nếp gấp quay về phía người cắt, lưng quần phía tay phải, lai quần phía tay trái. Từ đầu vải phía tay phải chừa xuống 3cm để làm nếp lưng quần.

### 2. Cách vẽ:

$A_1A = 3\text{cm}$  nếp lưng

$AB = \text{dài quần} = \text{số đo} = 100\text{cm}$

$AC = \text{hạ đáy} = \frac{1}{4} \text{vòng hông} + 6\text{cm} = \frac{88}{4} + 6 = 28\text{cm}$

#### a. Vẽ đáy quần:

$AI = \text{ngang eo} = \frac{1}{4} \text{vòng hông} + \frac{1}{20} \text{vòng hông}$

$\frac{88\text{cm}}{4} + \frac{88\text{cm}}{20} = 22\text{cm} + 4,40\text{cm} = 26,40\text{cm}$

$CD = \text{ngang hông} = \frac{1}{4} \text{vòng hông} + \frac{1}{10} \text{vòng hông}$

$\frac{88\text{cm}}{4} + \frac{88\text{cm}}{10} = 22 + 8,80 = 30,80\text{cm}$

Kẻ  $ID_1$  thẳng góc với  $CD$ .  $D_1O = \frac{1}{3} D_1I$

Nối  $DO \rightarrow O_1$  là điểm giữa.

Nối  $O_1D_1 \rightarrow H$  là điểm giữa.

Vòng đáy thân trước qua các điểm  $IOHD$ .

#### b. Vẽ ống quần:

$BB_1 = \text{rộng ống} = \text{số đo} - 1\text{cm} = 30\text{cm} - 1\text{cm} = 29\text{cm}$

Nối  $D_1B_1$ .  $D_1D_2 = \frac{1}{3} D_1B_1$

Đánh cong  $D_2D$

## B. THÂN SAU

Liên với thân trước theo đường gấp đôi AB.

### a. Vẽ đáy quần:

$AI_1 = \text{ngang eo} = \text{ngang eo trước} - 2\text{cm} = 26,40\text{cm} - 2\text{cm} = 24,40\text{cm}$

$CC_1 = \text{thấp hơn hạ đáy thân trước } 1\text{ cm}$

$C_1P = \text{ngang mông sau} = \frac{1}{4} \text{ vòng mông} + \frac{1}{8} \text{ vòng mông} + 2\text{cm}$   
 $= 88/4 + 88/8 + 2 = 22 + 11 + 2 = 35\text{cm}$

Nối  $I_1O$ , đánh cong  $OP \rightarrow$  vòng đáy thân sau.

### b. Vẽ ống quần:

$B_1B_2 = 2\text{cm}$

$D_2D_3 = 3\text{cm}$

Nối  $B_2D_3$ , đánh cong  $D_3P$

### Cách cắt:

\* AB là đường gấp đôi

- Đường ống  
 - Đường đáy

{ chứa đều 1,50cm đường may

\* Dài quần = chứa 1cm để cặp lai.

\* Nẹp lai: dài = số đo vòng ống và rộng = 4cm.

Chung quanh chứa đều 1,50cm đường may

\* Nẹp lưng = liền hoặc rời

\* Nẹp liền = Từ A chứa thêm lên 3cm để làm nẹp bẻ xuống.

\* Nẹp rời = (Đường eo phía sau đo thêm lên 2cm,  $I_1I_2 = 2\text{cm}$ . Nối  $I_2A$ ).

Cắt một miếng vải thẳng: dài = vòng eo, rộng = 3cm

Chung quanh chứa đều 1,50cm đường may để cặp vào vòng eo và bẻ xuống phía bẻ trái quần, may dính lại để luồn thun.

\* Cửa quần: Từ O đến I của vòng đáy thân trước chứa ra 3cm đường may để may cửa quần như quần âu (nếu thích)

### V - QUY TRÌNH MAY:

1. Cặp lai quần bẻ ra bề mặt
2. Ráp đường ống
3. Ráp đường đáy
4. May cửa quần (nếu thích)
5. May lưng quần
6. Luồn thun hoặc dây lưng.

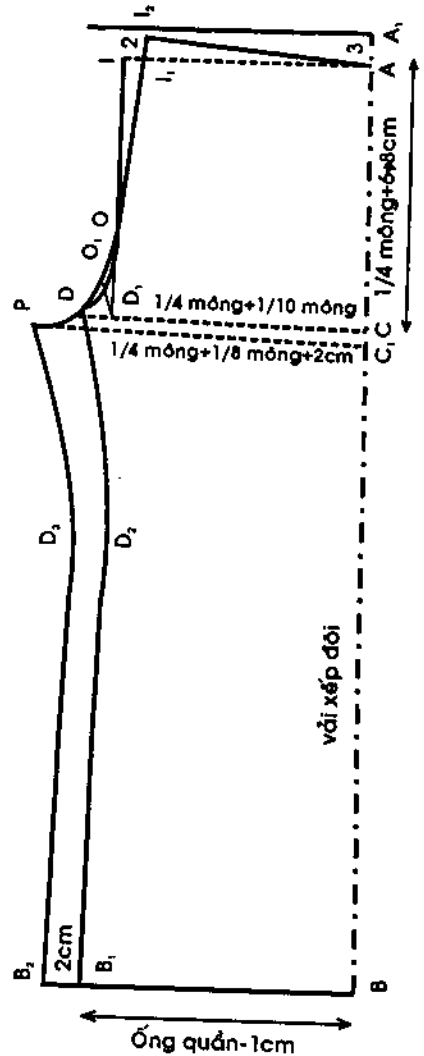

## Áo 4 túi (Sport)



### I - CÁCH ĐO:

1. Dài áo: đo từ xương ót xuống hông, nhắm ngang khoảng giữa cườm tay.
2. Hạ eo: đo từ xương ót xuống tới ngang thắt lưng.
3. Ngang vai: đo từ đầu vai bên trái sang đầu vai bên phải + 1cm → 2cm.
4. Dài tay: đo từ đầu vai đến trên cùi chỏ 5cm.
5. Cửa tay: đo dài tay đến đâu thì vòng thước dây đo bấp tay ngang khoảng đó, cộng 5cm cử động.
6. Vòng cổ: đo vừa sát quanh vòng chân cổ.
7. Vòng ngực: đo vừa sát vòng ngực.

### II - NI MẪU:

- |                     |                     |
|---------------------|---------------------|
| 1. Dài áo = 65cm    | 5. Cửa tay = 30cm   |
| 2. Hạ eo = 42cm     | 6. Vòng cổ = 36cm   |
| 3. Ngang vai = 40cm | 7. Vòng ngực = 84cm |
| 4. Dài tay = 24cm   |                     |

### III - CÁCH TÍNH VẢI:

1. *Khổ vải hẹp (dưới 1,20m)* = 2 dài áo + 1 dài tay (kể cả lai và đường may).
2. *Khổ vải rộng (trên 1,20m)* = 1 dài áo + 1 dài tay (kể cả lai và đường may).

### IV - CÁCH VẼ VÀ CẮT:

#### A. THÂN SAU

#### 1. Xếp vải:

Gấp được biên vải bề mặt úp vào nhau, 2 đường biên trùng nhau. Biên vải nằm về phía người đứng cắt. Từ biên vải đo vào 3cm, vạch 1 đường song song với biên vải. Từ đầu vải phía tay phải đo vào 2cm chừa đường may.

#### 2. Cách vẽ:

$$AA_1 = \text{hạ cổ} = 2\text{cm}$$

$$A_1B = \text{dài áo} = \text{số đo} = 65\text{cm}$$

$$BB_1 = \text{lai áo} = \text{tùy thích} = 3\text{cm}$$

$$A_1I = \text{hạ nách} = \frac{1}{4} \text{ số đo vòng ngực} = 84/4\text{cm} = 21\text{cm}$$

Từ I vạch ngang 1 đường.

$$A_1O = \text{hạ eo} = \text{số đo} = 42\text{cm. Từ O vạch ngang 1 đường.}$$

**a. Vẽ cổ áo:**

$AE = \text{vào cổ} = 1/5 \text{ số đo vòng cổ} = 36/5\text{cm} = 7,2\text{cm}$

$AA = \text{hạ cổ} = 2\text{cm.}$

Vẽ hình chữ nhật  $A_1FEA$

Vẽ 2 đường chéo hình này, gặp nhau tại điểm  $F_1$

$F_2$  là điểm giữa của  $FF_1$

Vẽ vòng cổ qua các điểm  $EF_2A_1$ .

**b. Vẽ nách áo:**

$AC = \text{ngang vai} = 1/2 \text{ số đo ngang vai} = 40/2\text{cm} = 20\text{cm}$

$CG = \text{hạ vai} = 1/10 \text{ số đo ngang vai} - 0,5\text{cm} = 40/10\text{cm} - 0,5\text{cm} = 3,5\text{cm.}$

Nối  $EG \rightarrow$  sườn vai.

$IJ = \text{ngang ngực} = 1/4 \text{ số đo vòng ngực} = 84/4\text{cm} = 21\text{cm}$

Từ  $G$  kẻ đường thẳng góc với  $IJ$ .

Khoảng giữa  $GH$  đo vào  $0,50\text{cm}$ , có điểm  $H_1$

Vẽ vòng nách qua các điểm  $GH_1I$ .

**c. Vẽ sườn áo:**

$OO_1 = \text{ngang eo} = \text{ngang ngực} - 2\text{cm} = 21\text{cm} - 2\text{cm} = 19\text{cm}$

$BB_2 = \text{ngang hông} = \text{ngang ngực} - 1\text{cm} = 21\text{cm} - 1\text{cm} = 20\text{cm}$

Nối  $JO_1B_2 \rightarrow$  đường sườn thân sau.

**d. Vẽ lai áo:**

Từ  $B_1$  vẽ 1 đường thẳng cách đều đường  $BB_2$  một khoảng bằng rộng lai áo.

Trên đường hạ eo, từ  $O$  đo vào  $1\text{cm}$ , có điểm  $T$ . Từ  $T$  kẻ thẳng xuống lai áo. Từ  $T$  nối tới  $A_1$ .  $A_1P = 2/3$  dài sau.

**3. Cách cắt:**

- Vòng cổ chứa 5 ly đường may.
- Sườn vai, sườn thân chứa 1,5cm đường may.
- Vòng nách chứa 1cm đường may.
- Lai áo chứa 5 ly đường may.

**B. THÂN TRƯỚC**

**1. Xếp vải:**

Gấp 2 biên vải bề mặt úp vào nhau. Từ biên vải đo vào  $4\text{cm}$  đỉnh và  $1,50\text{cm}$  gài nút.

Đặt thân sau đã cắt xong lên vải định cắt thân trước, ghi dấu những đường ngang vai, hạ nách, hạ eo, dài áo.

**2. Cách vẽ:**

$Aa = \text{dài trước ngắn hơn dài sau} = 1\text{cm}$

$ab = \text{dài trước} = AB \text{ thân sau} - 1\text{cm}$

$bb_1 = \text{lai áo} = \text{lai áo thân sau}$

$b_1b_3 = \text{sa vạt} = 2\text{cm}$

$ai = \text{hạ nách} = \text{thấp hơn hạ nách thân sau } 2\text{cm. } li = 2\text{cm}$

$ao = \text{hạ eo} = \text{trùng với hạ eo thân sau}$

**a. Vẽ cổ áo và ve áo:**

$ae = \text{vào cổ} = 1/5 \text{ số đo vòng cổ} = 36/5\text{cm} = 7,2\text{cm}$

$af = \text{hạ cổ} = 1/4 \text{ số đo vòng cổ} - \text{hạ cổ sau}$   
 $= 36/4\text{cm} - 2\text{cm} = 7\text{cm}$

Vẽ hình chữ nhật  $aee_1f$ .

Gọi  $e_2$  là điểm giữa của  $ee_1$ . Nối  $e_2f$  và từ  $f$  đo ra  $f_1$  bằng 3cm. Nối  $f_1 i_1$  ( $i_1$  là điểm kéo dài của  $i$  và nằm trên đường đỉnh) đánh cong vòng cổ tại  $e_2$ .

**Miếng đắp ve áo:** xem cách cắt ở bài Áo sơ mi bầu Danton.

**b. Vẽ nách áo:**

$ac = 1/2 \text{ số đo ngang vai} = 40/2\text{cm} = 20\text{cm}$

$cg = \text{hạ vai} = 1/10 \text{ số đo ngang vai} + 0,5\text{cm} = 40/10\text{cm} + 0,5\text{cm} = 4,5\text{cm}$

Nối  $eg \rightarrow$  sườn vai

$ij = \text{ngang ngực} = 1/4 \text{ số đo vòng ngực} + 8\text{cm} \rightarrow 10\text{cm cử động}$   
 $= 84/4\text{cm} + 8\text{cm} = 29\text{cm}$

$j$  đo thẳng lên, có điểm  $j_1$  và  $jj_1 = 2\text{cm}$

Kẻ  $gh$  thẳng góc với  $ij \rightarrow ih = ac$

$k$  là điểm giữa của  $gh$ .  $kk_1 = 1\text{cm}$

Chia  $hj$  làm 3 phần bằng nhau.  $hm = 1/3 hj$

Vẽ vòng nách qua các điểm  $j_1mk_1g$ .

**c. Vẽ sườn áo:**

$oo_1 = \text{ngang eo} = \text{ngang ngực} - 2\text{cm} = 29\text{cm} - 2\text{cm} = 27\text{cm}$

$bb_2 = \text{ngang hông} = \text{ngang ngực} + 2\text{cm} = 29 + 2\text{cm} = 31\text{cm}$

Nối  $b_2o_1j_1 \rightarrow$  đường sườn thân trước

Đo lại đường sườn áo của thân trước và thân sau bằng nhau (căn cứ theo đường sườn thân sau).

Nối  $b_3 b_4 \rightarrow$  đường sa vạt.

**d. Vẽ lai áo:**

Đường lai sẽ cách đều đường  $b_3 b_4 = 3\text{cm}$ , rộng lai sau.

**e. Vẽ banh eo:**  $or = 10\text{cm} \rightarrow 12\text{cm}$

Vẽ  $rs$  song song với  $oo_1$

Từ  $s$  đo vào  $n = 1/2 rs - 2\text{cm}$

Nối  $mn$ , gặp đường eo tại  $t$ .

Từ  $t$  đo qua mỗi bên  $1\text{cm}$  ( $tt_1 = tt_2 = 1\text{cm}$ ).

Từ m đo qua mỗi bên 0,5cm ( $mm_1 = mm_2 = 0,5cm$ )  
Vẽ ban eo:  $m_1 t_1 n$  và  $m_2 t_2 n$

### 3. Cách cắt:

Chừa đường may như thân sau.

### C. TAY ÁO

AB = dài tay = số đo = 24cm

AE = hạ nách tay =  $1/10$  số đo vòng ngực + 1cm  
 $= 84cm / 10 + 1cm = 9,4cm$

Từ E vạch ngang 1 đường.

AI =  $1/3$  AE =  $9,4cm / 3 = 3,13cm$

Từ I vạch ngang 1 đường

IF =  $1/3$  AE + 1cm =  $9,4cm / 3 + 1cm = 4,13cm$

Từ F vạch ngang 1 đường IL = 3cm

Tay áo có 2 miếng: miếng lớn và miếng nhỏ.

#### a. Miếng lớn:

LC = ngang tay =  $1/4$  số đo vòng ngực + 1cm =  $84cm / 4 + 1cm = 22cm$

Từ C vẽ đường song song với AB

$CC_1 = IF$                        $C_2M = 2cm$

Nối  $C_1M$  → đường sườn tay phía trước.

$MB_1 =$  cửa tay =  $1/2$  số đo cửa tay + 1cm =  $30cm / 2 + 1cm = 16cm$

$MN = 0,5cm$                        $B_1R = 1cm$

Nối NR → cửa tay miếng lớn.

Nối RL → sườn tay sau (chung cho cả 2 miếng).

G là điểm giữa của LC.

Từ G kẻ thẳng lên, có  $G_1$

Nối  $C_1G_1$ , đánh cong ở giữa 1cm.

Nối  $LG_1$ , đánh cong ở giữa 0,5cm.

Đường cong  $C_1G_1L$ : → vòng nách tay miếng lớn.

#### b. Miếng nhỏ:

$C_1K = MM_1 = 2cm$                       Nối  $KM_1$

Từ G kẻ thẳng xuống, có điểm  $G_2$

Nối  $KG_2$ , khoảng giữa vẽ lõm vào 0,50cm.

Nối  $G_2L$ , khoảng giữa vẽ lõm vào 1cm.

Đường cong  $KG_2L$  → vòng nách tay miếng nhỏ.

#### Cách cắt:

- Cắt chừa đều 1cm đường may chung quanh.

- Cắt 2 mảnh vải cho miếng lớn, 2 mảnh vải cho miếng nhỏ, và 2 mảnh vải

này phải cắt đối xứng nhau từng đôi một (lớn theo lớn, nhỏ theo nhỏ).

#### D. BẦU DANTON

Xem cách vẽ và cắt bầu áo ở bài *Áo sơ mi danton*.

#### E. MIẾNG CẦU VAI

Dùng thân sau đã cắt xong để vẽ cầu vai. Gấp vải theo canh ngang bằng  $\frac{1}{2}$  số đo ngang vai + 1cm đường may.

Đặt đường  $IA_1$  trùng với đường vải gấp đôi. Ghi dấu những đường vòng cổ, sườn vai, vòng nách.

Từ điểm hạ cổ  $A_1$  đo xuống bằng  $\frac{1}{20}$  số đo vòng ngực, đó điểm  $A_2$ . Từ  $A_2$  vạch ngang 1 đường, gấp đường hạ nách tại  $G_1$ .  $A_2$  đo xuống  $A_3 = 3\text{cm}$

Nối  $A_3G_1$ , khoảng giữa đánh cong 1cm.

#### Cách cắt:

- Cắt chừa đường may theo như thân sau
- Đường cong  $A_3G_1$  chừa 1cm đường may.

#### F. TÚI ÁO

##### 1. Túi nhỏ (ở trên):

$$\begin{aligned} AB &= \text{ngang miệng túi} = \frac{1}{4} \text{ số đo ngang vai} + 0,5\text{cm} \\ &= 40\text{cm} / 4 + 0,5\text{cm} = 10,5\text{cm} \end{aligned}$$

$$\begin{aligned} AC &= \text{bề sâu túi} = \text{vải xuôi} = \text{ngang miệng túi} + 2\text{cm} \\ &= 10,5\text{cm} + 2\text{cm} = 12,5\text{cm} \end{aligned}$$

$$\begin{aligned} CD &= \text{ngang đáy túi} = \text{ngang miệng túi} + 0,5\text{cm} \\ &= 10,5\text{cm} + 0,5\text{cm} = 11\text{cm}. \end{aligned}$$

Từ D đo lên 1cm, có điểm  $D_1$ .

Từ B đo lên 1cm, có điểm  $B_1$ . Nối  $AB_1$ ,  $CD_1$ .

Hai góc đáy túi có thể vẽ cong hoặc vạt cạnh tùy thích.

*\*Cắt chừa đều 1cm đường may chung quanh.*

#### Miếng đáy miệng túi:

- Phía to =  $\frac{1}{2}$  bề sâu túi.
- Phía nhỏ =  $\frac{1}{3}$  bề sâu túi.

*Đặt túi:* miệng túi ngang đường hạ nách và cách đường đỉnh từ 5cm  $\rightarrow$  6cm. Đường thẳng canh chỉ AC phía đỉnh áo, bên xéo lên 1cm hướng về phía nách áo.

*\*Cắt chừa đều 1cm đường may.*

##### 2. Túi lớn (ở dưới)

$$\begin{aligned} AB &= \text{ngang miệng túi} = \frac{1}{5} \text{ số đo vòng ngực} - 2,50\text{cm} \\ &= 84\text{cm} / 5 - 2,50\text{cm} = 14,30\text{cm} \end{aligned}$$

$$\begin{aligned} AC &= \text{bề sâu túi} = \text{ngang miệng túi} + 2\text{cm} \\ &= 14,3\text{cm} + 2\text{cm} = 16,3\text{cm} \end{aligned}$$

$$\begin{aligned} CD &= \text{ngang đáy túi} = \text{ngang miệng túi} + 1\text{cm} \\ &= 14,3\text{cm} + 1\text{cm} = 15,3\text{cm} \end{aligned}$$

Từ D đo lên 1cm, có điểm  $D_1$

Từ B đo lên 1cm, có điểm  $B_1$ . Nối  $AB_1, CD_1$

Hai góc đáy túi có thể vẽ cong hoặc vạt cạnh.

#### **Miếng đáy miệng túi:**

- Phía to =  $\frac{1}{2}$  bề sâu túi.
- Phía nhỏ =  $\frac{1}{3}$  bề sâu túi.

Cạnh xuôi miếng đáy túi là bề ngang túi.

*\*Nhớ cắt hai túi áo đối nhau và hai miếng đáy túi cũng thế. Cắt chừa đều 1cm đường may.*

#### **G. NẸP NGANG THẮT LƯNG**

$AB =$  bề dài = cạnh vải xuôi = ngang eo thân sau = 38cm

$AC =$  bề ngang = 4cm

Vẽ thành hình chữ nhật ABCD.

*\* Cắt chừa cạnh AB, CD 1cm đường may, cạnh AC, BD 1,5cm đường may.*

#### **H. MIẾNG ĐÁP TAY ÁO**

$AB =$  bề dài = số đo vòng cửa tay = 30cm

$AD =$  bề ngang phía lớn = 6cm

$BC =$  bề ngang phía nhỏ = 3cm

Nối DC, khoảng giữa vẽ cong vào 5 ly.

*\* Cắt chừa đều 1cm đường may.*

*Cắt 2 mảnh vải có 2 bề mặt úp vào nhau.*

#### **V- QUY TRÌNH MAY: Áo 4 túi gồm có các phần sau:**

- 2 thân trước.
- 2 thân sau.
- 2 mảnh lớn. } của tay áo
- 2 mảnh nhỏ. }
- 1 miếng cầu vai (vải đôi).
- 2 miếng đáp tay áo (cắt đối xứng nhau).
- 2 túi nhỏ với 2 miếng đáp túi.
- 2 túi lớn với 2 miếng đáp túi.
- 2 miếng đáp ve áo.
- 2 miếng vải may bầu áo và 1 miếng lót bầu.
- 2 nẹp ngang thắt lưng.

#### **Bắt đầu may:**

1. Trước hết lược và may 2 banh ở hông áo



2. *May ve áo*: đặt bề mặt của miếng đáp ve áp úp vào bề mặt thân trước ngay vòng cổ và đường sườn vai. Máy từ điểm  $f \rightarrow f_1$  và xuống  $i_1$ . Dùng kéo mũi nhọn nháp ngay điểm  $f$  cách đường may 0,15cm. Lộn miếng đáp ve áo vào bên trong, xếp đỉnh phía dưới áo thẳng lai và ủi cho ve áo thẳng. Bề mí vải phía dưới bằng đỉnh áo. Máy phần vải này cách mí vải bề vào 3 ly. Máy dính vào thân áo 1 khoảng 10cm từ đường vai xuống.

3. *May sóng áo thân sau* từ  $A_1$  đến P. Xếp 2 mí vải về một phía.

4. *May nếp thắt lưng* ngay đường hạ eo, từ eo lên 2cm, xuống 2cm

5. *May miếng cầu vai vào thân sau*.

6. *Ráp sườn vai thân trước và thân sau*

7. *Ráp đường sườn thân áo*.

8. *May bầu áo và ráp bầu áo vào thân*: Đặt hai miếng vải bầu và 1 miếng vải lót (miếng làm bề mặt để ở giữa, vải lót để ở ngoài). Máy chung quanh bầu áo, chừa phần ráp vào cổ áo lại. Lộn bầu áo cho bề mặt ra ngoài, bề bầu áo cho sát. Lược cho bầu áo dính vào thân sau (đặt chính giữa bầu, và chính giữa thân sau áo trùng nhau). Bầu áo phải cách phần nhon ve áo 1 khoảng 3cm ( $ff_1$  của thân áo). Mặt phải bầu áo úp vào bề trái thân áo. Máy lớp trên của bầu áo cho dính vào thân áo. Miếng còn lại (lớp dưới của bầu áo) vắt vào cho dính với thân áo (có thể ráp bầu vào cùng lúc với ráp miếng đáp ve).

9. *Tay áo và ráp tay áo vào thân*: May ép đường trước cánh tay, đường may ép miếng lớn bề qua miếng nhỏ cho 2 mảnh lớn nhỏ liền nhau.

Cặp miếng đáp tay vào. Đặt bề trái của tay úp vào bề mặt miếng đáp. Máy 1 đường cách mí vải 1cm. Lộn miếng đáp tay ra bề mặt tay áo. Máy cách bìa 1 ly sau khi đã bề bìa vào trong bề mặt tay áo. May lộn đường sau cánh tay. Máy đường thừa ở vòng nách tay áo khoảng trên vai, rút chỉ đường máy thừa này cho nách tay áo hơi cầm lại. Lược tay áo vào thân, sao cho phần vải ở cánh tay hơi phồng lên (điểm G1 ngay đường sườn ráp sườn vai). Máy đường nách tay.

10. *Lên lai áo*: Ủi sát phần lai vào bề trái. May ở bề mặt cách mép lai ở bề trái 2 ly.

11. *May túi áo*: may miếng đáp túi vào túi như may cửa tay áo. Tại góc tròn của túi áo, máy một đường máy thừa cách đường vẽ góc túi 1 ly, kéo sợi chỉ để góc chụm góc túi lại. Bề và lược cho nằm sát theo đường vẽ túi.

\* *Cách đặt túi trên*: tương tự như áo sơ mi

\* *Cách đặt túi dưới*: - Cách lai áo 4cm

- Cách đường đỉnh áo 7cm  $\rightarrow$  8cm

12. *Làm khuy và kết nút*: tương tự như Áo sơ mi bầu đanton.

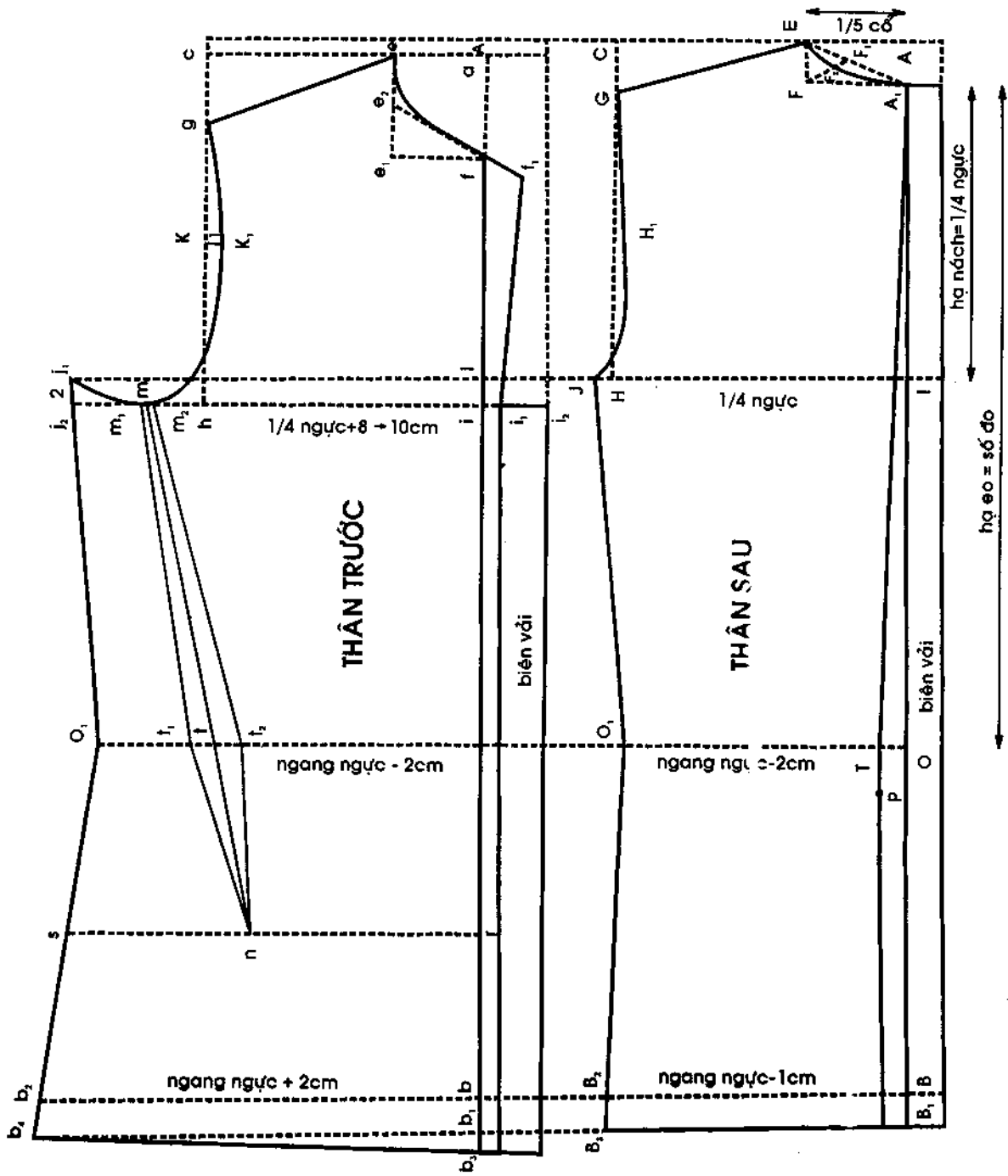

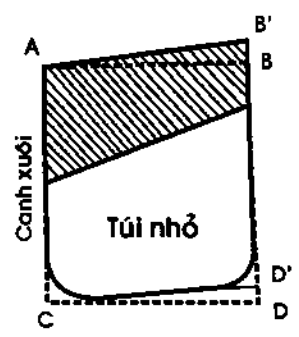
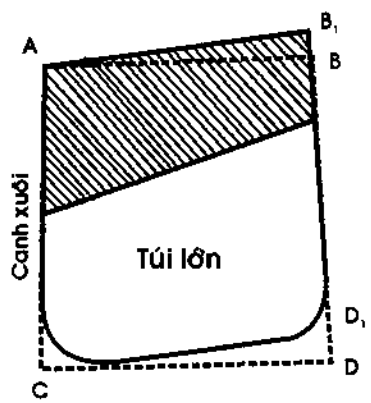
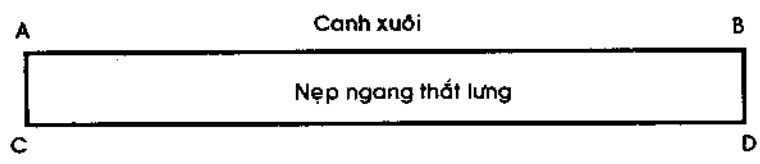
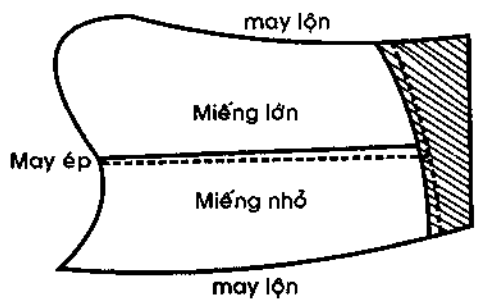
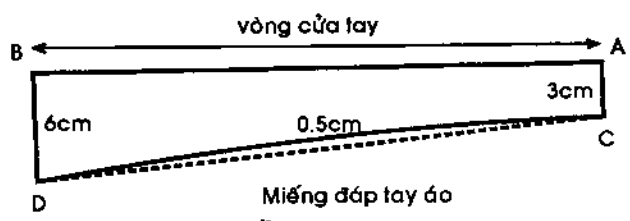
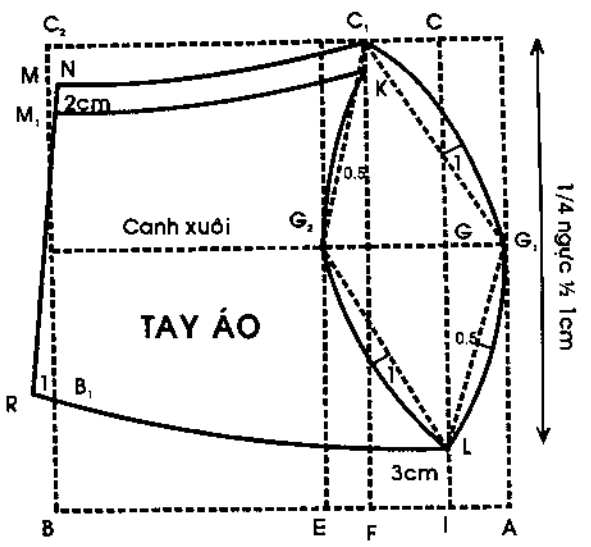
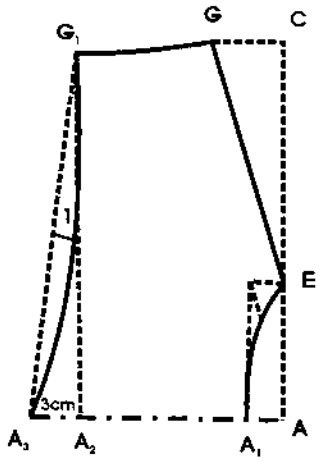

# Quần âu nam có li lưng liền

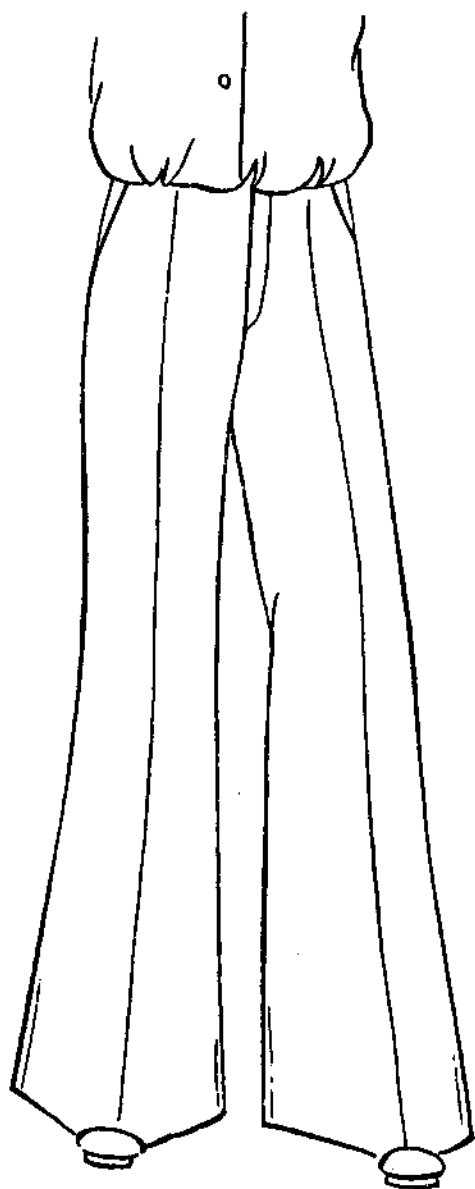

## I - CÁCH ĐO:

1. Hạ gối: từ eo đến ngang đầu gối
2. Dài quần: đo từ eo đến mắt cá chân (có thể dài hơn tùy thích).
3. Vòng eo: đo vừa sát quanh vòng eo
4. Vòng mông: đo quanh chỗ nở nhất của mông.
5. Ống quần: tùy thích

## II - NI MẪU:

1. Hạ gối = 53cm
2. Dài quần = 100cm
3. Vòng eo = 74cm
4. Vòng mông = 88cm
5. Ống quần = 26cm

## III - CÁCH TÍNH VẢI

1. Vải khổ 0,90m = 2 lần dài quần (kể cả lưng + lai)
2. Vải khổ 1,20m = 1 dài quần kể cả lưng và lai + 0,50cm.
3. Vải khổ 1,50m = 1 dài quần kể cả lưng + lai

## IV - CÁCH VẼ VÀ CẮT:

### A. THÂN TRƯỚC

1. **Xếp vải:** Xếp hai mép biên vải trùng nhau, mặt phải vào trong, trái ra ngoài.

- biên vải quay vào phía trong người cắt.
- đầu vải phía tay phải.
- biên vải đo vào 1,50cm
- đầu vải đo xuống 1cm

} để làm đường may

## 2. Cách vẽ:

$A_1A$  = lưng quần = 4cm

$AB$  = dài quần = số đo = 100cm

$BB_1$  = lai quần = tùy thích, trung bình 5cm

$AC$  = hạ đáy =  $\frac{1}{4}$  số đo vòng mông =  $88/4 = 22$ cm

(Nếu muốn mặc rộng thì + 1cm)

$AD$  = hạ gối = số đo = 53cm

oặc tính như sau: đặt đầu thước dây ở giữa đường hạ đáy AC xuống đến dài quần, chia đôi, vạch ngang 1 đường là đường hạ gối).

### **Vẽ lưng quần:**

AI = giảm vào 1cm – đánh cong CI tại khoảng giữa của AC

IJ = ngang eo =  $\frac{1}{4}$  vòng eo + 4cm xếp li (nếu thích mặc có li)  
 $= 74/4 + 4 = 22,50\text{cm}$

**Vẽ li quần:** ngang đường chính trung đo qua phía hông 4cm và máy 1 li sống dài  $\rightarrow 5\text{cm}$  (may qua khỏi đường eo 0,50cm), nếp gấp quay về phía hông quần).

### **Vẽ đáy quần:**

**Đáy quần phía bên trái:**

CF = ngang hông =  $\frac{1}{4}$  số đo vòng hông + 1/16 hông  
 $= 88/4 + 88/16 = 27,50\text{cm}$ .

FG = cửa quần = 2,50cm

Nối GJ, chia 3 khoảng bằng nhau  $\rightarrow GP = 1/3 GJ$

Đánh cong PF, đáy quần qua các điểm JPF.

**Đáy quần phía bên phải:** Vì có miếng đấp cửa quần (Baguette) nên có vài điểm khác.

Bên trái = Ff = giảm cửa quần = 1,50cm

Gg = đo vào 1,50cm.

Nối gJ, chia 3  $\rightarrow gp = 1/3 gJ \rightarrow$  đánh cong pf – đáy quần qua các điểm Jpf.

**Vẽ đường chính trung** = chia đôi khoảng ngang hông CG có điểm O.

Từ O vẽ đường thẳng song song với đường biên vải, gấp dài quần tại M, gấp đường hạ gối tại N và gấp đường ngang eo tại H.

- Đường HONM là đường chính trung.

**Vẽ đường sườn ống quần:**

$MM_1 = MM_2 = \frac{1}{2}$  số đo ống quần - 1 =  $26/2 - 1 = 12\text{cm}$ .

$NN_1 = NN_2 = \frac{1}{2}$  ngang gối =  $\frac{1}{2}$  ngang hông - 1cm  $\rightarrow 2\text{cm}$   
 $= 27/2 - 1 = 12,50\text{cm}$

Nối  $N_1C$  và  $N_2F$  (khoảng giữa  $N_1C$  để thẳng hoặc đánh cong vào 0,50cm, khoảng giữa  $N_2F$  đánh cong vào 1cm).

Nối  $N_1M_1$  và  $N_2M_2$ .

**Lai quần:** từ  $B_1$  vẽ một đường thẳng cách đều  $M_1M_2$  một khoảng bằng rộng lai.

(- Đường ống bên trái qua các điểm F  $N_2M_2$ .)

(- Đường ống bên phải qua các điểm f  $N_2M_2$ .)

**Cách cắt:**

- Lưng quần chừa 1cm đường may.

- Lai quần cắt sát.

- Đường hông, đường ống chừa 2cm.

- Đường đáy = từ dưới đáy chừa 1cm lên đến lưng chừa 1,50cm.

## B. THÂN SAU

Cắt thân trước xong đặt lên phần vải để vẽ thân sau, ghi dấu các đường hông ngang eo, ngang hông, hạ gối, lai quần và ghi các điểm ống  $M_2$ , gối  $N_2$ , hông F C xuống vải:

$A_1A$  = lưng quần = 4cm (chừa 1cm đường may ở đầu vải)

$AC$  = hạ đáy = dài hơn hạ đáy thân trước 1cm = 22cm + 1cm = 23cm.

Hạ gối và dài quần bằng thân trước, lai quần giống như thân trước.

Đường hông không giảm vào như thân trước. Ai thêm ra = 2cm.

Nối ci → đường hông sau,  $ii_1$  = 4cm lưng quần.

### a. Vẽ lưng quần:

$ij$  = ngang eo =  $\frac{1}{4}$  vòng eo + 3cm xếp li

=  $74/4 + 3 = 21,50$ cm (nhấn banh eo = chia  $ij$  làm 2 đoạn bằng

nhau để nhấn 1 banh eo rộng 3cm và dài 6 → 8cm).

Kẻ  $i_1j_1 // ij$ .  $i_1j_2$  = đo lên 1cm.

Nối  $i_1j_2$  → đường ngang lưng quần

### b. Vẽ đáy quần:

$cf$  = ngang hông =  $\frac{1}{4}$  vòng hông +  $\frac{1}{8}$  hông + 1 → 2cm

=  $88/4 + 88/8 + 1,5 = 34,50$ cm

$ce$  =  $\frac{1}{4}$  vòng hông = 22cm

Nối  $ej$  chia 3 khoảng:  $ep = \frac{1}{3} ej$

Nối  $pf$  →  $r$  là điểm giữa.

Nối  $re$  →  $v$  là điểm giữa.

Đáy quần qua các điểm  $j$   $p$   $v$   $f$ .

### c. Vẽ ống quần:

$M_2 m_3 = 4$ cm       $N_2 n_3 = 4$ cm

(đường ống thân sau cách đều đường ống thân trước 4cm (bắt đầu từ  $N_2$  trở xuống  $M_2$ ).

Nối  $n_3f$ , khoảng giữa đánh cong vào 2cm.

(Đường hông  $M_1C$  giống thân trước).

Cách cắt: Chừa đường may giống như thân trước.

## V - QUY TRÌNH MAY:

1. May li thân trước và nhấn banh thân sau.
2. May túi quần: túi sau và túi hông.
3. Ráp hông quần.
4. Ráp đường ống.
5. May lưng quần.
6. Ráp đáy quần - May miếng đấp cửa quần - Gắn dây kéo.

7. Lên lai quần.
8. Kết nút + kết móc.
9. May 6 dây vải bên ngoài lưng quần.

## VI – HƯỚNG DẪN CÁCH MAY:

- Trước khi may phải vắt sổ.

### A- MAY TÚI QUẦN:

1. Túi sau: Nhấn banh eo của thân sau xong mới bắt đầu may túi.

- Hạ miệng túi = từ trên lưng quần đo xuống 9 → 10cm (kể cả bề cao lưng).
- Ngang miệng túi =  $1/8$  vòng hông + 1cm =  $88/8 + 1 = 12$ cm, chia đôi khoảng giữa 2 banh, lấy qua mỗi bên 6cm.

**\*Cách cắt vải để may hai túi sau:**

**a. Vải túi:** (loại vải mềm, xấu) cắt 2 miếng:

- rộng: hơn miệng túi 4cm =  $12 + 4 = 16$ cm;
- dài: 45cm, may xong túi dài 16 → 17cm (có thể nối ở đường đáy túi).

**b. Vải viền:** có thể viền tròn hoặc viền đẹp (chọn 1 trong 2 cách viền):

**Viền tròn:**

- \* 4 miếng vải viền (vải xéo) cùng loại với quần
  - 2 miếng viền miệng túi phía trên =  $14 \times 3$
  - 2 miếng viền miệng túi phía dưới =  $14 \times 8$
- \* 4 miếng vải lót =  $13\text{cm} \times 0,8\text{cm}$

**Viền đẹp:**

- \* 4 miếng vải viền (vải xuôi) cùng loại với vải quần.
  - 2 miếng =  $14 \times 4$
  - 2 miếng =  $14 \times 6$
- \* 2 miếng vải lót =  $13\text{cm} \times 1,50\text{cm}$

**c. Vải lót = giống vải quần =  $14\text{cm} \times 5\text{cm}$**

**\*Cách may túi sau:** (chọn 1 trong 2 cách viền)

❖ **Viền tròn:** Vẽ miệng túi 12cm, đặt vải may túi: đặt vào bề trái miệng túi.

- ✓ Đặt miếng vải viền nhỏ ( $14 \times 3\text{cm}$ ) vào bề mặt miệng túi phía trên, một miếng lót lên miếng này.
- ✓ Đặt miếng vải viền lớn ( $14 \times 8\text{cm}$ ) vào bề mặt miệng túi phía dưới, một miếng lót lên trên miếng này (cả 2 miếng lót đặt cách miệng túi chừng 0,3 → 0,4cm).
- ✓ May hai đường cách miệng túi 0,50cm, dài 12cm.
- ✓ Nhấp xéo góc, lộn qua bề trái.
- ✓ May miếng vải xéo vào miệng túi.
- ✓ Bề miếng vải xéo to và may dính vào miệng túi.
- ✓ Gấp miếng vải may túi cách lưng quần 3cm, làm dấu miệng túi xuống vải

may túi và đặt may dính vải lót (14 x 5cm) ngay vị trí vừa làm dấu, (đường may cao hơn miệng túi 1cm).

- ✓ May dính vào miệng túi phía trên.
- ✓ Bề mặt dính 2 bọ hai bên miệng túi.

❖ Viên đẹp: (vẽ miệng túi 12cm)

- ✓ Đặt vải may túi vào bề trái quần đặt vào miệng túi phía dưới.
- ✓ Đặt miếng viền rộng 4cm lên miếng túi phía trên, may cách vào 0,50cm, lộn sang bề trái và bề sát đường may.
- ✓ Đặt miếng viền rộng 6cm và miếng lót (13 x 1,5cm) lên miếng túi dưới, may cách vào 0,50cm, lộn sang bề trái và bề xuống, nếp gấp cách đường may 1cm (bề rộng đường viền)
- ✓ May dính vải viền vào miệng túi.
- ✓ Gấp miếng vải may túi cách lưng quần 3cm, làm dấu miệng túi và đặt may dính với vải lót của miệng túi phía trên.
- ✓ Cuối cùng lật sang bề mặt, may một bên miệng túi một đường máy hình góc nhọn 0,50m và làm 2 bọ ở hai đầu.

**2. Túi hông:** May 2 túi.

- Hạ miệng túi = từ trên lưng quần đo xuống khoảng 6 → 7 cm
- Dài miệng túi = 15 → 16cm

**Cách cắt vải may túi:**

**a. Vải túi** = loại vải mềm, xấu (2 miếng)

AB = bề ngang = 17cm, bên thân phía trước giảm bớt 1cm =

Ab = 17cm - 1cm = 16cm

BC = hạ miệng túi = dài miệng túi + 3cm = 16 + 3 = 19cm (để khi bề lưng xuống túi nằm trong nếp lưng).

CE = dài đáy túi = 8 - 9cm

**b. Vải lót** = cắt 4 miếng cùng loại với vải quần

- 2 miếng dài hơn hạ miếng túi 2cm và rộng 5cm (đặt với miệng túi bên thân sau, trên miếng vải túi không giảm 1cm)
- 2 miếng dài bằng 2 miếng trước và rộng 3cm (đặt với miệng túi bên thân trước).

**Cách may túi hông:**

- May dính miếng lót túi (22 x 5cm) vào hông thân sau.
- May dính miếng lót túi (22 x 3cm) vào hông thân trước.
- May dính đường hạ miệng túi BC vào miếng lót thân sau.
- May dính đường hạ miệng túi bc vào miếng lót thân trước.
- Bề mí và may phần đáy túi.



## B. MAY MIẾNG ĐÁP CỦA QUẦN (baguette)

**1. Miếng đáp phía bên trái** = đặt thân quần lên một miếng vải thừa để cắt miếng đáp của quần, lấy dấu đường đáy và đường lưng.

AB = bề ngang phía trên lưng = 4cm

AC = bề dài cao hơn điểm hạ đáy 2,50cm

Từ C vẽ cong theo đường đáy đến B.

**Cách cắt:**

- Cắt 3 miếng giống nhau (nếu gài nút).
- Cắt 1 miếng nếu gắn dây kéo (fermeture).
- Đường cong CB chừa 0,50cm để làm đường may.
- Đường đáy AC chừa đường may giống thân trước.

**2. Miếng đáp phía bên phải** = cắt thêm 2 miếng đáp giống như trên nhưng có phần nhọn phía trên lưng (điểm B<sub>1</sub>) vẽ nhọn ra 1,50cm khi cắt đường đáy AC cũng chừa đường may giống thân trước.

**3. Cách may miếng đáp cửa quần và ráp đáy quần:**

- Ráp hai miếng đáp bên phải vào cửa quần bên phải.
- Ráp một miếng đáp bên trái vào cửa quần bên trái – gắn dây kéo (nếu không gài nút ở cửa quần).
- Ráp đường đáy quần đến đầu miếng đáp.
- Ráp tiếp hai miếng đáp bên trái (nếu gài nút ở cửa quần).

## C. RÁP HÔNG QUẦN

- Từ trên lưng quần may xuống 6 – 7cm
- Chừa 1 khoảng 16 = 17cm để làm miệng túi
- Tiếp tục may hết ống quần.

## D. MAY LƯNG QUẦN

- Cắt 1 miếng nẹp lưng rộng hơn lưng quần 2cm = 4 + 2 = 6cm và dài bằng vòng eo + 3cm.
- 1 miếng lót (vải cứng) bề rộng bằng rộng lưng và dài bằng vòng eo.

**Cách may:**

- May miếng lót vào nẹp lưng.
- Đặt nẹp lưng vào lưng quần, 2 mặt phải úp vào nhau, may dính lại.
- Bề nẹp lưng sang bề trái, sát đường may, vắt dính vào đường eo hoặc may dính sát mép đường may đầu tiên của lưng quần.

## E. KẾT NÚT + KẾT MÓC

Nếu cửa quần không gắn dây kéo:

- Kết 4 nút trên miếng đắp cách cửa quần 0,50cm, thêm 1 nút ở đầu nhọn của miếng đắp phía bên phải.
- Làm khuy trên miếng đắp bên trái, đối xứng với nút.
- Kết thêm một cặp móc ở dưới khuy và nút trên cùng (phía lưng quần).

## F. MAY 5 DÂY VẢI

Rộng 0,50cm, dài 4cm (sau khi may xong) để giữ dây lưng quần (dây nịt)

- 2 dây nằm cạnh đường chính trung.
- 2 dây nằm gần đường hông thân sau.
- 2 dây nằm cạnh đường ráp thân sau.

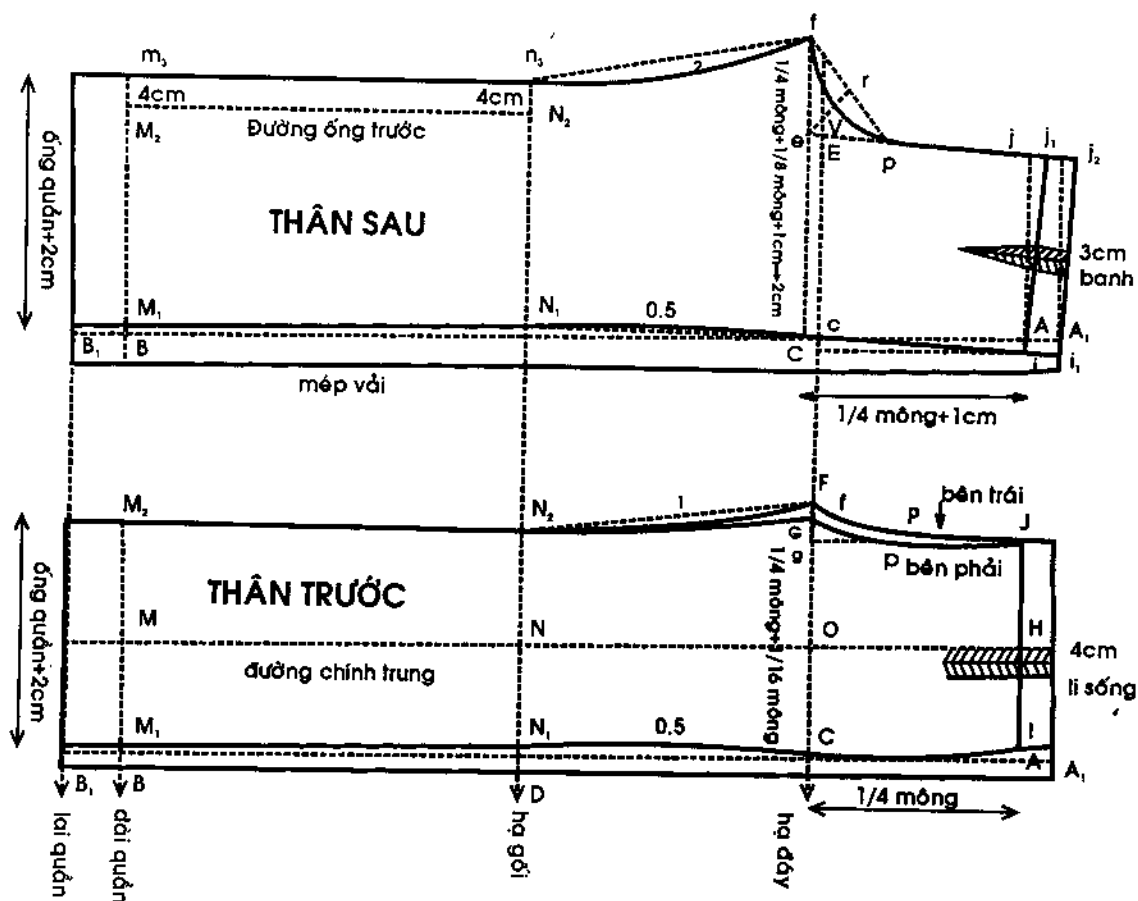

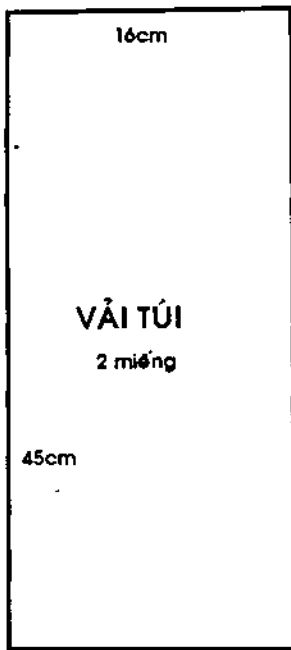

**Viên tròn**

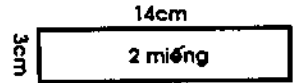
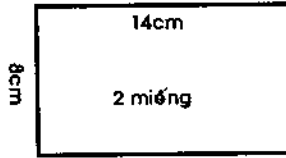

**Viên dẹp**

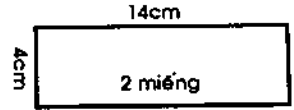
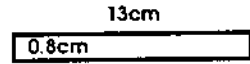

**Miếng lót**

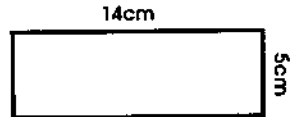
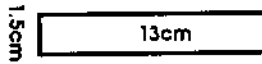

**Túi hông**

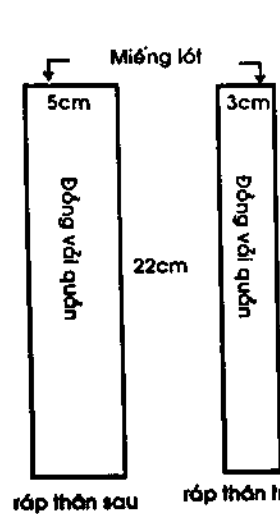

**Miếng đáp bên phải**

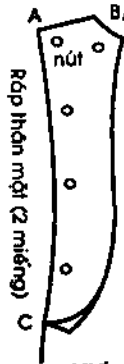

**Miếng đáp bên trái**

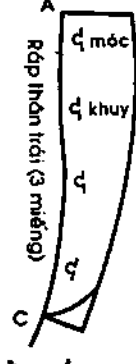

**Miếng đáp cửa quần**

**viên tròn**

14cm

H-1

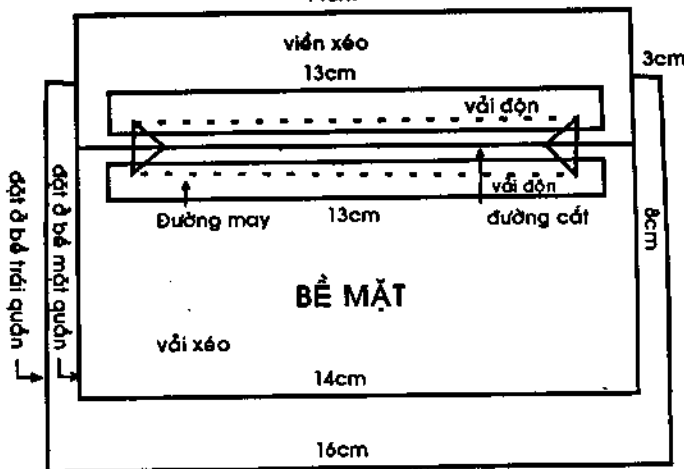
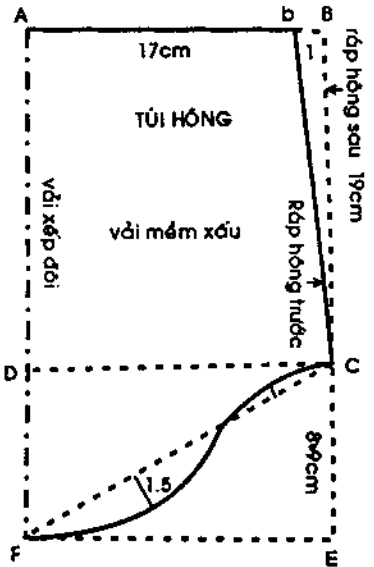

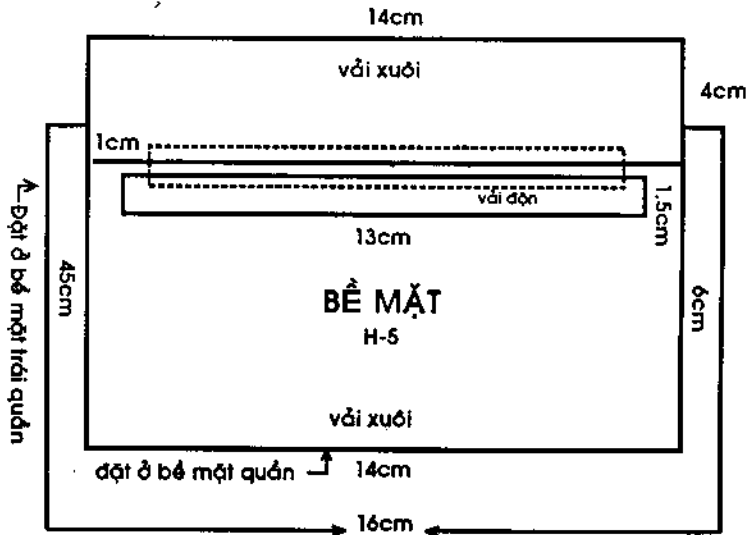
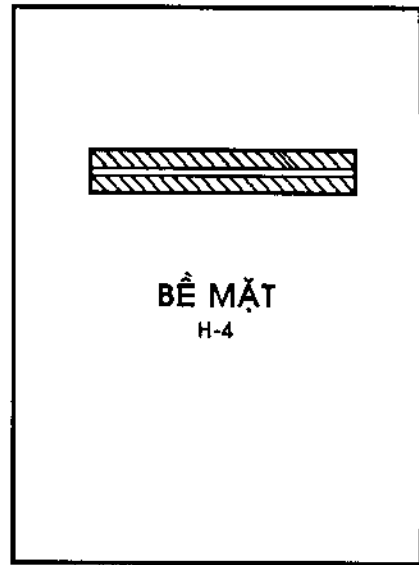
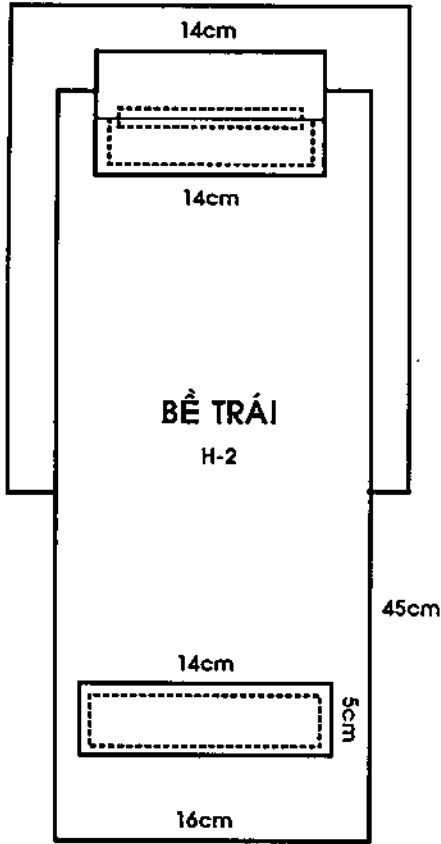

Cách viền tròn miệng túi vải quần

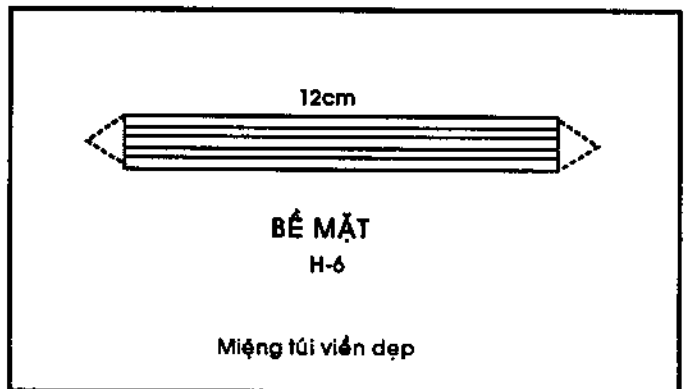
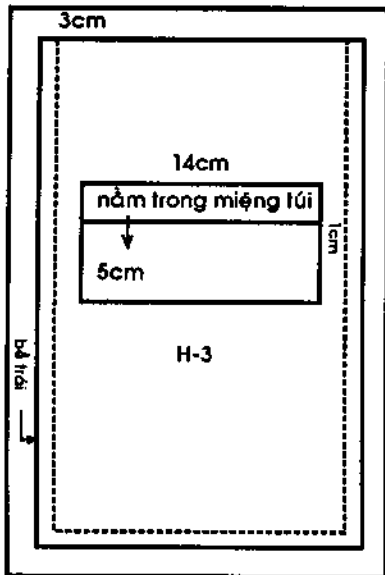

# Quần âu nam không li lưng rời

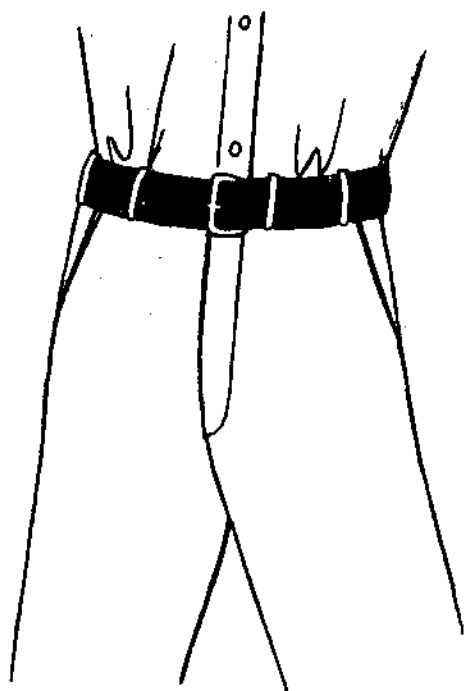

## I - CÁCH ĐO. NI MẪU. CÁCH TÍNH VẢI

Giống quần có li, lưng liền.

## II - CÁCH VẼ VÀ CẮT:

### A- THÂN TRƯỚC

1. Xếp vải: giống quần có li, lưng liền.

2. Cách vẽ: (chú ý: không chừa 4cm lưng).

$$AB = \text{dài quần} = \text{số đo} = 100\text{cm}$$

$$BB_1 = \text{lai quần} = 5\text{cm}$$

$$AC = \text{hạ đáy} = \frac{1}{4} \text{ số đo vòng hông} + 1 \rightarrow 2\text{cm} \\ = 88\text{cm}/4 + 1\text{cm} = 23\text{cm}$$

$$AD = \text{hạ gối} = \text{số đo} = 53\text{cm}$$

#### a. Vẽ lưng quần:

$$AI = \text{giảm vào} 1\text{cm}$$

Đánh cong CI tại khoảng giữa của AC.

$$IJ = \text{ngang eo} = \frac{1}{4} \text{ số đo vòng eo} \\ = 74\text{cm}/4 = 18,50\text{cm}$$

#### b. Vẽ đáy quần:

Đáy quần phía bên trái:

$$CF = \text{ngang hông} = \frac{1}{4} \text{ số đo vòng hông} + \frac{1}{16} \text{ hông} \\ = (88/4 + 88/16) = 27,50\text{cm}$$

$$FG = \text{cửa quần} = 2,50\text{cm}$$

Nối GJ; chia 3 khoảng bằng nhau GP = 1/3 GJ.

Đánh cong PF; đáy quần qua các điểm JPF.

Đáy quần phía bên phải: Giống quần có li, lưng liền.

c. Vẽ đường chính trung: giống quần có li, lưng liền.

d. Vẽ đường sườn ống quần:

$$MM_1 = MM_2 = \frac{1}{2} \text{ số đo ống quần} - 1 = 26\text{cm}/2 - 1\text{cm} = 12\text{cm}$$

$$NN_1 = NN_2 = \frac{1}{2} \text{ ngang gối} = \frac{1}{2} \text{ ngang hông} - (1\text{cm} \rightarrow 2\text{cm}) \\ = 27,50\text{cm}/2 - 1 = 12,75\text{cm}$$

Nối N<sub>1</sub>C và N<sub>2</sub>F. (khoảng giữa N<sub>1</sub>C đánh cong vào 0,50cm, khoảng giữa N<sub>2</sub>F đánh cong vào 1cm). Nối N<sub>1</sub>M<sub>1</sub> và N<sub>2</sub>M<sub>2</sub>.

\*Lai quần: giống quần có li, lưng liền.

### 3. Cách cắt:

- Lưng quần chừa 1cm đường may.
- Lai quần cắt sát.
- Đường hông, đường ống chừa 2cm. Đường đáy chừa 1cm.

## B. THÂN SAU (không chừa 4cm lưng quần)

AC = hạ đáy = dài hơn hạ đáy thân trước 1cm = 23cm + 1cm = 24cm

Hạ gối và dài quần bằng thân trước.

Lai quần = giống thân trước.

Đường hông AC để thẳng. Ai = thêm ra 2cm. Nối Ci → đường hông sau.

### a. Vẽ lưng quần:

ij = ngang eo =  $\frac{1}{4}$  số đo vòng eo + 3cm xếp li =  $74\text{cm}/4 + 3\text{cm} = 21,50\text{cm}$

Nhấn banh eo = banh nằm giữa ngang eo và song song với đường đáy, dài =  $\frac{1}{10}$  vòng hông.

jj<sub>1</sub> = đo lên 1cm.

Nối j<sub>1</sub>i

ij<sub>1</sub> → đường ngang eo

### b. Vẽ đáy quần:

cf = ngang hông =  $\frac{1}{3}$  số đo vòng hông +  $\frac{1}{8}$  số đo vòng hông + 1 → 2cm  
=  $88\text{cm}/4 + 88\text{cm}/8 + 1 = 34\text{cm}$

ce =  $\frac{1}{4}$  số đo vòng hông =  $88\text{cm}/4 = 22\text{cm}$ .

Đáy quần = vẽ giống như quần có li, lưng liền.

### c. Vẽ ống quần: Giống quần có li, lưng liền.

*Cách cắt:*

- Lưng quần: chừa 1cm đường may.

- Lai quần: cắt sát.

- Đường hông, đường ống chừa 2cm

- Đường đáy: từ dưới đáy chừa 1cm (phần cong); lên đến lưng chừa 2,50cm (trừ hao, khi eo to, nới rộng).

## III – QUY TRÌNH MAY:

1. Nhấn banh thân sau.

2. May túi quần: túi sau và túi hông.

3. Ráp hông quần.

4. Ráp đường ống.

5. May lưng quần.

6. Ráp đáy quần – May miếng đắp cửa quần – Gắn dây kéo.

7. Lên lai quần.

8. Kết nút + kết móc.

9. May 6 dây vải bên ngoài lưng quần.

## HƯỚNG DẪN CÁCH MAY

Giống quần có li, lưng liền, chỉ khác phần may lưng (cạp lưng rời) và túi bên hông: áp dụng loại túi xéo (may tương tự như túi bên hông loại thẳng, gấp vải lại ở phần xéo miệng túi).

### *Cách cắt lưng quần:*

*\*Bên phải:*

- Cắt 2 miếng nẹp lưng (vải quần) có bề ngang 6cm và bề dài bằng  $\frac{1}{2}$  số đo vòng eo + 5cm.

- Cắt 1 miếng vải lót (vải cứng) bề rộng bằng 4cm và dài bằng  $\frac{1}{2}$  số đo vòng eo + 4cm.

**\*Bên trái:**

- Cắt 2 miếng nẹp lưng (vải quần) có bề ngang 6cm và bề dài bằng  $\frac{1}{2}$  số đo vòng eo + 10cm
- Cắt 1 miếng vải lót (vải cứng) bề rộng bằng 4cm và dài bằng  $\frac{1}{2}$  số đo vòng eo + 9cm.

**Cách may:**

- May 2 miếng lót vào vải nẹp lưng (dài may với dài, ngắn may với ngắn).
- Vải nẹp lưng còn lại, miếng ngắn may dính vào lưng bên phải (đặt bề mặt vải nẹp lưng úp vào bề mặt vải quần).
- Vải nẹp lưng còn lại, miếng dài may dính vào lưng bên trái.
- Đặt vải nẹp lưng có miếng lót vừa may lên lưng quần (miếng ngắn đặt bên phải) cho 2 bề mặt úp vào nhau, may sát miếng vải lót, gấp miếng vải nẹp lưng có miếng lót vào trong bề trái quần, may chung quanh lưng.
- Miếng bên trái (miếng dài) cũng may tương tự nhưng có đầu nhọn cho dài ra tới sợi dây đeo lưng quần bên phải (dây đeo này đặt ngay đường chính trung bên phải).

**\*Chú ý:** Miếng lưng bên tay trái có thể cho bằng với vòng eo cũng được, tùy thích. (Trường hợp này, miếng cặp lưng chỉ cắt dài hơn  $\frac{1}{2}$  vòng eo khoảng 5cm).

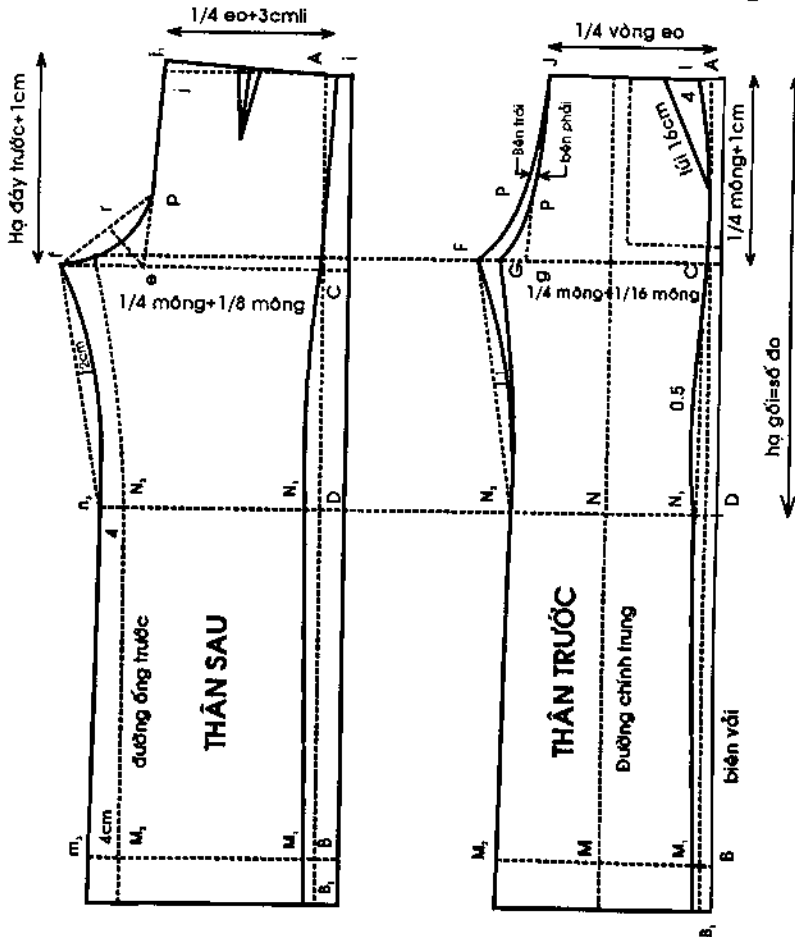

# Quần đùi thể thao

## I - NI MẪU:

- Vòng eo = 70cm
- Vòng mông = 88cm

## II - CÁCH VẼ:

$$AA_1 = \text{lưng quần} = 3\text{cm}$$

$$A_1B = \text{dài quần} = \text{hạ đáy}$$

$$= \frac{1}{4} \text{ vòng mông} + 6\text{cm}$$

$$= \frac{88}{4} + 6\text{cm} = 28\text{cm}$$

$$A_1C = \text{ngang eo}$$

$$= \frac{1}{4} \text{ vòng mông} + 1\text{cm}$$

$$= \frac{88}{4} + 1\text{cm} = 23\text{cm}$$

$$BD = \frac{1}{4} \text{ vòng mông} + 2\text{cm}$$

$$= \frac{88}{4} + 2\text{cm} = 24\text{cm}$$

Nối CD và kéo dài ra, lấy đoạn DE = 3cm  
Nối BE

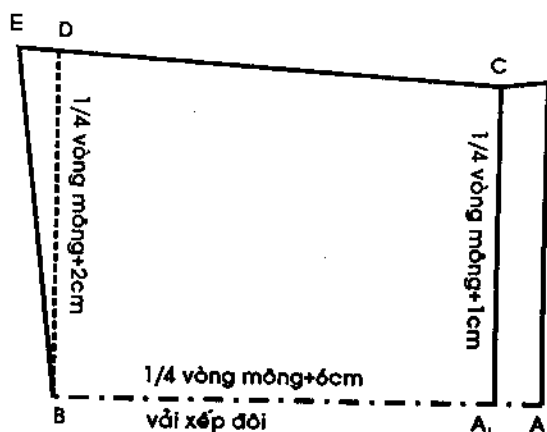
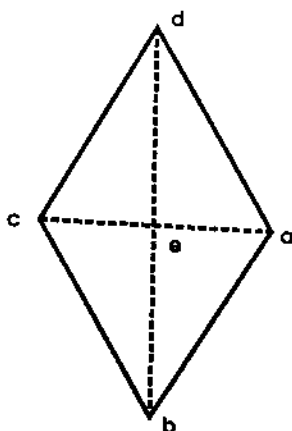
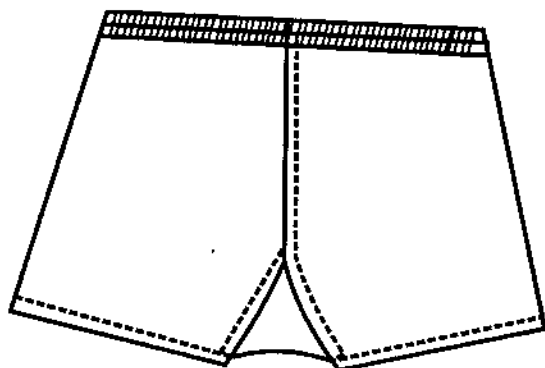

## III - CÁCH CẮT:

Thân quần qua các điểm  $A_1CEB$ .

- AB là đường vải gấp đôi (hoặc mép biên vải)
- Đường ống BE } chứa 1cm đường may
- Đường đáy CE }

Cắt miếng cặp đáy hình thoi:

$$eb = ed = \frac{1}{10} \text{ vòng mông} = \frac{88\text{cm}}{10} = 8,8\text{cm}$$

$$ea = ec = \frac{1}{20} \text{ vòng mông} + 1\text{cm} = \frac{88\text{cm}}{20} + 1\text{cm} = 5,4\text{cm}$$

bd thẳng góc với ca. Vẽ hình thoi abcd.

- Chung quanh chừa đều 0,50cm đường may.



#### IV – QUY TRÌNH MAY: Áp dụng lối may ép:

##### 1. Ráp miếng cặp đáy hình thoi vào thân quần:

a. Đặt 2 bề trái thân quần thứ nhất và miếng cặp đáy úp vào nhau, cho điểm c của miếng cặp đáy cách điểm E của thân quần 1cm (như vậy điểm c cách đường cách ống quần 2cm – kể luôn 1cm đường may). May từ c đến d. Bề mí thân quần bề mặt vào may ép.

Cắt phần thân quần từ E đến c và từ d đến C, còn thừa 5 ly đường may.

b. Đặt thân quần thứ hai ngược chiều với thân quần thứ nhất, 2 bề trái thân và miếng cặp đáy úp vào nhau, điểm a của miếng cặp đáy cách điểm E của thân quần 1cm (như vậy điểm a cách đường cắt ống quần 2cm – kể luôn 1cm đường may). May từ b đến a. Bề mí thân quần ở bề mặt vào 5 ly may ép.

Cắt phần thân quần từ a đến E và từ b đến C còn lại 5 ly đường may.

2. Kéo 2 thân quần trở lại hình dạng một quần đùi thường, đường ac của miếng cặp đáy sẽ là ngang đáy quần.
3. Tiếp tục may ép đường đáy quần còn lại với đường đáy quần đã may dính miếng cặp đáy.
4. May lai quần.
5. May lưng quần.
6. Luồn thun.

#### Quy trình may quần đùi thể thao

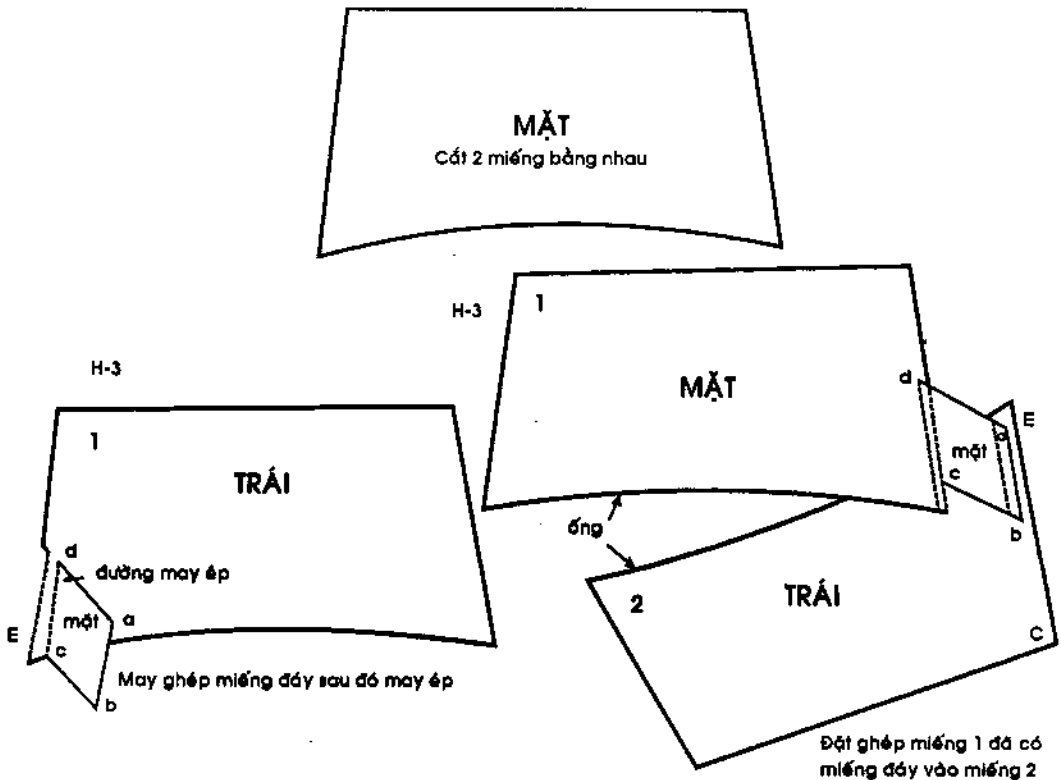

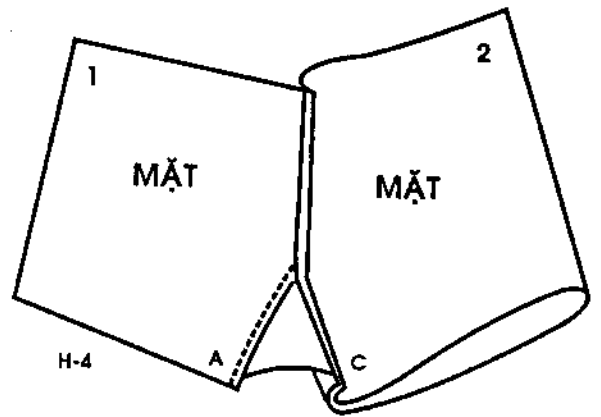

H-4

đặt ghép đường giữa phía trước

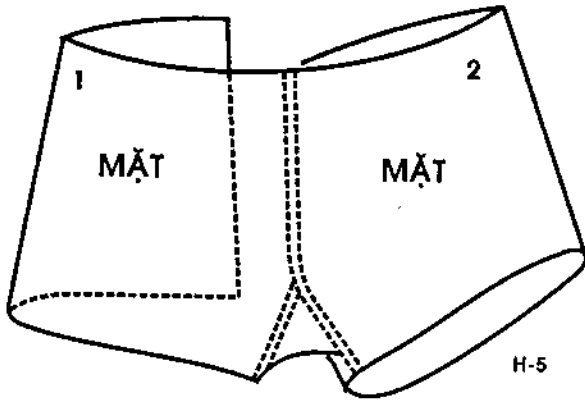

H-5

đặt ghép đường giữa phía trước

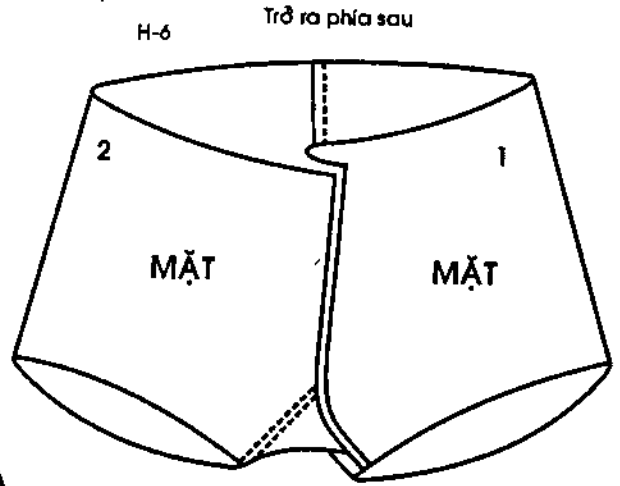

H-6

Trở ra phía sau

đặt ghép đường giữa phía sau

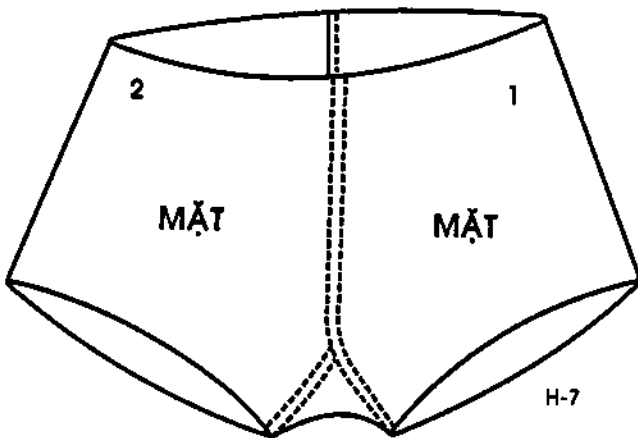

H-7

May ghép đường giữa phía sau  
và may ép nửa là xong việc ghép toàn bộ

## Phụ trang

# HƯỚNG DẪN THỰC HÀNH

## Viên cổ – Viên tay

Các đường cắt của hàng vải thường bị tưa sợi và giãn rộng ra, nhất là ở phần cổ và nách áo. Để giữ đúng hình dáng ni tắc và độ bền chắc của sản phẩm, cần phải áp dụng phương pháp viên.

Có nhiều cách viên khác nhau.

### 1. Viên bằng vải xéo:

Phần vải để viên cổ áo, tay áo được cắt thật chéo sợi để khi đắp miếng viên vào, áo không bị nhăn nhúm vì vải bị căng.

a. *Cách đặt vải xéo:* phải cắt cạnh vải đúng theo đường chéo 1 hình vuông (có thể nối nhiều lần cho đủ bề dài cần thiết để viên): bề rộng = 2,50cm, bề dài bằng vòng cong định viên + 2cm đường may.

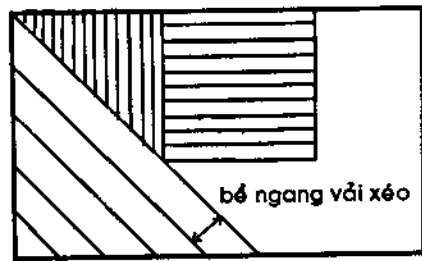
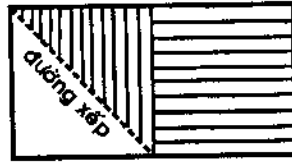
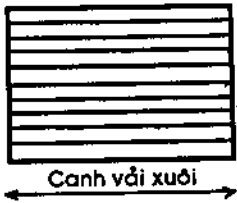

b. *Cách nối vải xéo:* đặt 2 bề mặt vải úp vào nhau, theo cạnh chỉ thẳng, dùng mũi may tới để ráp 2 đường xéo nhỏ ở bề ngang vải.

Banh chỗ ráp ra, rẽ 2 mí vải về 2 bên, vuốt cho thật sát, cắt phần thừa ở 2 bên.

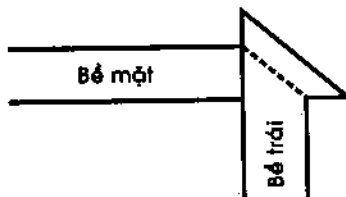

c. *Cách viên:* Đặt băng vải viên nằm theo vòng cổ, bề mặt úp với bề mặt thân áo, đường cắt của vải viên trùng với đường vải cắt của vòng cổ.

- May theo đường vòng cổ áo, cách mí vải 0,50cm.

- Cắt bớt phần vải thừa và tua chỉ
- Lật vải viền ra bề mặt và vuốt thật sát
- Xếp vải viền qua bề trái, se cho đường viền đều 0,40cm và bẻ 2 đầu miếng vải viền lại (hình 5).

- May chặn sát đường viền, ngay trên đường may trước.

❖ Nếu viền cổ áo bà ba thì cách viền này phải qua hai giai đoạn:

- > Giai đoạn 1: May nẹp cổ vào thân áo và lật qua bề trái áo, vuốt cho thật sát nếp gấp theo đường may trên.
- > Giai đoạn 2: đặt bề mặt vải viền lên bề mặt cổ áo cho mép vải viền le ra khỏi mép vòng cổ áo độ 0,50cm, may cách đường vòng cổ 0,10cm. Bẻ vải viền vào bề trái cổ áo, se cho đường viền đều. May chặn sát đường viền.

## 2. Viền cắt theo hình dạng của cổ áo hay nách áo (viền đẹp)

Phần vải để viền cắt ăn khớp theo đường vẽ của cổ áo hoặc nách áo. Phải cẩn thận khi cắt vải viền theo cách này, nếu vải viền có bề phải và bề trái rõ rệt.

**Cách viền:**

- Đặt cổ áo lên miếng vải định làm vải viền, vẽ theo đường cổ, bề ngang 2,50cm → 3cm và cắt rời miếng viền ra.
- Đặt bề mặt của miếng viền nằm úp lên bề mặt của thân áo.
- Máy theo đường vẽ của cổ áo (hình 2).
- Cắt bớt vải thừa cách ngoài đường may 0,50cm.
- Dùng mũi kéo nhấp đều quanh mép vải, mỗi mũi nhấp cách nhau 0,50cm và cách đường may 0,20cm.
- Banh đường may ra, vuốt thật sát.
- Bẻ miếng vải viền vào bề trái của thân áo, vuốt cho thật sát nếp gấp theo đường may đầu tiên (hình 3).
- Gấp cạnh còn lại của vải viền vào cho cách đều đường may, lược nằm êm xuống, máy hoặc vắt dính xuống thân áo (Hình 4).
- Viền nách áo (xem hình 6, 7, 8).

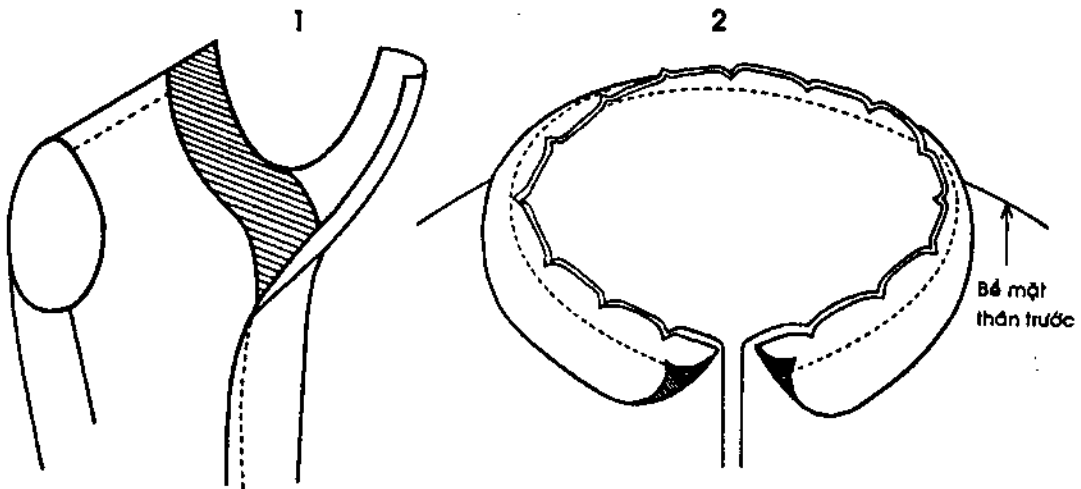

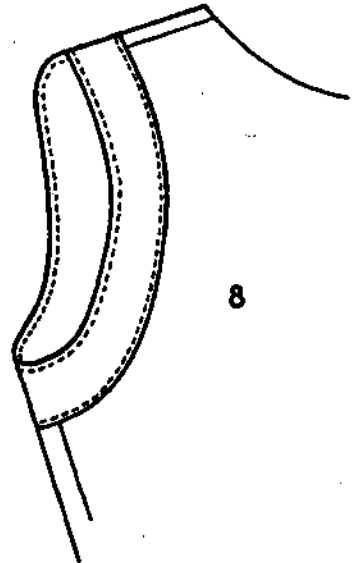
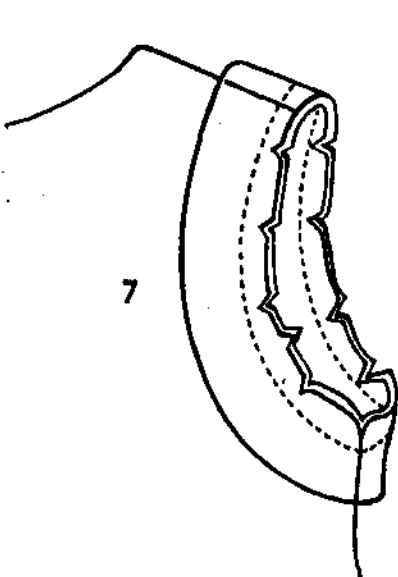
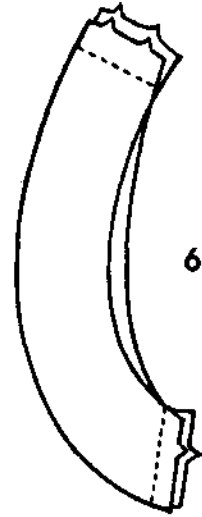
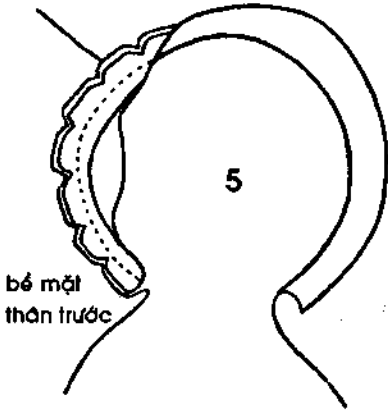
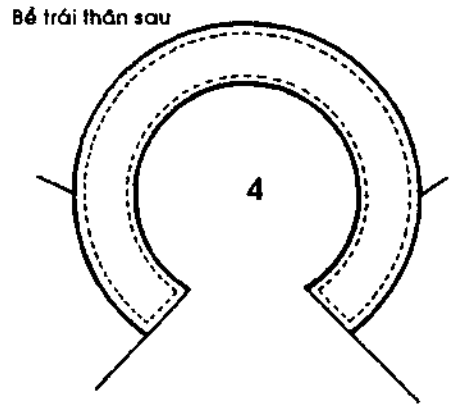
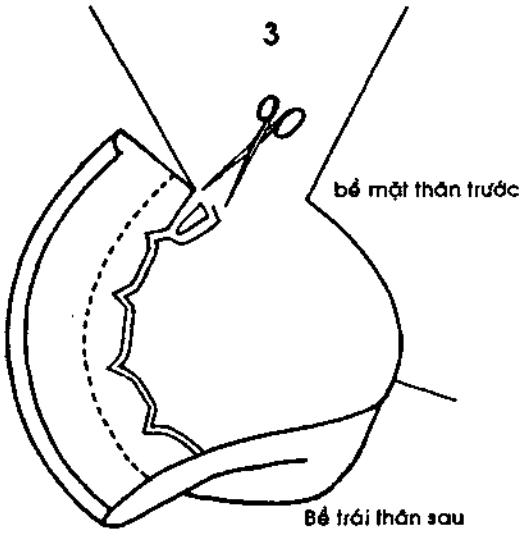

## Viên chỗ xẻ

Áp dụng cho chỗ xẻ của quần gài nút, của thân áo hoặc tay áo.

### Cách 1:

- Cắt một miếng vải viên:
  - Bề dài bằng hai lần chỗ xẻ + 2cm
  - Bề ngang = 3cm
- Cắt đường xẻ nhấp xéo ra 2mm.
- Kéo chỗ xẻ thành một đường thẳng (hình 1).
- Đặt bề mặt miếng vải viên lên bề mặt vải quần, may từ đường xẻ bên này sang đường xẻ bên kia theo một đường thẳng cách mép vải độ 0,40cm (hình 2).
- Vuốt sát đường may xếp qua bề trái.
- Bề vải cho dư ra 8mm đến 1cm, gấp lại.
- Bề mí, kéo qua khỏi đường may đầu tiên độ 0,1cm đến 0,2cm.
- May một đường ngang trên đường ráp đầu tiên
- Từ dưới chỗ xẻ đo lên 0,50cm máy xéo xuống khỏi chỗ xẻ độ 2cm, để bề mặt hai mí vải ép kín nhau (hình 3).

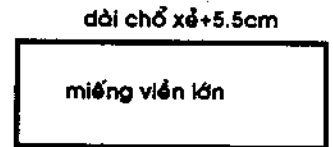
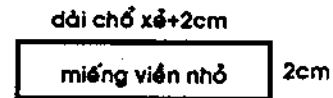
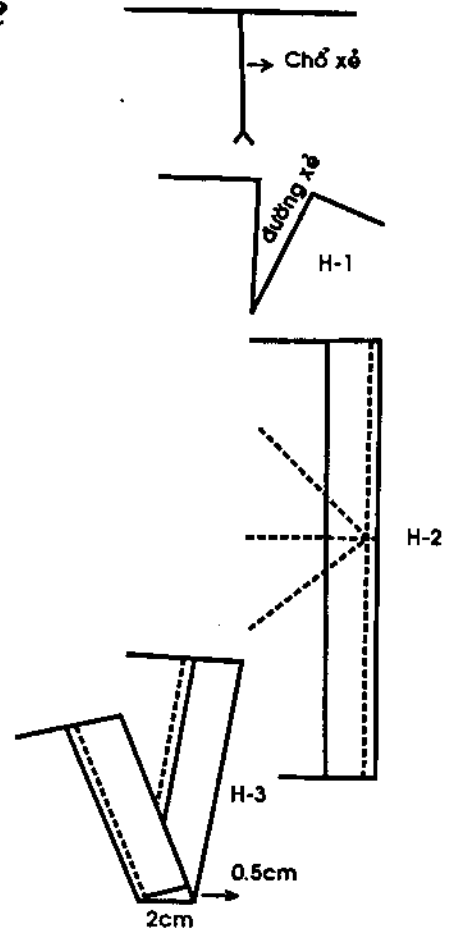

### Cách 2:

- Cắt hai miếng vải viên:
  - *Miếng nhỏ* :bề dài = chỗ xẻ + 2cm  
:bề rộng = 2cm
  - *Miếng lớn* :bề dài = chỗ xẻ + 5,5cm  
:bề rộng = 5cm
- Đặt miếng vải viên nhỏ lên bề mặt chỗ xẻ (hai bề mặt úp vào nhau) máy một đường thẳng cách mép vải 0,30cm bề dài bằng đường xẻ, xong bấm góc xếp qua bề trái, bề mặt còn độ 0,50cm. Miếng vải này khi xếp qua bề trái, phải được xếp sâu hơn đường chỉ may lúc này để khi may chặn ở bề mặt không bị hụt (hình 1 và 2).
- Miếng viên lớn đặt ở bề trái chỗ xẻ (bề mặt miếng viên úp vào bề trái vải), máy một đường cách mép vải 0,30cm bề dài bằng chỗ xẻ (hình 3), bấm góc, xếp qua bề mặt, bề mí, gấp dính vào mặt vải, sao cho có bề rộng lớn hơn và trùm

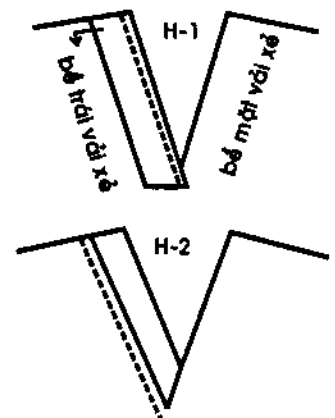

kín miếng vải viền phía dưới. Xếp đầu qua khỏi đường xẻ 3,50cm, bẻ thành góc nhọn 0,60cm, đầu trên miếng viền nhỏ hơn đầu dưới (hình 4 và 5).

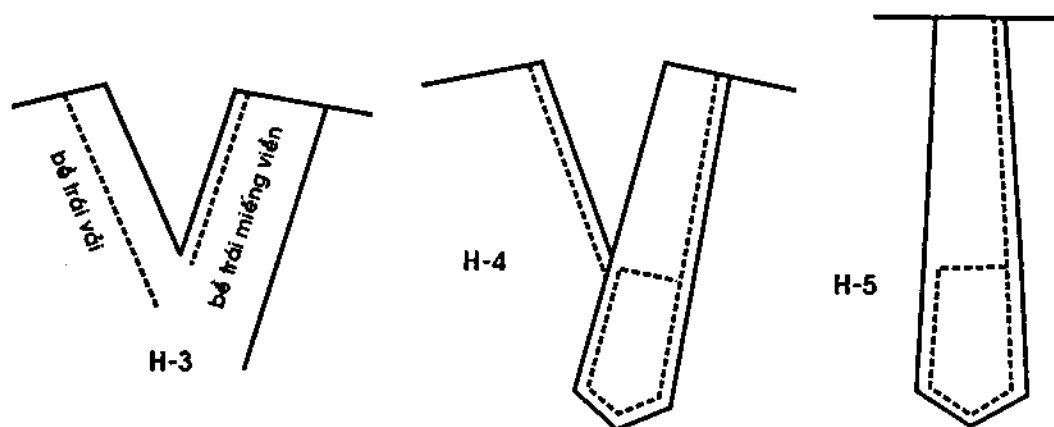

## Viền khuy vải

(có thể viền bằng vải xéo hoặc vải thẳng)

1. Vẽ một hình chữ nhật có bề dài bằng đường kính nút áo + 2mm, bề ngang 6mm, nằm cách nếp gấp đỉnh áo độ 1cm (hình 5).
2. Cắt miếng vải viền có bề dài bằng bề dài chữ nhật + 2cm, bề ngang 4cm.
3. Đặt bề mặt vải viền úp với bề mặt thân áo, ngay trên hình chữ nhật vừa vẽ và may chung quanh hình chữ nhật đó với những mũi may thật đều (hình 5).
4. Dùng kéo cắt đường giữa khuy áo cách đều hai cạnh dài của khuy và ngừng trước hai đầu khuy khoảng 0,50cm. Lấy kéo nhọn bấm xéo ra sát 4 góc khuy (hình 6).
5. Lộn miếng vải viền sang phía trái của khuy (hình 7).
6. Gấp vải viền cho loe đều ra đến khoảng giữa của bề rộng khuy. (Thí dụ: Khuy rộng 6mm thì mỗi bên loe ra 3mm).  
Cho hai mép khuy khít nhau, không có chỗ hở, vắt hoặc may hai bên mép khuy cho vải may khuy và vải viền dính nhau (hình 8).
7. Máy chặn hai đầu khuy cho vải may khuy và vải viền khuy dính nhau cho chắc chắn (hình 9).
8. Bẻ đỉnh áo vào, khoét một lỗ nhỏ bằng rộng khuy (khoét bằng cách cắt xéo góc (theo hình 6) gấp đường may vào và vắt chung quanh rộng khuy (hình 10).

**Lưu ý:** Viền miệng túi ngầm (viền hai mép hoặc một mép) cũng có cách làm tương tự.

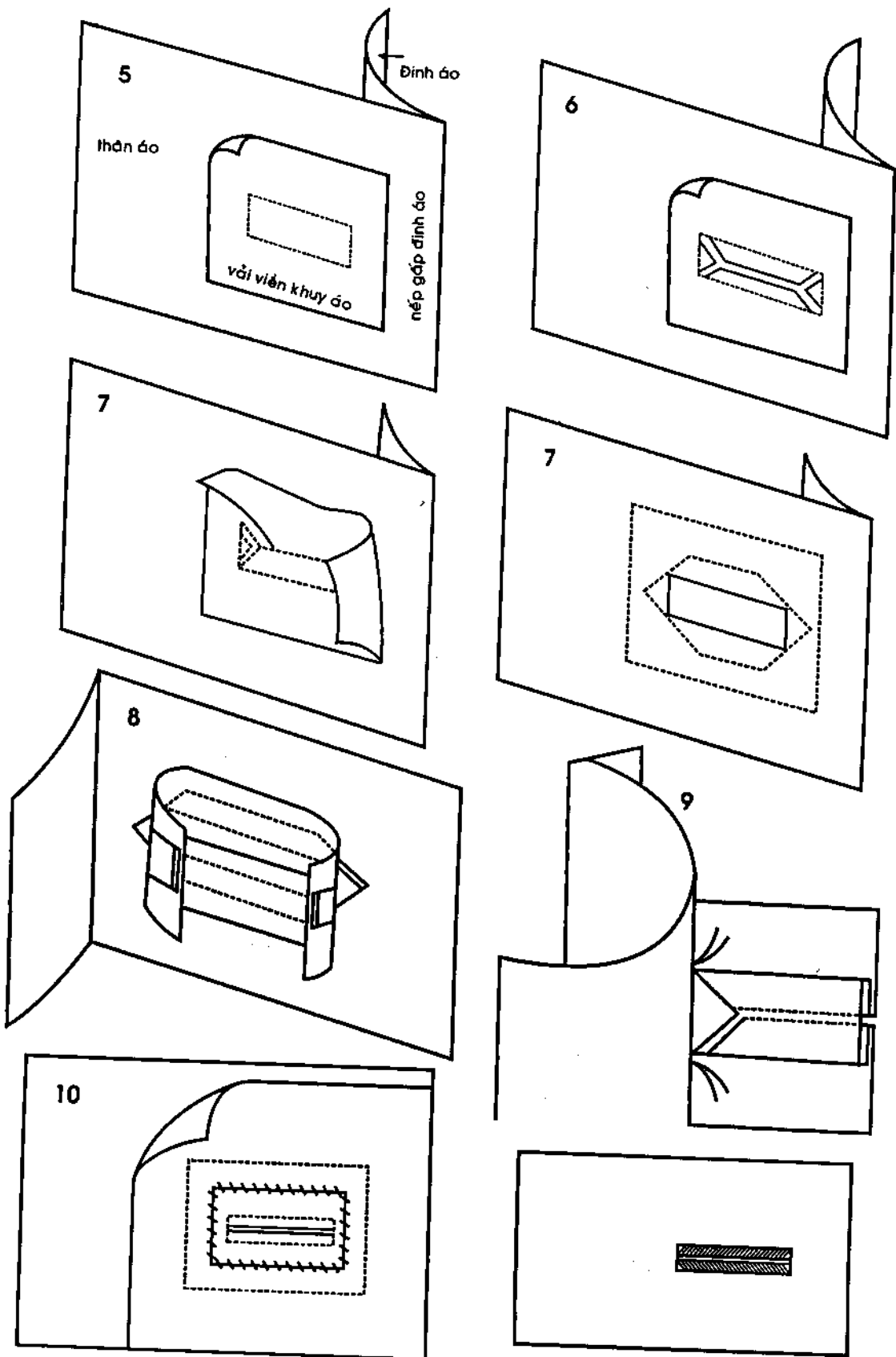



# Viên khuy chỉ

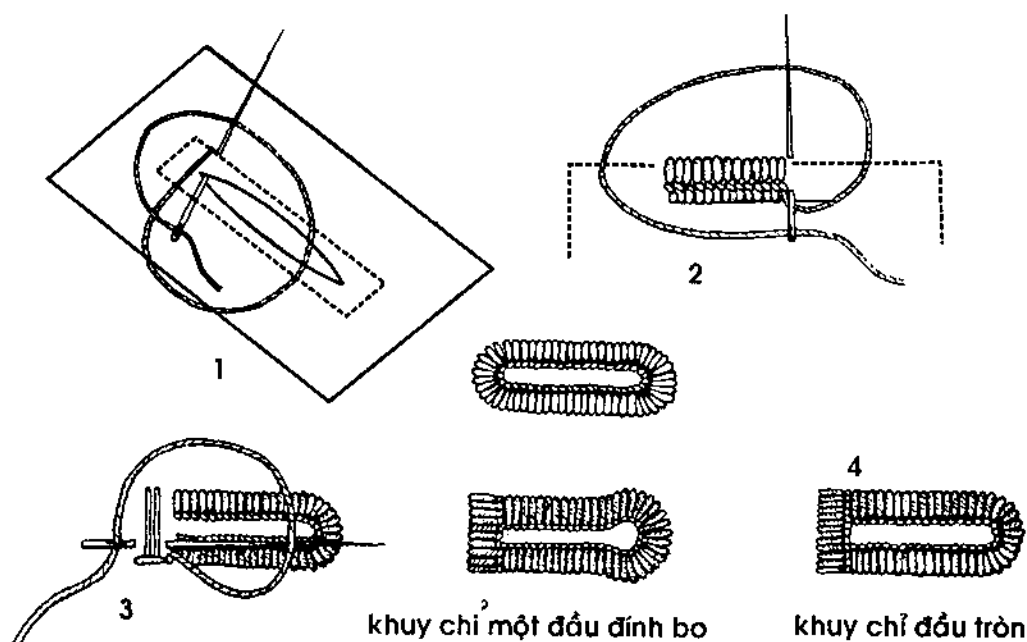

## 1. Khuy chỉ thường:

- Kẻ một đường thẳng dài bằng đường kính nút áo, nằm ngay trên đường gài nút, cách nếp gấp đỉnh áo 1cm đến 1,50cm.
- Dùng kéo mũi nhọn cắt đứt theo đường thẳng vừa vẽ.
- Vẽ một hình chữ nhật (hoặc may mũi tới cho thật đều) cách đường cắt 0,15cm.
- Luồn kim từ đầu đường cắt, đâm kim lên ngay trên đường vẽ (hoặc may).
- Rút kim, giữ đầu chỉ cho khỏi tuột.
- Luồn mũi thứ hai cách mũi trước hai canh chỉ. Tay phải cầm đầu chỉ (phía đuôi kim) vòng dưới mũi kim từ trái sang phải (hình 2).
- Tiếp tục đi vòng hết đường cắt (hình 1).

## 2. Khuy chỉ một đầu đính con bọ:

- Làm như loại khuy chỉ thường, nhưng ở một đầu kết bốn mũi chỉ chồng lên nhau, mỗi mũi bằng bề ngang khuy. Dùng mũi viền hoa (fecton) kết các mũi này thành con bọ (hình 3).

## 3. Khuy chỉ đầu tròn:

Giống như khuy chỉ thường nhưng một đầu cắt thành một khoảng tròn nhỏ (để cài loại nút lớn). Đầu kia đính con bọ (hình 4).

# Đơm nút

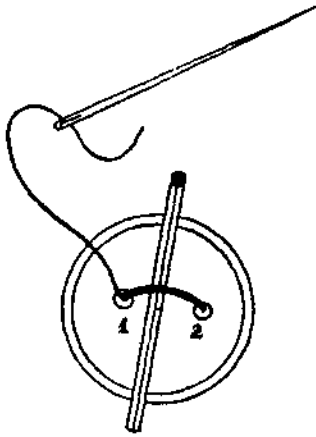

H-1

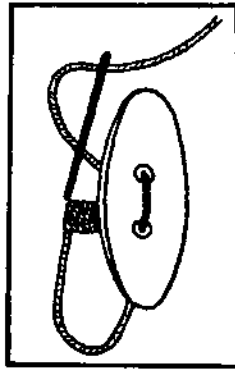

H-2

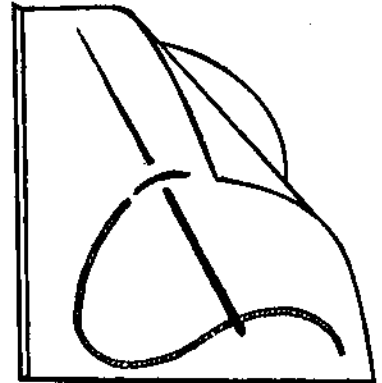

H-3

Nút áo có nhiều loại khác nhau. Tùy theo mỗi loại mà ta đơm nút sao cho thích hợp với các kiểu nút đó.

## 1. Loại nút không chân:

Đây là loại nút áo sơ mi, bề mặt nút và đáy nút bằng nhau. Trong hột nút có hai hay bốn lỗ để kết chỉ.

- **Cách làm dấu:** ghi dấu chỗ đơm nút bằng bút chì.

- **Cách đơm nút:**

### a. Nút áo hai lỗ:

- Kim xỏ chỉ đôi, có gút chỉ hai đầu.
- Ghim mũi kim vào trong lỗ thứ nhất từ dưới lên, kéo chỉ lên.
- Lấy que diêm hay cây kim gút đặt lên giữa hai nút lỗ.
- Đâm mũi kim vào lỗ thứ nhì của nút, kéo kim xuống bề trái, rút chỉ sát vòng chỉ vừa giăng từ lỗ 1 qua lỗ 2 của hạt nút nằm trên qua diêm hay kim gút (hình 1).
- Tiếp tục may qua lại như trên cho đủ số mũi để giữ nút cho chắc (độ 4 vòng).
- Cuối cùng khi kim đang ở trên bề mặt vải, ta đâm mũi kim vào lỗ (không xuyên qua vải) kéo chỉ vừa sát.
- Nắm sợi chỉ quấn vòng quanh dưới nút, trê những sợi chỉ vừa đan độ bốn hay năm vòng.
- Khi quấn, nhớ quấn các vòng chỉ này nằm sát bên nhau cho chân nút cao. Chân này rất cần để nút áo chui qua khuy áo.
- Sau khi quấn chỉ xong, xỏ kim xuống bề trái vải, sau đó may nhiều mũi nhỏ ở cùng một chỗ cho chắc, cắt bỏ chỉ thừa (hình 2 và 3).

### **b. Nút áo có 4 lỗ:**

Cách làm giống như nút áo hai lỗ, ta có thể đơm nút theo nhiều kiểu khác nhau cho đẹp mắt.

- Hình chữ thập (hình 4).
- Hình vuông (hình 6).
- Hai đường song song (hình 5).
- Hình mũi tên (hình 7).

### **2. Nút bọc:** Loại nút để bọc thường có mặt hình tròn, hơi bầu xuống nút có chân.

- Cắt một miếng vải tròn lớn hơn nút một đường kính nút (hình 8).
- Bề mí vải vào bề trái độ 3mm, xong may vòng quanh cách mí vải 1mm bằng mũi may tới (hình 9).
- Đặt hạt nút vào giữa miếng vải tròn.
- Kéo rút sợi chỉ cho vải bao quanh sát hạt nút (hình 10).
- Đâm kim qua lại nhiều lần vòng quanh những nếp vải vừa xếp lại. Cột mỗi chỉ, cắt bỏ chỉ thừa.
- Ghim kim lên bề mặt ngang dấu đơm nút, kéo kim lên rút chỉ sát.
- Luồn mũi kim từ lỗ này sang lỗ bên kia chân nút.
- Kéo chỉ cho hạt nút nằm im trên vải.
- Ghim kim xuống bề trái vải, sát lỗ thứ hai, kéo kim xuống rút chỉ sát.
- Tiếp tục giăng chỉ từ lỗ 1 sang lỗ thứ hai trên que diêm cho đến khi chỉ vừa đầy lỗ nút.
- Cuối cùng rút que diêm ra và quấn chân nút như cách làm chân nút áo sơ mi.

### **3. Nút có chân, nút kiểu:**

Có hai cách đơm nút:

- Giống như cách đơm nút bọc.
- Cũng làm giống như nút bọc nhưng không có đặt que diêm dưới nút và quấn chân nút.

### **4. Nút bóp:**

Nút bóp gồm có hai phần:

- Phần đầu: chính giữa có lỗ trung.
- Phần đuôi: chính giữa có đầu tròn nhô lên.
- Ghi dấu cẩn thận nơi hai phần nút sẽ được đơm để khi bấm vào hột nút không làm áo lệch đi.

#### **a. Cách đơm phần đầu:**

- Đặt bề sau hạt nút nằm trên điểm đã ghi.
- Xỏ kim vào lỗ thứ nhất, kéo kim lên, rút chỉ sát.
- Ghim mũi kim xuống sát chân ngoài hạt nút, quay mũi kim lại chích lên lỗ 1, kéo kim lên, rút chỉ sát.

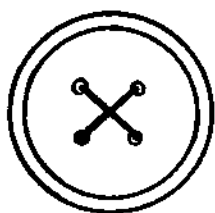

H-4

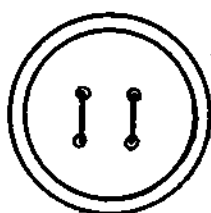

H-5

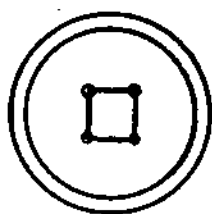

H-6



H-7

- Tiếp tục giăng như vậy cho đủ 3 vòng chỉ.
- Khi xỏ mũi kim xuống bề trái sát ngay chân mỗi chỉ thứ 3, luôn kim dưới bề trái, chích mũi kim lên trong lỗ thứ hai, kéo kim lên, rút chỉ sát (hình 11).
- Tiếp tục làm như lỗ nút 1.
- Tuần tự kết hết 4 lỗ, xong xỏ kim xuống bề trái, may qua lại cho chắc. Cắt bỏ chỉ thừa.

**b. Cách đơm phần đuôi nút:** Giống như cách đơm phần đầu nút.

### 5. Kết móc:

Áp dụng mũi làm khuy hay viền hoa (feston) để kết móc quần tây, móc áo dài (hình 12, 13).

**Cách làm con bọ móc áo dài:**

- Bề ngang con bọ lớn hơn đầu móc 0,20cm.
- Giăng chỉ qua lại độ 3 vòng, trên bề ngang con bọ (hình 14).
- Dùng mũi viền hoa kết 3 vòng chỉ này lại (hình 15).

### CÔNG DỤNG:

- Các loại áo phụ nữ thường làm khuy vải hoặc khuy chỉ đơm nút kiểu, nút bọc.
- Các loại áo đàn ông thường làm khuy chỉ đơm loại nút áo sơ mi. (Các loại áo khuy vải thường kết nút bọc).

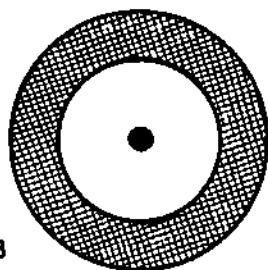

H-8

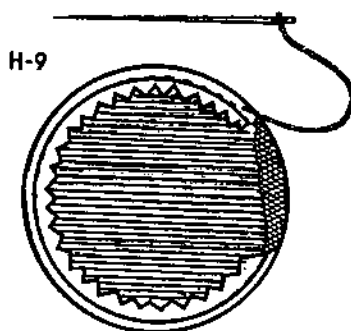

H-9

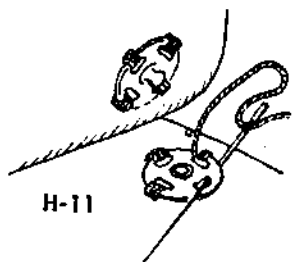

H-11

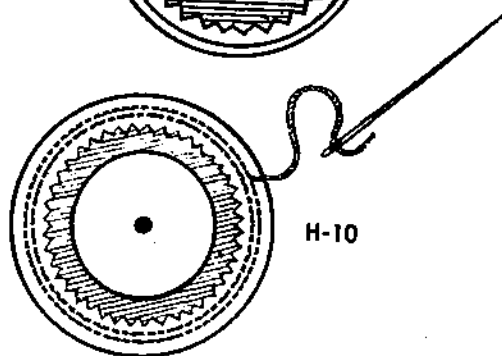

H-10

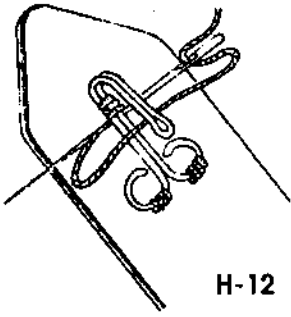

H-12

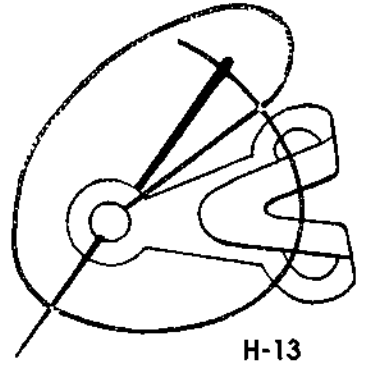

H-13

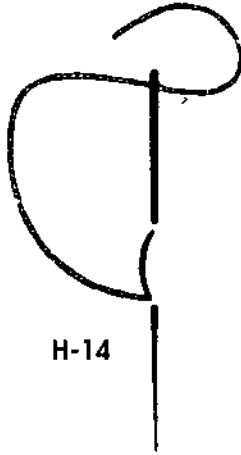

H-14

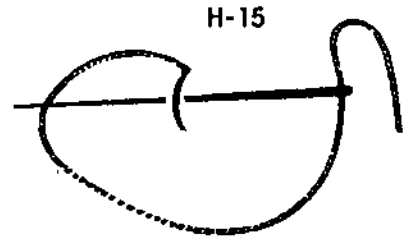

H-15

### Qui trình thắt nút vải

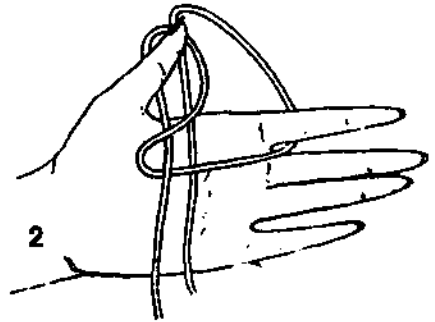
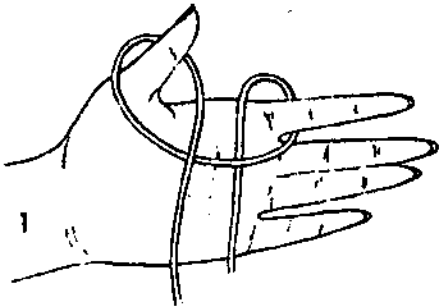

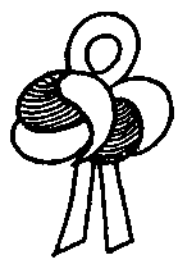
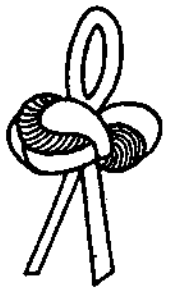
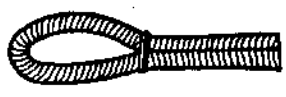
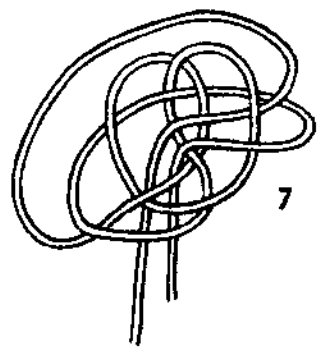
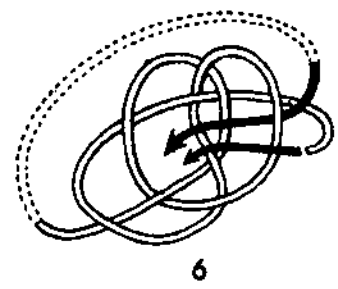
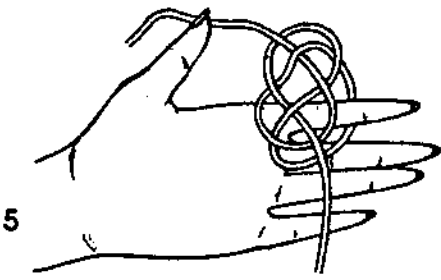
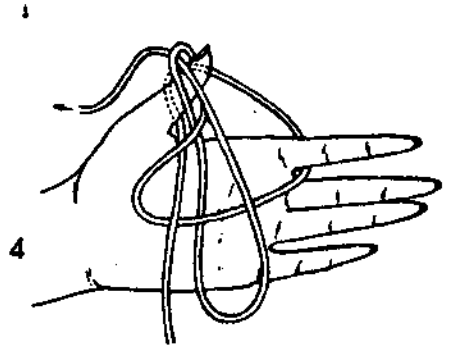
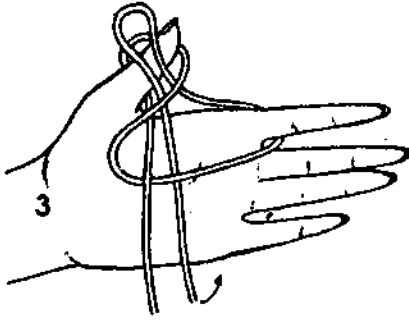

# Mục lục

## KỸ THUẬT ĐẠI CƯƠNG

- Bảng tự sửa chữa các trở ngại trong khi may .....3
- Đặc tính của vải loại hàng vải thông dụng .....6
- Nhận định các loại hàng vải.....9
- Hướng dẫn chọn hàng vải màu sắc phù hợp với thể chất .....11
- Công việc chuẩn bị trước khi thực hiện một kiểu quần áo .....12

## PHƯƠNG PHÁP ĐO, VẪ, CẮT MAY

### PHẦN 1. Y PHỤC PHỤ NỮ

#### Chương I: Các kiểu áo tay ráp

Lý thuyết căn bản.....	13
Áo tay ráp cổ trái tim.....	20
Áo tay ráp cổ bà lai .....	22
Áo tay ráp cổ chữ U.....	24
Áo tay ráp bầu lá sen.....	26
Áo bầu lá sen nằm (bầu xây) .....	29
Áo tay ráp bầu lính thủy .....	31
Các kiểu bầu áo cắt dưới dạng bầu lật nằm.....	34
Áo tay ráp bầu danton .....	40
Áo tay ráp bầu chữ B.....	43
Áo tay ráp bầu cánh én .....	45
Áo tay ráp bầu châne .....	48
Áo bầu tenant – tay manchette – banh xéo dưới lai.....	50
Áo nút thắt cài giữa .....	58
Áo nút thắt cài cạnh .....	61
Áo tay ráp bầu lá sen cầu ngực rời.....	63
Áo tay ráp có cầu ngực cầu vai, tay phồng .....	65
Áo có cầu ngực và cầu vai gài nút phía trước .....	70
Áo tay ráp bầu danton có cầu ngực và cầu vai rời .....	73
Áo tay ráp có đường chân ngực, tay loa, cổ tròn, gấn dây kéo sau lưng.....	75
Áo kiểu tay raglan cổ nhún thân vừa .....	79
Áo tay kiểu raglan không nhún .....	82
Áo tay ráp loại chui đầu .....	86

## **Chương II: Áo bà ba**

Áo bà ba tay thường.....	88
Áo bà ba tay raglan .....	94

## **Chương III: Áo dài**

Áo dài tay thường .....	100
Áo dài tay raglan .....	107

## **Chương IV: Các kiểu quần**

Quần đáy giữa lưng thun.....	113
Quần đáy giữa gài nút .....	114
Quần âu nữ ống patte .....	116
Quần âu ống rộng lưng rời (loại quần mặc với áo dài) .....	120
Quần vải xéo (loại quần mặc với áo dài).....	125

### **PHẦN 2: QUẦN ÁO TRẺ EM**

Áo sơ sinh tay thường .....	127
Áo sơ sinh tay raglan .....	130
Áo vạt khách.....	133
Quần yếm .....	136
Bao tay sơ sinh.....	138
Nón sơ sinh .....	140
Nón tai bèo .....	146
Nón kết bé trai.....	148
Giày vải trẻ em.....	150
Áo blouson.....	153
Slip – Quần phồng.....	159
Áo đầm liền thân .....	161
Áo đầm có đường ráp ngang eo.....	164
Áo đầm cổ vuông có cầu vai và cầu ngực.....	169
Quần short .....	173

### **PHẦN 3: ÂU PHỤC NAM**

Áo sơ mi tay ngắn, vai liền, bâu tenant .....	176
Áo sơ mi tay ngắn, vai liền, bâu danton .....	184
Áo sơ mi vai rời, tay manchette.....	187
Áo pyjama .....	191
Quần pyjama.....	199
Áo 4 túi (sport).....	201
Quần âu nam có li lưng liền .....	210
Quần âu nam không li lưng rời .....	219
Quần đùi thể thao .....	222



**PHỤ TRANG HƯỚNG DẪN THỰC HÀNH**

Viên cổ – Viên tay ..... 225  
Viên chỗ xẻ ..... 228  
Viên khuy vải ..... 229  
Viên khuy chỉ..... 231  
Đơm nút ..... 232



# CÁI MÀY CĂN BẢN

---

Chịu trách nhiệm xuất bản :

**MAI QUỲNH GIAO**

Biên tập : **VÂN TRANG**

Sửa bản in : **HỒNG PHƯƠNG**

## **NHÀ XUẤT BẢN PHỤ NỮ**

39 Hàng Chuối - Hà Nội

ĐT: 9.717979- 9.717980- 9.710717- 9.716727- 9.712832.

FAX: 9.721830

### **CHI NHÁNH**

16 Alexandre de Rhodes - Q1-TP Hồ Chí Minh

ĐT: 8.294459

Fax: 8.294459



## TRIỆU THỊ CHỚI

NHÀ GIÁO ƯU TÚ. CHUYÊN VIÊN SỞ GIÁO DỤC ĐÀO TẠO TP. HCM  
GIẢNG VIÊN NHÀ VĂN HOÁ PHỤ NỮ TP. HCM

### CÁC TÁC PHẨM ĐÃ XUẤT BẢN:

- Sổ tay nội trợ.
- Thiết kế mẫu y phục thời trang.
- Cắt may thực hành.
- Kỹ thuật nấu ăn ngon.
- Thức ăn Việt Nam.
- Nấu ăn đãi tiệc.
- Nghệ thuật cắt tỉa rau củ.
- Nghệ thuật cắm hoa.



**Giá: 45.000 đ**